

## NÁJOMNÁ ZMLUVA

uzatvorená podľa § 663 a nasl. zákona č. 40/1964 Zb. Občiansky zákonník  
v znení neskorších predpisov (ďalej len „**Občiansky zákonník**“) medzi zmluvnými stranami  
(ďalej len ako „**Zmluva**“)

### Nájomca :

Obchodné meno : **GLS General Logistics Systems Slovakia s.r.o.**  
Sídlo : 1039 Budča 962 33  
IČO : 36 624 942  
DIČ : 2021797140  
Zápis : Obch. reg. Okresného súdu Banská Bystrica, oddiel: Sro, vložka č.  
9084/S

Číslo účtu IBAN :

V mene kt. koná : Ing. Zoltán Nagy, konateľ  
(ďalej v texte Zmluvy označovaná ako „**Nájomca**“)

a

### Prenajímateľ :

Obchodné meno : **Obec Dunajská Lužná**  
Sídlo : Jánošíkovská 466/7, 900 42 Dunajská Lužná  
IČO : 00 400 009  
Právna forma : samostatný územný samosprávny celok zriadený zák. č. 369/1990 Zb.  
o obecnom zriadení v znení neskorších predpisov

Číslo účtu IBAN :

V mene kt. koná : Ernest Németh, starosta  
(ďalej v texte Zmluvy označovaná ako „**Prenajímateľ**“)

(Nájomca a Prenajímateľ sú ďalej v texte Zmluvy označovaní spoločne ako „**Zmluvné strany**“)

za nasledovných podmienok :

### Článok I.

#### Úvodné ustanovenia

- 1) Prenajímateľ je vlastníkom nehnuteľnosti, a to pozemku a jeho príslušenstva, ktorý je Okresným úradom Senec, katastrálnym odborom zapísaný ako parc. CKN č. 180/11, druh pozemku: Zastavaná plocha a nádvorie o výmere 2048m<sup>2</sup> pre obec Dunajská Lužná a k.ú. Jánošíková, na liste vlastníctva č. 740 (príloha č. 1)(ďalej len „**Pozemok**“). Pozemok Prenajímateľa pozostáva z pozemku a na ňom sa nachádzajúcej spevnenej plochy, ako aj dopravných a servisných plôch, ku ktorým má Prenajímateľ užívacie právo.

Ro  
Oči  
na  
dis  
nát  
ale  
buc  
a di  
šik:

Ocl  
Naš  
týk  
naji  
a za  
zhr  
a za  
neo

Duž  
Naš  
a pr  
duš  
ktor  
GLS  
s pr  
(naž

Živc  
Naši  
nor  
a po  
k živ  
ochr

Úpl:  
Spol  
poki  
Podk  
všet  
kton  
žiadi  
sľub  
ovpl:

Sank  
Naši  
pred  
sank  
obch

Pran  
Naši  
špine

Záko  
Naši  
a doc  
a pro  
vstup  
v rozj  
zneu:  
neopi

## Článok II. Predmet a účel nájmu

- 1) Prenajíateľ prenajíma Nájomcovi na účely umiestnenia a prevádzkovania zariadenia – GLS balíkomatu, ktorého technická špecifikácia tvorí prílohu č. 2 tejto Zmluvy (ďalej ako „**Zariadenie**“), časť Pozemku o výmere 1,11 m<sup>2</sup> podľa špecifikácie, ktorá tvorí prílohu č. 3 tejto Zmluvy (ďalej ako „**Predmet nájmu**“).

## Článok III. Nájomné

- 1) Zmluvné strany sa dohodli, že za nájom Predmetu nájmu bude Nájomca Prenajíateľovi hradiť ročné nájomné vo výške 405,15 EUR (slovom: štyristopäť aj pätnásť centov).
- 2) Zmluvné strany sa dohodli, že platba nájomného bude vykonávaná na základe faktúry vystavenej Prenajíateľom vždy v januári príslušného roka, za ktorý sa nájomné platí. Nájomné bude platené na základe faktúry poslanej vo formáte PDF na email fin@gl-slovakia.sk, a to prevodom na účet Prenajíateľa uvedeného v daňovom doklade. Splatnosť faktúr na úhradu nájomného je 30 kalendárnych dní odo dňa doručenia faktúry Nájomcovi. Faktúru za prvý rok doby nájmu vystaví Prenajíateľ najneskôr ku dňu 28.02.2025.
- 3) V prípade ak z akéhokoľvek dôvodu dôjde k ukončeniu nájmu pred uplynutím doby nájmu, pre ktorú Nájomca uhradil vopred Prenajíateľovi nájomné, zaväzuje sa Prenajíateľ vrátiť Nájomcovi predplatené nájomné, znížené o čiastku zodpovedajúcu nájomnému za obdobie, počas ktorého Nájomca Predmet nájmu skutočne užíval.
- 4) V prípade oneskorenia úhrady má Prenajíateľ právo fakturovať zmluvnú pokutu, a to vo výške 0,1% z omeškanej sumy za každý deň omeškania.

## Článok IV. Doba nájmu a skončenie nájmu

- 1) Nájomný vzťah založený touto Zmluvou sa zriaďuje na dobu neurčitú, so začiatkom nájmu od 01.02.2025 .
- 2) Zmluvné strany sa dohodli, že túto Zmluvu možno skončiť:
  - a. písomnou dohodou,
  - b. písomnou výpoveďou každej zo Zmluvných strán s výpovednou dobou v trvaní 6 mesiacov, ktorá začne plynúť dňom nasledujúcim po dni jej doručenia,
  - c. odstúpením v prípadoch podľa ust. § 679 Občianskeho zákonníka,
  - d. odstúpením Prenajíateľa v prípade ak Nájomca poruší niektorú povinnosť podľa tejto zmluvy a porušenie povinnosti nenapraví ani v dodatočne Prenajíateľom poskytnutej lehote nie kratšej ako päť (5) pracovných dní.

## **Článok V. Práva a povinnosti Zmluvných strán**

- 1) Prenajíateľ sa zaväzuje prenechať Predmet nájmu Nájomcovi v stave v akom sa nachádza ku dňu podpisu tejto Zmluvy, Nájomca Predmet nájmu obhliadol a vyhovuje mu.
- 2) Nájomca sa zaväzuje užívať Predmet nájmu na dohodnutý účel so starostlivosťou riadneho hospodára a zabezpečiť jeho bežnú údržbu tak, aby na ňom nevznikla škoda.
- 3) Nájomca sa zaväzuje zabezpečiť úpravu Predmetu nájmu na účel inštalácie Zariadenia. Úpravu vopred odsúhlasí Prenajíateľ.
- 4) Akékoľvek zmeny alebo úpravy na Predmete nájmu je Nájomca oprávnený vykonávať len s predchádzajúcim písomným súhlasom Prenajíateľa.
- 5) Nájomca sa zaväzuje oznámiť Prenajíateľovi bez zbytočného odkladu potrebu opráv na Predmete nájmu, ktoré má vykonať Prenajíateľ, inak Nájomca zodpovedá za škodu, ktorá nesplnením tejto povinnosti vznikne.
- 6) Nájomca sa zaväzuje-pri užívaní Predmetu nájmu a zariadenia:
  - a. že pri používaní bude dodržiavať platné požiarne, bezpečnostné, hygienické a pracovnoprávne predpisy;
  - b. že po skončení účinnosti tejto Zmluvy odstráni Zariadenie a uvedie dotknutú časť Predmetu nájmu do pôvodného stavu a v prípade, že tak neuskutoční, je oprávnený tieto náklady Nájomcu previesť Prenajíateľ;
  - c. v rámci inštalovaného kamerového systému zaistiť dodržiavanie ochrany osobných údajov a ďalej je povinný dodržiavať pokyny či príkazy Prenajíateľa súvisiace s umiestnením kamerového systému v Lokalite;
  - d. Nájomca na svoje náklady vykonáva alebo prostredníctvom tretích osôb obstaráva bežnú údržbu Predmetu nájmu. Povinnosť bežnej údržby zahŕňa aj udržiavanie poriadku na Predmete nájmu a zariadení, vrátane prípadného odstránenia nečistoty z bezprostredného okolia zariadenia.
- 7) Prenajíateľ sa zaväzuje, že nebude žiadnym spôsobom brániť v prístupe zákazníkov ku Zariadeniu. Prenajíateľ sa za týmto účelom najmä zaväzuje, že vo vzdialenosti menšej ako 200 (Dvesto) centimetrov od čelnej strany a vo vzdialenosti menšej ako 50 (Päťdesiat) centimetrov od bočných strán Zariadenia neumiestni žiadny predmet, ktorý by bránil v prístupe zákazníkov ku Zariadeniu a faktickom užívaní Zariadenia zákazníkmi.

## **Článok VI. Záverečné ustanovenia**

- 1) Na vzťahy medzi Zmluvnými stranami neupravené touto Zmluvou sa vzťahujú príslušné ustanovenia Občianskeho zákonníka a príslušných všeobecne záväzných predpisov platných v Slovenskej republike. V prípade sporov vyplývajúcich z tejto Zmluvy, resp. súvisiacich s touto Zmluvou je daná právomoc a príslušnosť súdov Slovenskej republiky.

- 2) Žiadosti, výzvy, výpovede a odstúpenia medzi Zmluvnými stranami budú uskutočnené písomne a budú doručené prostredníctvom pošty ako doporučená zásielka s doručenkou na aktuálnu adresu sídla alebo osobne.
- 3) Za dátum doručenia a bude považovať deň kedy adresát potvrdí prijatie zásielky poštovému doručovateľovi alebo doručujúcej osobe. Ak pošta vráti odosielateľovi zásielku ako nedoručiteľnú z akéhokoľvek dôvodu, považuje sa zásielka za doručenú tretí deň po jej odoslaní.
- 4) Meniť alebo dopĺňať text tejto Zmluvy možno len formou písomných dodatkov dohodnutých v celom rozsahu a podpísaných oprávnenými zástupcami oboch Zmluvných strán.
- 5) Táto Zmluva je vyhotovená v 2 (Dvoch) rovnopisoch, z ktorých po jednom rovnopise obdrží každá zo Zmluvných strán.
- 6) Táto Zmluva nadobúda platnosť dňom podpisu oboma Zmluvnými stranami a účinnosť dňom nasledujúcim po jej zverejnení.
- 7) Zmluvné strany vyhlasujú, že si Zmluvu prečítali, jej obsahu porozumeli a na znak toho, že obsah Zmluvy nebol dohodnutý v tiesni ani za nápadne nevýhodných podmienok a že zodpovedá ich skutočnej a slobodnej vôli, ju podpísali.
- 8) Neoddeliteľnou súčasťou tejto Zmluvy sú nasledujúce prílohy:
  - a. príloha č. 1 – Výpis z listu vlastníctva, na ktorom je evidovaný Pozemok,
  - b. príloha č. 2 – Technická špecifikácia Zariadenia,
  - c. príloha č. 3 – Špecifikácia Predmetu nájmu,

**Nájomca:**

V Budči, dňa 19. 12. 2024

GLS General Logistics Systems Slovakia s.r.o.  
Ing. Zoltán Nagy, konateľ

GLS

**Prenajímateľ:**

V Dunajskej Lužnej, dňa 10. 01. 2025

Obec Dunajská Lužná  
Ernest Németh, starosta



Príloha č. 1 - Detail parcely reg. "C" parc. č. 180/11 (nahrádza LV č. 740)



obec  
Dunajská Lužná

Detail parcely

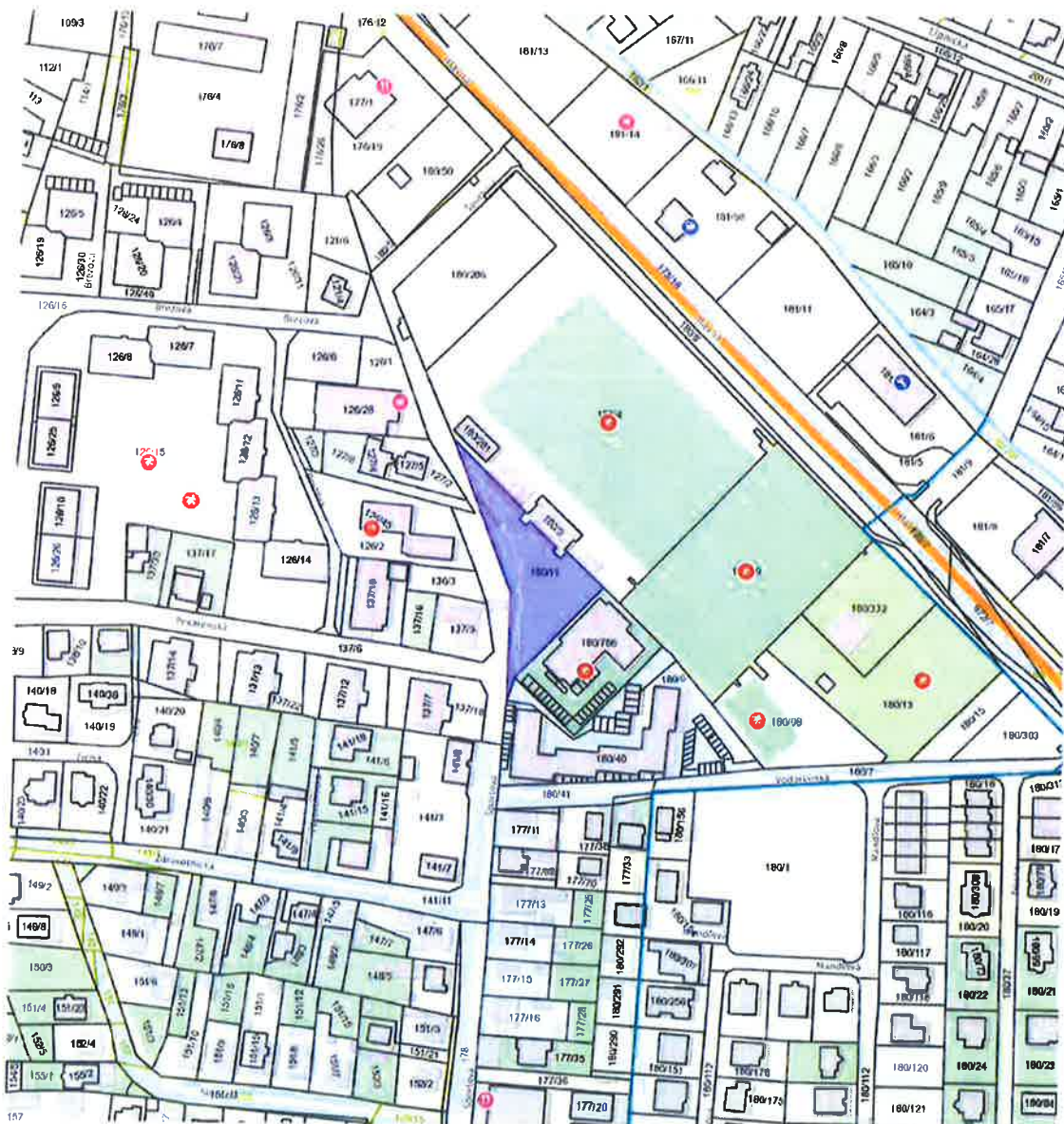

© T-MAPY, s.r.o.

50 m

parcely C č. 180/11

katastrálne územie

Jánošíková (822094)

výmera

2048 m<sup>2</sup>

druh pozemku

Zastavaná plocha a nádvorie

spôsob využívania pozemku

Pozemok, na ktorom je postavená inžinierska stavba - cestná, miestna a účelová komunikácia, lesná cesta, poľná cesta, chodník, nekryté parkovisko a ich súčasti

umiestnenie pozemku

Pozemok je umiestnený v zastavanom území obce

druh právneho vzťahu

nevidovaný

list vlastníctva

740

čiasločný pre parcelu 180/11

vlaslník

Obec Dunajská Lužná, Jánošíkovská 466/7, Dunajská Lužná, PSČ 900 42, SR  
podiel 1/1

## Príloha č. 2 – Technická špecifikácia zariadenia

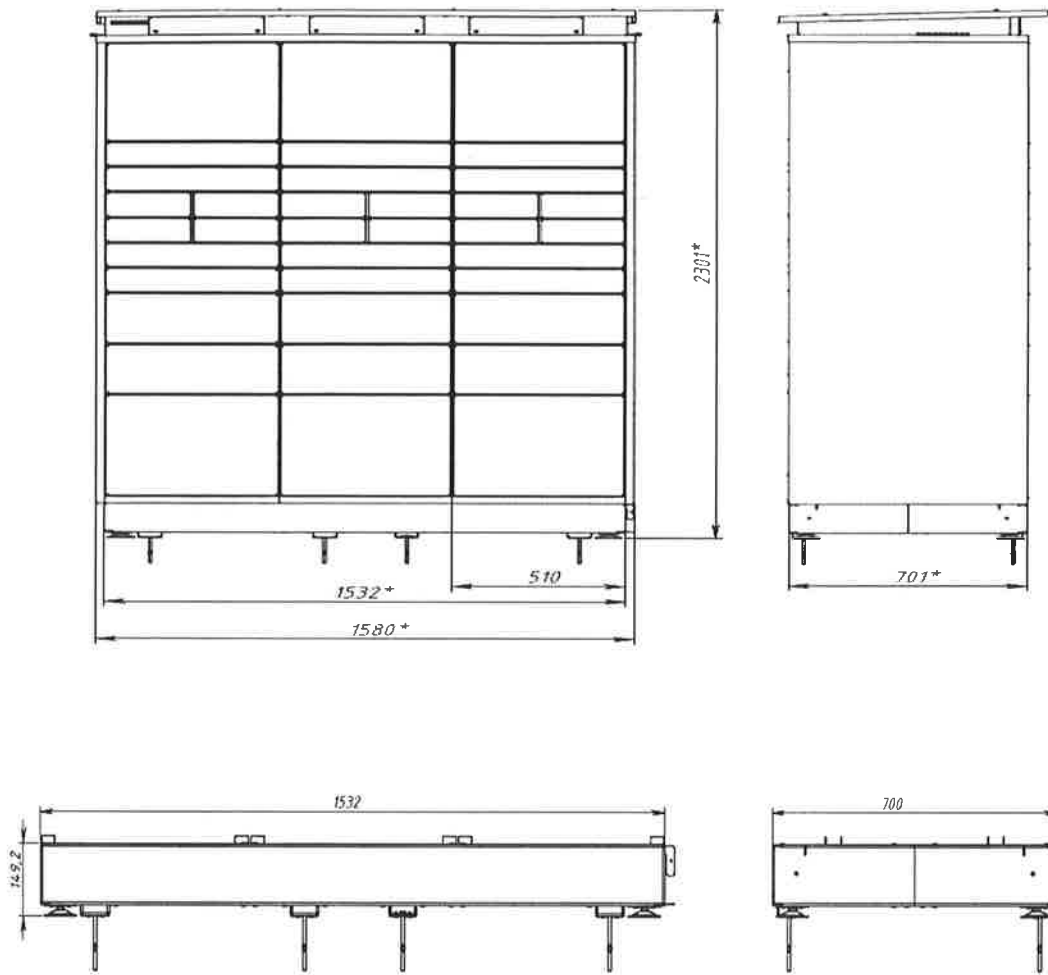

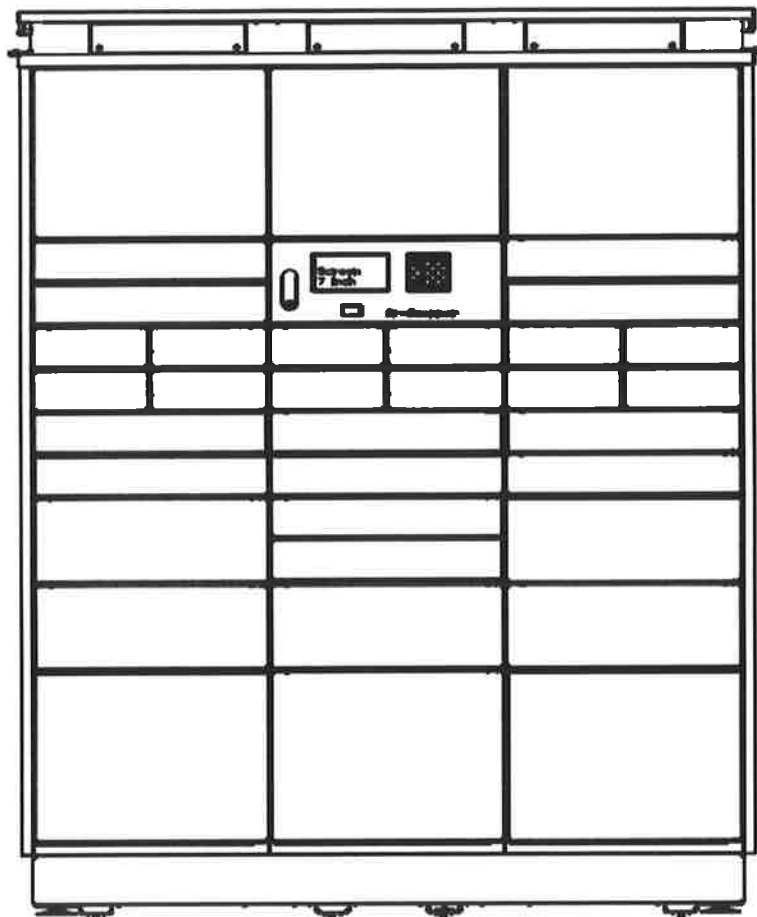



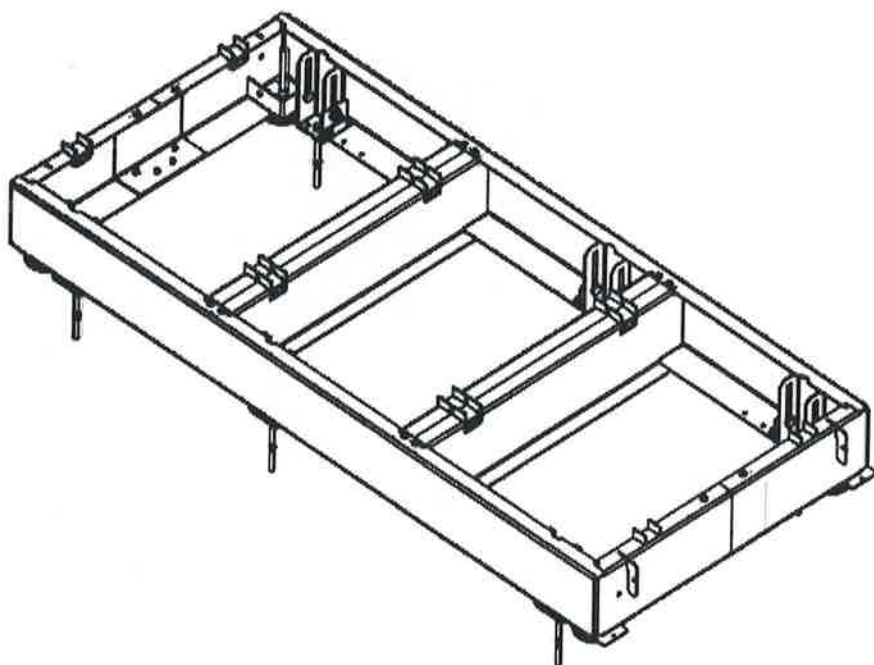

**Balikomat, 3 stĺpce, s  
modulom 4G, 36 boxov**

Zivotnosť batérie: 4 roky  
Typ batérie: SAFT LSH20CNR  
Vstupný signál: Bluetooth  
Prevádzková teplota: -25 až +55 °C  
Hmotnosť: 600 kg  
Maximálne zaťaženie jedného boxu: 32 kg  
Náter: Práškové lakovanie  
Materiál konštrukcie: Galvanizovaná oceľ  
Trieda ochrany IP: IPX3  
Odolnosť voči vlámaniu: RC2  
Množstvo boxov v jednom balikomate: 36  
Záručná doba batérie: 4 roky

# GLS Balíkomat



vždy k Vaším  
službám



### Príloha č. 3 – Špecifikácia predmetu nájmu

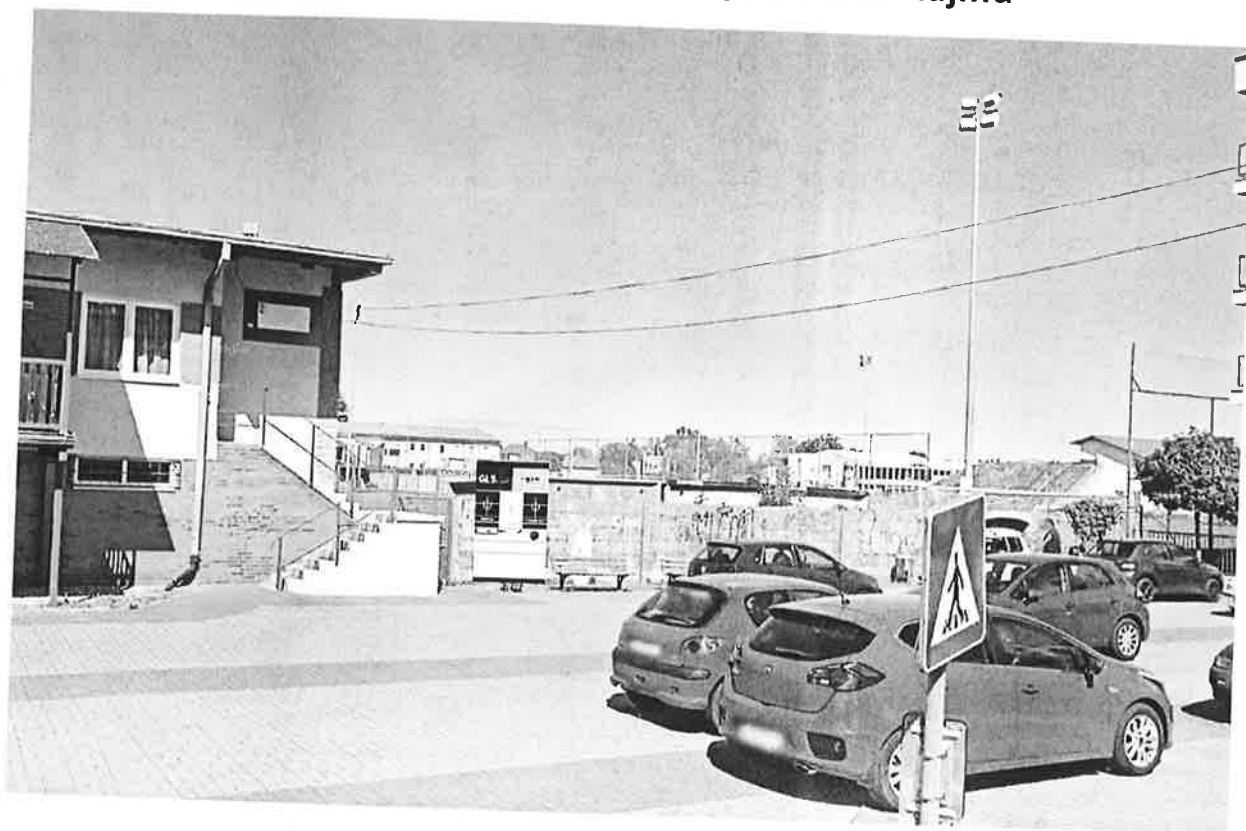



## GLS Group Kódex správania dodávateľa

### Všeobecné zásady

Dodržiavanie platných vnútroštátnych zákonov a nariadení, nariadení špecifických pre jednotlivé krajiny, zákazov a nariadení je samozrejmosťou pre GLS. Tieto princípy sú opísané v Kódexe podnikateľských štandardov GLS.

Ako dcérska spoločnosť Royal Mail Group sme signatármi OSN Global Compact. Tento medzinárodne uplatniteľný súbor pravidiel pre práva ľudí a pracujúcich, environmentálne normy a boj proti korupcii tvorí základ nášho Kódexu správania dodávateľov.

Očakávame, že naši dodávatelia a poskytovatelia služieb budú rešpektovať zásady stanovené v tomto Kódexe správania dodávateľov, implementovať ich vhodnými opatreniami a vždy dodržiavať ich pri výkone vlastných obchodných aktivít.

### Ludské práva

Naši dodávatelia prísne rešpektujú základné a medzinárodne uznávané ľudské práva a dodržiavajú ich bez výnimky.

### Detská práca

Naši dodávatelia zabraňujú akémukoľvek druhu detskej práce vo svojich spoločnostiach a dodržiavajú predpisy OSN o deťoch a ľudských právach.

Ak v krajine nie je definovaný minimálny pracovný vek, pracovníci nesmú byť mladší ako 15 rokov.

### Nútená práca

Naši dodávatelia zabraňujú nútenej práci v akejkoľvek forme, ako napr. otrokárstvo, práca ako sankčné opatrenie alebo akákoľvek iná forma nútenej práce. Zabezpečujú najmä, že ich zamestnanci sú odmeňovaní v súlade s platnými právnymi predpismi a že žiadny zamestnanec nie je neoprávnene obmedzený vo svojej slobode.

### Odmeňovanie a pracovná doba

Naši dodávatelia musia dodržiavať všetky platné vnútroštátne právne predpisy týkajúce sa pracovného času, nadčasov, miezd a sociálnych dávok. Minimálne musí byť zaplatená zákonom stanovená minimálna mzda. Zrážky ako disciplinárne opatrenia sú neprípustné bez zodpovedajúceho právneho základu.

### Sloboda zhromažďovania / kolektívne vyjednávanie

Spoločnosť GLS rešpektuje právo na kolektívne vyjednávanie a slobodu zhromažďovania a očakáva, že jej dodávatelia budú konať zodpovedajúcim spôsobom.

### Zdravie a bezpečnosť

Naši dodávatelia prísne dodržiavajú platné národné zákony o ochrane zdravia a bezpečnosti. Zabraňujú nehodám a chorobám z povolania prostredníctvom vhodného systému riadenia bezpečnosti na pracovisku.



### Rozmanitosť

Očakávame, že naši dodávatelia budú podporovať spravodlivosť na pracovisku a budú predchádzať akýmkoľvek formám diskriminácie z hľadiska pohlavia, etnického pôvodu, náboženstva, veku, zdravotného postihnutia, sexuálnej orientácie alebo národného zázemia. Očakávame, že naši dodávatelia budú so svojimi zamestnancami zaobchádzať s rešpektom a dôstojnosťou, aby vytvorili pracovné prostredie bez šikanovania, obťažovania a zastrašovania.

### Ochrana dát

Naši dodávatelia dodržiavajú všetky platné zákony a predpisy týkajúce sa ochrany údajov a bezpečnosti informácií, najmä pokiaľ ide o osobné údaje zákazníkov, príjemcov a zamestnancov. Tieto normy dodržiavajú najmä pri spracúvaní, zhromažďovaní alebo inom používaní osobných údajov a zabezpečujú, aby boli tieto údaje kedykoľvek chránené pred neoprávneným prístupom.

### Duševné vlastníctvo

Naši dodávatelia sú zaviazaní dodržiavať všetky platné zákony a predpisy týkajúce sa autorského zákona a rešpektovať duševné vlastníctvo iných. To konkrétne zahŕňa značku GLS, ktorej použitie bez predchádzajúceho povolenia spoločnosťou GLS je prísne zakázané. Ak sa značka GLS používa s predchádzajúcim súhlasom, jej dizajn sa nemôže meniť (napríklad vzhľadom na tvar, farbu alebo iné podobné aspekty).

### Životné prostredie

Naši dodávatelia dodržiavajú platné národné environmentálne normy, predpisy a zákony. Využívajú prírodné zdroje zodpovedne a podporujú správanie svojich zamestnancov, ktoré je šetrné k životnému prostrediu, prostredníctvom vlastných cieľov ochrany klímy.

### Úplatkárstvo a korupcia

Spoločnosť GLS dodržiava prísnu politiku nulovej tolerancie, pokiaľ ide o podplácanie a korupciu. Podobným spôsobom naši dodávatelia striktné dodržiavajú všetky platné vnútroštátne i medzinárodné zákony a normy, ktoré sú zamerané na prevenciu úplatkárstva a korupcie. Za žiadnych okolností nebudú priamo ani nepriamo ponúkať ani sľubovať niečo hodnotné tretím stranám, aby ich neoprávnene ovplyvnili, a tak dosiahli nečestnú výhodu.

### Sankcie

Naši dodávatelia dodržiavajú všetky platné obchodné a dovozné predpisy vrátane obchodných embárg, finančných sankcií a ďalších sankcií, ktoré sa môžu vzťahovať na ich obchodnú činnosť.

### Prania špinavých peňazí

Naši dodávatelia prijímajú vhodné opatrenia na boj proti praniu špinavých peňazí vo všetkých jeho formách.

### Zákon o hospodárskej súťaži

Naši dodávatelia podporujú spravodlivú hospodársku súťaž a dodržiavajú platné pravidlá hospodárskej súťaže a protimonopolné zákony. Nebudú za žiadnych okolností vstupovať alebo sa podieľať na dohodách s konkurentmi, ktoré sú v rozpore s právnymi predpismi o hospodárskej súťaži alebo zneužívajú svoje dominantné postavenie na trhu, aby neoprávnene potlačili konkurenciu.

### Konflikt záujmov

Akýkoľvek skutočný alebo potenciálny konflikt z vzťahu k obchodnému vzťahu dodávateľa s GLS musí byť zverejnený. Konflikt záujmov vzniká, keď má jednotlivec súkromný alebo osobný záujem, ktorý by mohol neprimerane ovplyvniť obchodné rozhodnutia.

### Pozvánky a darčeky

Naši dodávatelia nezneužívajú darčeky a pozvánky. Najmä ich nevyužívajú na nevhodné ovplyvnenie obchodných rozhodnutí iných strán. Ak sú dary alebo pozvánky poskytované zamestnancom alebo spriazneným osobám spoločnosti GLS, tieto sú vždy primerané svojou povahou, hodnotou a rozsahom.

### Verejní činitelia

Naši obchodní partneri netolerujú žiadnu formu nevhodných alebo protiprávnych hmotných a nehmotných výhod pre verejných činiteľov, bez ohľadu na to, či sú ponúkané priamo alebo nepriamo prostredníctvom tretích strán.

### Dodávateľský reťazec

Naši dodávatelia prijali vhodné normy stanovené v tomto Kódexe, ktoré spĺňajú aj ich vlastný dodávateľský reťazec. Predovšetkým naši dodávatelia sú bezkorupčné a / alebo úplatkárstva v reťazci a obchodujú len s partnermi, ktorí dodržiavajú všetky platné zákony a predpisy týkajúce sa nadčasov, náhrad a sociálnych dávok.

### Dodržiavanie tohto kódexu

Spoločnosť GLS vyhradzuje právo na ukončenie kontraktu s dodávateľom v prípade, ak dôjde k vážnemu porušeniu alebo neoprávnenej aplikácii tohto kódexu správania dodávateľa. Dodávateľ nedodrží v rámci stanovenej vzájomne dohodnuté nápravné opatrenia.

### Oznamovatelia

Spoločnosť GLS zriadila systém oznamovateľov a ombudsmanov, aby umožnil zamestnancom, obchodným partnerom a tretím stranám, ohlasovať obavy v úplnej dôvere.

Ak chcete nahlásiť znepokojenie prostredníctvom našej horúcej linky na upozornenie na porušenie pravidiel, môžete kontaktovať ombudsmana GLS:

Herr Rechtsanwalt Dr. Rainer Buchert  
Bleidenstr. 1  
D-60311 Frankfurt am Main  
Tel.: +49 69 710 33 330 or +49 6105-921355  
Fax: +49 69 710 34 444  
E-Mail: kanzlei@dr-buchert.de

Očakávame, že naši dodávatelia nebudú podnikáť odvetné kroky voči nikomu, kto oznámi svoje obavy alebo porušenie tohto Kódexu správania dodávateľa v dobrej viere.  
verzia 1, postavenie: júl 2018

gls-group.eu

