

ZMLUVA O DIELO

uzatvorená podľa § 536 a nasl. zákona č. 513/1991 Zb. Obchodný zákonník, v znení neskorších predpisov
(ďalej len „Zmluva“)

medzi zmluvnými stranami:

Číslo Zmluvy u Objednávateľa: 15124

Číslo Zmluvy u Zhotoviteľa:

Objednávateľ:

Obchodné meno: **EMKOBEL, a.s.**
V zastúpení: Ing. Marián Bubeník, na základe poverenia zo dňa 23.05.2019
Sídlo: Rázusová ul. č. 1846, 052 01 Spišská Nová Ves
Zápis v ORSR: Obchodný register Mestského súdu Košice, oddiel: Sa, vložka č. 830/V
IČO: 31736785
DIČ: 2020032553
IČ DPH: SK2020032553
Bankové spojenie: Všeobecná úverová banka a.s.
IBAN: SK64 0200 0000 0042 0351 7657
Kontaktná osoba:
Ing. Marián Bubeník - riaditeľ spoločnosti
Stanislav Lorko - vedúci TU
Kontaktný E-mail: tu@emkobel.sk , riaditel@emkobel.sk
(ďalej len „Objednávateľ“)

a

Zhotoviteľ

Obchodná spoločnosť: **ENPECO a. s.**
Sídlo: Coburgova 9813, 917 02 Trnava
IČO: 55294804
Zapísaná v: Obchodný register Okresného súdu Trnava, oddiel: Sa, vložka č. 10847/T
Zastúpená: Ladislav Schweiger, predseda predstavenstva
Bankové spojenie: Tatrabanka a. s.
Číslo účtu: SK2611000000002948146935
DIČ: 2121946761
IČ DPH: SK2121946761
Kontaktná osoba: Ladislav Schweiger - predseda predstavenstva
Kontaktný E-mail: info@enpeco.sk

(ďalej len „Zhotoviteľ“)

Objednávateľ a Zhotoviteľ sú ďalej v tejto Zmluve nazývaní spoločne len ako „Zmluvné strany“ a jednotlivo aj ako „Zmluvná strana“

PREAMBULA

Ked'že:

- A. dňa 03.09.2024 bol zo strany Objednávateľa zahájený prieskum trhu na výber zhotoviteľa zákazky: „Rekonštrukcia KGJ v kotolni PKT 2, Spišská Nová Ves“, na ktorý sa vzhľadom právne postavenie Objednávateľa, predpokladanú hodnotu zákazky a finančné limity podľa § 5 zákona č. 343/2015 Z.z. o verejnom obstarávaní a o zmene a doplnení niektorých zákonov („ZVO“) **neaplikujú** postupy ZVO.
- B. Ponuka Zhotoviteľa predložená v rámci prieskumu trhu bola na základe podmienok a kritérií vyhodnotená ako úspešná a Objednávateľ túto Ponuku Zhotoviteľa prijal;
- C. Cieľom Obstarávateľa ako Objednávateľa bolo a je súbor opatrení a služieb zameraných na zabezpečenie rekonštrukcie tepelného zdroja PKT 2 tak, aby tento spĺňal parametre účinného centralizovaného systému zásobovania teplom. Výsledkom postupu zadávania zákazky je okrem tejto Zmluvy o dielo aj servisná zmluva, ktorej predmetom je vykonávanie servisu a údržby diela, podľa požiadaviek a pokynov zariadení dodaných na základe tejto Zmluvy

sa Zmluvné strany dohodli upraviť si svoje vzájomné práva a povinnosti pri realizácii projektu a uzatvoriť túto zmluvu v nasledovnom znení:

Článok I

ÚČEL A PREDMET ZMLUVY

1. Účelom tejto zmluvy je stanovenie základných práv a povinností zmluvných strán pre zhotovenie diela v rámci zákazky „Rekonštrukcia KGJ kogeneračnej jednotky v kotolni PKT 2, Spišská Nová Ves“, časť rekonštrukcia.
2. Zhotoviteľ sa touto Zmluvou zaväzuje vykonať pre Objednávateľa dielo: „Rekonštrukcia KGJ kogeneračnej jednotky v kotolni PKT 2, Spišská Nová Ves“, tak, ako je vymedzené v Prílohe č. 1 tejto Zmluvy - Špecifikácia predmetu plnenia, ktorú tvorí ponuka Zhotoviteľa (t.j. najmä opis ponúkaného plnenia, ocenený výkaz výmer, Návrh na plnenie kritérií) tvoriaca prílohu súťažných podkladov (ďalej spolu len „Dielo“).
3. Zhotoviteľ sa zaväzuje vykonať a Objednávateľovi odovzdať kompletne funkčné Dielo zodpovedajúce všetkým podmienkam dohodnutým v tejto Zmluve.
4. Za účelom vylúčenia pochybností, predmetom tejto Zmluvy nie je zabezpečenie vydania územného rozhodnutia, stavebného povolenia, kolaudačného rozhodnutia alebo akéhokoľvek iného rozhodnutia orgánu verejnej správy v súvislosti s Dielom.
5. Objednávateľ sa zaväzuje riadne vykonané Dielo v súlade s podmienkami tejto Zmluvy prevziať a zaplatiť za riadne vykonané a odovzdané Dielo cenu podľa článku VI Zmluvy a poskytnúť Zhotoviteľovi všetku súčinnosť nevyhnutne potrebnú na plnenie povinností Zhotoviteľa podľa Zmluvy.

Článok II

MIESTO VYKONANIA DIELA

1. Miestom vykonania Diela je EMKOBEL, a.s. - kotolňa PKT 2, Spišská Nová Ves, Košický kraj (ďalej len „Miesto vykonania Diela“).
2. Miesto vykonania Diela bude Zhotoviteľovi sprístupnené najneskôr ku dňu nástupu na vykonanie Diela, o čom poverení zástupcovia Zmluvných strán vyhotovia a podpíšu písomný protokol o Odovzdaní Miesta vykonania Diela. Miesto vykonania Diela bude Zhotoviteľovi odovzdané najneskôr do 5 dní odo dňa nadobudnutia účinnosti tejto Zmluvy.
3. Objednávateľ zabezpečí, aby Zhotoviteľ mohol nerušene vykonávať Dielo na mieste vykonania Diela. V prípade, že Miesto vykonania Diela alebo iné pozemky alebo stavby, na ktoré, cez ktoré alebo do ktorých je potrebný vstup, vjazd, prechod alebo prejazd alebo ktoré je potrebné inak užívať za účelom vykonávania Diela, nie sú vo vlastníctve Objednávateľa, Objednávateľ na svoje náklady a zodpovednosť umožní ich užívanie Zhotoviteľom.

4. Zhotoviteľ nie je v omeškaní s realizáciou Diela pokiaľ mu nie je umožnený nerušený prístup na Miesto vykonania Diela.

Článok III ČAS VYKONANIA DIELA

1. Zhotoviteľ sa zaväzuje Dielo vykonať a odovzdať v lehote 8 mesiacov odo dňa podpisu protokolu o odovzdaní Miesta vykonania Diela. Ďalšie termíny vykonania Diela sú upravené v Harmonograme, ktorý Zhotoviteľ predložil Objednávateľovi pri podpise tejto Zmluvy (ďalej len „Harmonogram“) a ktorý tvorí prílohu č. 3 tejto Zmluvy.
2. Presný deň nástupu na vykonanie Diela Zhotoviteľ oznámi Objednávateľovi minimálne tri (3) dni vopred.
3. V prípade, ak ktorákoľvek zo Zmluvných strán zistí skutočnosti, ktoré bránia dodržaniu Harmonogramu, alebo nasvedčujú tomu, že záväzné termíny podľa Harmonogramu vzhľadom na doterajší priebeh vykonávania Diela nebudú dodržané, zaväzuje sa Zmluvná strana, ktorá je v omeškaní, oznámiť tieto skutočnosti druhej Zmluvnej strane bez zbytočného odkladu, najneskôr však do dvoch (2) pracovných dní od zistenia tejto skutočnosti. Zmluvná strana, na strane ktorej tieto skutočnosti nastali, sa zaväzuje prijať bez zbytočného odkladu opatrenia potrebné na urýchlenie vykonania Diela a dodržanie Harmonogramu.
4. Pre komunikáciu Zmluvných strán ohľadom Harmonogramu vrátane predkladania a schvaľovania jeho zmien postačuje forma elektronickej komunikácie v prípade, ak žiadna zo Zmluvných strán nenavrhne úpravu Harmonogramu formou dodatku k tejto Zmluve (napr. v prípade predĺženia celkovej lehoty realizácie Diela). Úprava Harmonogramu dohodnutá Zmluvnými stranami vo forme podľa predchádzajúcej vety je pre Zmluvné strany záväzná.
5. Ak Zhotoviteľ vykoná Dielo pred termínom odovzdania Diela podľa tejto Zmluvy, Objednávateľ prevezme Dielo aj v skoršom ponúknutom termíne.

Článok IV VÝCHODISKOVÉ PODKLADY A ÚDAJE

Zhotoviteľovi boli pred uzavretím tejto Zmluvy poskytnuté všetky pre realizáciu Diela relevantné a potrebné podklady a informácie a tiež bola Zhotoviteľom umožnená obhliadka na Mieste vykonania Diela. Zhotoviteľ prehlasuje, že poskytnuté východiskové podklady a údaje boli postačujúce na kvalifikované posúdenie povahy a potrebného rozsahu Diela na zostavenie konečnej ponuky a na uzatvorenie tejto Zmluvy. Zhotoviteľ nezodpovedá za úplnosť a správnosť podkladov, ktoré mu boli poskytnuté.

Článok V PRÁCE NAVIAC A PRÁCE MENEJ

1. Za správnosť a úplnosť technického riešenia Diela uvedeného v konečnej ponuke Zhotoviteľa tak, aby zodpovedal požadovanému výsledku t. j. vykonaniu Diela v súlade s touto Zmluvou, zodpovedá Zhotoviteľ. Pokiaľ Zhotoviteľ zistí nevyhnutnosť dodávky dodatočných materiálov, prác, alebo služieb, ktoré sú potrebné pre riadne vykonanie Diela (ďalej len „Práce navyiac“), informuje o tom bezodkladne Objednávateľa.
2. Zhotoviteľ má právo požadovať zaplatenie týchto Prác navyiac len v prípade, ak preukáže, že Zhotoviteľ ani pri vynaložení odbornej starostlivosti nemohol zistiť potrebu vykonania týchto Prác navyiac pri príprave ponuky.
3. Pokiaľ Zhotoviteľ zistí a preukáže nevyhnutnosť Prác navyiac podľa ods. 2 tohto článku V tejto Zmluvy, Zhotoviteľ sa zaväzuje oznámiť písomne túto skutočnosť Objednávateľovi bez zbytočného odkladu, zaväzuje sa popísať dôvody a rozsah Prác navyiac, predpokladaný termín ich vykonania a cenovú ponuku vzťahujúcu sa na Práce navyiac podloženú rozpočtom (ďalej len „Oznámenie o Prácach navyiac“). Objednávateľ sa následne zaväzuje vyjadriť sa k Oznámeniu o Prácach navyiac v lehote do päť (5) pracovných dní od jeho doručenia.

Článok VI
CENA ZA VYKONANIE DIELA

1. Cena za vykonanie Diela je stanovená dohodou Zmluvných strán podľa § 3 zákona č. 18/1996 Z. z. o cenách, v znení neskorších predpisov a vyhlášky MF SR č. 87/1996 Z. z., ktorou sa vykonáva zákon o cenách, v znení neskorších predpisov.
2. Zmluvné strany sa dohodli, že celková cena za vykonanie Diela, ako aj splnenie všetkých ostatných povinností Zhotoviteľa podľa tejto Zmluvy je stanovená ako pevná cena vo výške **2.188.920, - EUR bez DPH** (slovom: *dva milióny stoosemdesiatosemtisíc deväťstodvadsať eur*) (ďalej len „Cena Diela“).
3. Cenu Diela tvoria jednotlivé položky Ceny Diela uvedené v Prílohe č. 1 – Špecifikácia predmetu plnenia.
4. Cena Diela a jej jednotlivé položky sú uvedené bez DPH a DPH k nim bude pripočítaná podľa zákona č. 222/2004 Z. z., o dani z pridanej hodnoty, v znení neskorších predpisov (ďalej len „Zákon o DPH“).
5. V Cene Diela sú zahrnuté všetky náklady Zhotoviteľa vynaložené na vykonanie Diela s výnimkou nákladov Objednávateľa.
6. Zhotoviteľ vyhlasuje, že je v plnej miere oboznámený s rozsahom a povahou Diela, a že s náležitou starostlivosťou vyhodnotil a ocenil všetky plnenia, ktoré sú nevyhnutné pre riadne vykonanie Diela, najmä dopravné a materiálové náklady, mzdové a vedľajšie náklady, ako aj iné režijné náklady. Cena Diela predstavuje skutočné náklady Zhotoviteľa na plnenia Zhotoviteľa podľa tejto Zmluvy a bude korešpondovať so skutočne vykonaným plnením, dodávkami služieb alebo tovaru. Cena Diela je platná počas celej doby vykonávania Diela a je konečná a nemenná, pokiaľ zo Zmluvy nevyplýva inak.

Článok VII
PLATOBNÉ PODMIENKY

1. Zhotoviteľ má právo vyhotoviť faktúru na Cenu diela podľa čl. VI ods. 2 Objednávateľovi až po podpísaní Protokolu o odovzdaní diela podľa čl. IX tejto Zmluvy obomi Zmluvnými stranami, ktorý bude súčasne prílohou tejto faktúry. Lehota na vyhotovenie tejto faktúry je do 15 dní odo dňa podpísania Protokolu o prevzatí diela. Zmluvné strany sa dohodli na úhrade Ceny za vykonanie diela v 120 mesačných platbách. Výška jednotlivých platieb bude rovnaká a splatné budú vždy 25. deň príslušného kalendárneho mesiaca. Daň z pridanej hodnoty z celej Ceny diela bude zahrnutá do prvej splátky.
2. V prípade ak bude Objednávateľ v omeškaní aspoň s dvomi po sebe nasledujúcimi platbami podľa bodu 1 tohto článku Zmluvy Zhotoviteľ je oprávnený začať jednanie o postúpení takto vzniknutého dlhu s treťou osobou.
3. Prípadné navyše práce podľa čl. V tejto Zmluvy budú fakturované popri dohodnutej cene osobitne. Objednávateľom odsúhlasené práce navyše je Zhotoviteľ povinný fakturovať osobitnou faktúrou, v ktorej sú schválené práce navyše obsiahnuté. Splatnosť osobitnej faktúry za navyše práce je 30 dní odo dňa vystavenia.
4. Faktúra ako daňový doklad musí obsahovať všetky náležitosti daňového dokladu podľa Zákona o DPH a ďalej musí obsahovať :
 - označenie, že ide o faktúru;
 - IČO a bankové spojenie Zhotoviteľa vo forme IBAN a BIC/SWIFT/;
 - odpočet uhradených záloh (v prípade existencie záloh) ;
 - sumu celkom k úhrade v mene. V ktorej sa bude uhrádzať;
 - číslo zmluvy (vrátane platných dodatkov);
 - pečiatku vystavovateľa faktúry;
 - miesto plnenia;
 - konštantný symbol;
 - dohodnutú formu úhrady;
 - meno, podpis a telefonické / e-mailové spojenie zodpovedného pracovníka vystavovateľa;
 - deň splatnosti faktúry (potrebné uvádzať počet dní od doručenia faktúry).
5. Faktúra bude doručená v dvoch (2) vyhotoveniach na adresu uvedenú v záhlaví tejto Zmluvy.

6. V prípade, že faktúra nebude obsahovať náležitosti podľa tejto Zmluvy, alebo platných právnych predpisov, je Objednávateľ oprávnený vrátiť ju Zhotoviteľovi na doplnenie. V takom prípade sa o dobu opravy a doručenia riadnej faktúry predlžuje doba splatnosti faktúry.
7. V prípade, ak bude Dielo prevzaté s výhradami podľa čl. IX ods. 4 písm. c) bod ii. tejto Zmluvy, a ku dňu splatnosti príslušnej platby z Ceny Diela nebudú všetky vady a nedorobky Diela odstránené, Objednávateľ má právo zadržať 50% z každej splatnej platby, najviac však 5 % z celkovej ceny Diela bez DPH (ďalej len „Zádržné“). Objednávateľ zaplatí Zhotoviteľovi Zádržné do siedmych (7) dní od odstránenia väd a nedorobkov, na základe vyhotoveného Protokolu o odstránení väd a nedorobkov podpísaného Objednávateľom.
8. Zhotoviteľ na účely ručenia za DPH podľa § 69 ods. 14 a § 69b Zákona o DPH vyhlasuje, že ku dňu podpisu Zmluvy:
 - a) nemá nedoplatky na DPH,
 - b) nenastali u neho dôvody, pre ktoré by mohlo dôjsť k zrušeniu jeho registrácie pre DPH podľa § 81 ods. 4 písm. b) druhého bodu Zákona o DPH,
 - c) nie je vedený v zozname osôb, u ktorých nastali dôvody na zrušenie registrácie pre DPH podľa § 81 ods. 4 písm. b) druhého bodu Zákona o DPH, vedenom Finančným riaditeľstvom Slovenskej republiky,
 - d) jeho štatutárnym orgánom alebo členom štatutárneho orgánu alebo spoločníkom nie je štatutárny orgán, člen štatutárneho orgánu alebo spoločník Objednávateľa.V prípade, ak dôjde k zmene ktorejkoľvek skutočnosti podľa písm. a) až d) tohto ustanovenia Zmluvy, Zhotoviteľ sa zaväzuje do troch (3) dní túto skutočnosť oznámiť Objednávateľovi. Taktiež Zhotoviteľ sa zaväzuje do troch (3) dní oznámiť Objednávateľovi ak by vstúpil do likvidácie, alebo sa voči nemu začne konkurzné konanie alebo reštrukturalizačné konanie. Zmluvná pokuta 2 000,- EUR prináleží Objednávateľovi v prípade porušenia tejto oznamovacej povinnosti so strany Zhotoviteľa.
9. Pokiaľ je Objednávateľovi známe, že Zhotoviteľ nespĺňa niektorú z podmienok uvedených v písm. a) až d) odseku 8 tohto článku Zmluvy, má právo zadržať z fakturovanej Ceny Diela zádržné na DPH (ďalej len „Zádržné na DPH“). Zádržné na DPH má Objednávateľ právo zadržať do výšky súčtu súm DPH fakturovaných Zhotoviteľom Objednávateľovi a to z ktorejkoľvek faktúry vystavenej Zhotoviteľom a použiť ho na prípadnú úhradu DPH podľa § 69b Zákona o DPH. Zádržné na DPH Objednávateľ Zhotoviteľovi vyplatí, až keď mu Zhotoviteľ preukáže, že pominuli skutočnosti, ktoré boli dôvodom zadržania Zádržného na DPH, prípadne ak správca dane vráti Objednávateľovi DPH uhradenú za Zhotoviteľa. V prípade, ak Objednávateľ ako ručiteľ zaplatí za Zhotoviteľa nezaplatenú daň úhradou alebo započítaním podľa § 69b ods. 1 alebo 6 Zákona o DPH, pričom na tento účel nezadržal Zádržné na DPH, Zhotoviteľ súhlasí, aby Objednávateľ jednostranne započítal DPH zaplatenú za Zhotoviteľa voči akejkoľvek pohľadávke, ktorá vznikne Zhotoviteľovi voči Objednávateľovi. Pokiaľ Zádržné na DPH alebo započítanie vzájomných pohľadávok podľa tohto ustanovenia Zmluvy nepostačovalo na vyrovnanie celej dane zaplatenej Objednávateľom podľa § 69b ods. 1 alebo 6 Zákona o DPH, Zhotoviteľ sa zaväzuje zaplatiť Objednávateľovi ostávajúcu časť zaplatenej dane formou náhrady škody.
10. Pokiaľ je Objednávateľovi známe, že Zhotoviteľ nespĺňa niektorú z podmienok uvedených v písm. a) až d) odseku 8 tohto článku V Zmluvy, má tiež právo odstúpiť od Zmluvy.

Článok VIII

PRÁVA A POVINNOSTI ZMLUVNÝCH STRÁN PRI VYKONÁVANÍ DIELA

1. Zhotoviteľ sa zaväzuje vykonať Dielo vo vlastnom mene, na vlastnú zodpovednosť a s náležitou odbornou starostlivosťou.
2. Zhotoviteľ sa ďalej zaväzuje vykonať Dielo:
 - a. v súlade s právnymi predpismi platnými na území Slovenskej republiky a predpismi Európskej únie bezprostredne záväznými na území Slovenskej republiky a tiež v súlade s ďalšími platnými normami a štandardmi vzťahujúcimi sa na predmet plnenia tejto Zmluvy, čím sa rozumejú najmä príslušné STN (ďalej len „Platná legislatíva“),
 - b. pokiaľ vykonáva Dielo v priestoroch, objektoch, alebo areáli Objednávateľa, resp. klienta Objednávateľa (ďalej len „Objekt Objednávateľa“), tiež v súlade s prevádzkovým poriadkom vzťahujúcim sa na Objekt Objednávateľa (ďalej len „Prevádzkový poriadok“), ktorý mu Objednávateľ poskytne.
 - c. v súlade s pokynmi Objednávateľa.

3. Zhotoviteľ vyhlasuje, že je oprávnený uzatvoriť Zmluvu tohto znenia a vykonať Dielo, a že Zhotoviteľ, rovnako ako osoby, ktoré Zhotoviteľ použije na plnenie Zmluvy, t. j. najmä jeho zamestnanci, subdodávateľia a zamestnanci subdodávateľov (ďalej len „Pracovníci Zhotoviteľa“) majú všetky oprávnenia požadované Platnou legislatívou a zaväzuje sa informovať Objednávateľa v prípade, ak z akéhokoľvek dôvodu takéto oprávnenie zanikne. Zhotoviteľ ďalej prehlasuje, že Pracovníci Zhotoviteľa spĺňajú všetky podmienky vyplývajúce z Platnej legislatívy upravujúcej pracovnoprávne vzťahy, vysielanie zamestnancov na výkon prác pri poskytovaní služieb a legálneho zamestnávania. Zhotoviteľ sa v súlade s Platnou legislatívou zaväzuje bezodkladne a v nevyhnutnom rozsahu poskytnúť Objednávateľovi na požiadanie doklady a osobné údaje fyzických osôb, prostredníctvom ktorých vykonáva plnenie podľa tejto Zmluvy.
4. Časti Diela ako aj jednotlivé povinnosti alebo vyhlásenia je Zhotoviteľ oprávnený vykonať alebo splniť prostredníctvom subdodávateľa (ov), pričom Zhotoviteľ má za vykonanie Diela zodpovednosť, akoby Dielo vykonával sám. Zhotoviteľ v danom prípade je povinný oznámiť túto skutočnosť Objednávateľovi a doplniť subdodávateľa do Prílohy č. 2 s uvedením údajov o osobe oprávnenej konať za subdodávateľa v rozsahu meno a priezvisko, adresa pobytu, dátum narodenia. a rešpektovať nasledovné pravidlá:
 - a. subdodávateľ, ktorého sa týka návrh na zmenu, musí byť zapísaný v registri partnerov verejného sektora podľa Zákona RPVS, ak mu táto povinnosť zo Zákona RPVS vyplýva,
 - b. subdodávateľ, ktorého sa týka návrh na zmenu, musí byť schopný realizovať príslušnú časť plnenia v súlade s touto zmluvou a musí spĺňať rovnaké podmienky, ako pôvodný subdodávateľ,
 - c. Zhotoviteľ oznámi Objednávateľovi návrh na zmenu subdodávateľa spolu s predložením dokladov preukazujúcich splnenie podmienok uvedených vyššie.Zhotoviteľ sa zároveň zaväzuje, že ak to bude vyžadované príslušnými právnymi predpismi, všetci jeho subdodávateľia budú zapísaní (resp. už sú zapísaní) v Registri partnerov verejného sektora počas celej doby trvania tejto Zmluvy a budú plniť všetky povinnosti vyplývajúce im, ako partnerom verejného sektora zo Zákona o registri partnerov verejného sektora.
5. Zhotoviteľ berie na vedomie, že Objednávateľ starostlivo dbá na dodržiavanie štandardov kvality, hygieny, bezpečnosti a ochrany životného prostredia. V tejto súvislosti sa Zhotoviteľ zaväzuje najmä:
 - a. v rámci dodržiavania platnej legislatívy pri vykonávaní Diela rešpektovať prednostne predpisy z oblasti bezpečnosti a ochrany zdravia pri práci, protipožiarne predpisy a predpisy o ochrane životného prostredia. Hodnoty uvedené v týchto právnych predpisoch ako doporučené sa touto Zmluvou stanovujú ako záväzné,
 - b. dodržiavať Interné predpisy Objednávateľa poskytnuté Zhotoviteľovi Objednávateľom, najmä Prevádzkový poriadok vzťahujúci sa na príslušný Objekt Objednávateľa a tiež zabezpečiť, aby sa všetci pracovníci Zhotoviteľa pred nástupom na vykonanie Diela zúčastnili na poučení o znení Prevádzkového poriadku najmä pokiaľ ide o pravidlá týkajúce sa bezpečnosti a ochrany zdravia pri práci, ochrany životného prostredia a ochrany pred požiarmi,
 - c. zaistiť pri plnení tejto Zmluvy bezpečnosť a ochranu zdravia pri práci Pracovníkov Zhotoviteľa, ich vybavenie predpísanými osobnými ochrannými pracovnými prostriedkami a pravidelné oboznamovanie v zmysle predpisov bezpečnosti a ochrany zdravia pri práci a ochrany pred požiarmi,
 - d. oznámiť vznik každého pracovného úrazu okamžite Objednávateľovi tak, aby Objednávateľ mal možnosť prešetriť okolnosti vzniku pracovného úrazu a vykonať potrebné zdokumentovanie,
 - e. prijať všetky potrebné opatrenia na to, aby svojou činnosťou nenarušil bezpečnosť osôb nachádzajúcich sa v Objekte Objednávateľa a zamedzil vzniku akýchkoľvek škôd z hľadiska zdravotného, ekologického, požiarneho a dopravného,
 - f. bez zbytočného odkladu informovať Objednávateľa o akejkoľvek skutočnosti, ktorá bráni alebo sťažuje realizáciu Diela a súvisiacich činností, alebo by mohla spôsobiť škodu Objednávateľovi alebo tretím osobám, najmä ak ide o nedostatok týkajúci sa bezpečnosti a ochrany zdravia pri práci, ochrany pred požiarmi a ochrany životného prostredia,
 - g. vykonávať Dielo tak, aby počas jeho realizácie neboli obmedzované okolité prevádzky nad primeranú mieru (alebo mieru stanovenú Platnou legislatívou, ak upravuje špecifické limity) hlukom, prachom, emisiami, vibráciami alebo odpadom,
 - h. nevnašať do Objektu Objednávateľa žiadne nebezpečné látky, alkohol, omamné a psychotropné látky, pričom nebezpečné látky vnašať do Objektu Objednávateľa výlučne v prípade, ak je to nevyhnutné na vykonanie Diela a po predbežnom oznámení Objednávateľovi,



- i. ak pri plnení tejto Zmluvy vznikne odpad (ďalej len „Odpad“) a v Špecifikácii diela sa Zmluvné strany dohodli, že nakladanie s Odpadom zabezpečuje v rámci vykonania Diela Zhotoviteľ, Zhotoviteľ sa zaväzuje zabezpečovať poriadok a čistotu miesta plnenia tak, aby priebežne počas vykonania Diela bol z Miesta vykonania Diela odstraňovaný Odpad a riadne plniť povinnosti držiteľa Odpadu a s Odpadom nakladať v súlade so zákonom č. 79/2015 Z. z. o odpadoch a o zmene a doplnení niektorých zákonov v znení neskorších predpisov (ďalej len „Zákon o odpadoch“). Zmluvné strany v Protokole o odovzdaní Diela uvedú druh a množstvo Odpadu vzniknutého pri vykonaní Diela. Zhotoviteľ sa Objednávateľovi zaväzuje predložiť do tridsať (30) dní od podpísania Protokolu o odovzdaní Diela potvrdenie o odovzdaní Odpadu oprávnenej osobe podľa Zákona o odpadoch. V prípade nebezpečného Odpadu, bude toto potvrdenie doručené aj vo forme potvrdeného Sprievodného listu nebezpečných odpadov. Prípadný výnos z odovzdaného Odpadu sa Zhotoviteľ zaväzuje zaslať bezhotovostným prevodom na bankový účet pôvodcu odpadu, ktorý mu oznámi Objednávateľ. Všetky náklady za odvoz a likvidáciu odpadu hradí Zhotoviteľ. Zhotoviteľ uvedie na vážne lístky všetky náklady, ktoré vznikli za odvoz a likvidáciu odpadu a tie predloží pôvodcovi odpadu, ktorým je spoločnosť EMKOBEL a.s.. Spolu s vážnymi lístkami je potrebné predložiť aj potvrdenie o registrácii prepravcu odpadu do registra oprávnených osôb na zber a prepravu odpadu v zmysle §98 Zákona o odpadoch.
6. Porušenie ktorejkoľvek povinnosti Zhotoviteľa uvedenej v ods. 5 tohto článku VIII Zmluvy sa považuje za podstatné porušenie Zmluvy, a môže byť dôvodom odstúpenia od Zmluvy zo strany Objednávateľa iba v prípade, ak Objednávateľ upozornil Zhotoviteľa na porušenie príslušnej povinnosti a Zhotoviteľ nevykonal nápravu ani v primeranej lehote poskytnutej Objednávateľom, ktorá nesmie byť kratšia ako 30 dní.
7. Objednávateľ má právo požadovať, aby sa na vykonaní Diela ďalej nezúčastňoval Pracovník Zhotoviteľa, ktorý poruší ktorúkoľvek povinnosť podľa ods. 5 tohto článku VIII Zmluvy.
8. Zhotoviteľ je povinný viesť odo dňa prevzatia staveniska stavebnomontážny denník, do ktorého sa budú zapisovať všetky skutočnosti rozhodujúce pre plnenie zmluvy. Stavebnomontážny denník sa bude viesť podľa technologického postupu prác. V denníku budú zapísané všetky rozhodujúce skutočnosti, ktoré majú rozhodujúci vplyv na priebeh prác. Objednávateľ je povinný sledovať obsah denníka a k zápisom pripájať svoje stanovisko. V priebehu pracovného času musí byť denník na stavbe trvalo prístupný. Povinnosť viesť denník končí odovzdaním a prevzatím Diela. Za celý priebeh výstavby, za odborné a včasné vyhotovenie Diela podľa tejto Zmluvy a za vedenie stavebnomontážneho denníka je zodpovedná osoba určená zhotoviteľom. Zhotoviteľ zabezpečí, že zodpovedná osoba Zhotoviteľa alebo jej zástupca sa denne zdržuje na stavbe po celú dobu realizácie Diela a Zhotoviteľ musí ich poverenie alebo ich výmenu bezodkladne písomne oznámiť Objednávateľovi. Zhotoviteľ je povinný bezodkladne si plniť ohlasovaciu povinnosť v prípade vzniku mimoriadnych udalostí (úrazy, nehody, požiare, havárie a pod.) voči príslušným orgánom a vznik takejto udalosti oznámiť okamžite aj Objednávateľovi za účelom objektívneho vyšetrenia a prijatia preventívnych opatrení.
9. Objednávateľ má právo vykonávať pri vykonávaní Diela technický dozor a sledovať či je Dielo vykonávané a súvisiace povinnosti plnené v súlade s touto Zmluvou, pričom osobitne sa Zhotoviteľ zaväzuje umožniť Objednávateľovi kontrolu plnenia povinností uvedených v ods. 5 tohto článku VIII Zmluvy, t. j. povinností týkajúcich sa bezpečnosti a ochrany zdravia pri práci, protipožiarnych predpisov a predpisov o ochrane životného prostredia, a to napr. aj formou kontroly Pracovníkov Zhotoviteľa na alkohol, omamné alebo psychotropné látky. Na tento účel Objednávateľ určil nasledovného koordinátora bezpečnosti:Ing. Martin Macala..... Kontroly podľa tohto ustanovenia Zmluvy má právo Objednávateľ vykonať bez ohlásenia a bez obmedzení, pričom na požiadanie sa Zhotoviteľ zaväzuje zabezpečiť prítomnosť svojho zodpovedného zamestnanca a poskytnúť Objednávateľovi na tento účel všetky potrebné informácie. V prípade zistenia akýchkoľvek nedostatkov vo vykonávaní Diela alebo plnení iných povinností Zhotoviteľa podľa tejto Zmluvy má Objednávateľ právo vyzvať Zhotoviteľa na nápravu a Zhotoviteľ sa zaväzuje prijať opatrenia na odstránenie týchto nedostatkov a informovať o tom Objednávateľa. Objednávateľ má právo zaslať toto upozornenie príp. požadovať vysvetlenie k plneniu povinností podľa tejto Zmluvy aj písomne a to doporučeným listom alebo prostriedkami elektronickej komunikácie a Zhotoviteľ sa zaväzuje odpovedať mu tým istým spôsobom do troch pracovných dní.

T

10. Zmluvné strany sa dohodli, že Objednávateľ zabezpečí pred nástupom na vykonanie Diela preukázateľné poučenie Pracovníkov Zhotoviteľa o znení Prevádzkového poriadku a ďalších Interných predpisov Objednávateľa, ktoré sú nevyhnutné pre riadne vykonanie Diela.
11. Objednávateľ sa zaväzuje písomne oznámiť Zhotoviteľovi a poskytnúť Zhotoviteľovi Diela súčinnosť za účelom zaškolenia personálu Zhotoviteľa, protokolárneho odovzdania a prevzatia Diela, meraní a iných úkonov potrebných na riadne plnenie tejto Zmluvy Zhotoviteľom a vykonávaní povinností Zhotoviteľa podľa tejto Zmluvy.

Článok IX

ODOVZDANIE DIELA OBJEDNÁVATEĽOVI

1. Odovzdanie a prevzatie Diela sa uskutoční za prítomnosti poverených zástupcov Zmluvných strán uvedených v tejto Zmluve, v termíne podľa Harmonogramu. Zhotoviteľ navrhne Objednávateľovi písomne presný termín odovzdania Diela najmenej tri (3) dni vopred.
2. Zhotoviteľ je povinný odovzdať Objednávateľovi príslušnú technickú dokumentáciu, atesty materiálov použitých pri vykonaní diela a doklady o vykonaných skúškach, prípadne iné listiny, ak to predpisujú všeobecne záväzné právne predpisy alebo príslušné technické predpisy alebo ak sú požadované Objednávateľom alebo ich predloženie je obvyklé vzhľadom na charakter Diela.
3. Pokiaľ sa Objednávateľ napriek splneniu podmienok podľa predchádzajúceho odseku tohto čl. IX nedostaví na protokolárne odovzdanie Diela a zároveň do troch (3) dní nedoručí Zhotoviteľovi písomne zdôvodnené námietky (reklamácie) k Dielu, má sa za to, že márnym uplynutím lehoty troch (3) dní počítanej odo dňa termínu plánovaného (odsúhlaseného) protokolárneho odovzdania a prevzatia Diela, bolo Dielo odovzdané Objednávateľovi a Zhotoviteľovi vzniká právo na fakturáciu časti ceny Diela, ktorá sa viaže k protokolárnemu odovzdaniu/prevzatiu Diela.
4. Objednávateľ je povinný prevziať Dielo, pokiaľ bolo riadne vykonané a nevykazuje žiadne vady a nedorobky. Objednávateľ je oprávnený, nie však povinný, prevziať Dielo aj s prípadnými drobnými vadami a nedorobkami, ktoré samy o sebe ani v spojení s inými nebránia plynulému a bezpečnému používaniu Diela pre dohodnutý účel.
5. Riadne vykonanie Diela sa preukazuje vykonaním skúšok pre uvedenie do prevádzky. Dielo sa považuje za dokončené až vtedy, keď sa tieto skúšky úspešne vykonajú a keď bude objednávateľova obsluha Diela zhotoviteľom preškolená. Na účasť na skúškach je zhotoviteľ povinný objednávateľa pozvať v lehote najmenej 3 dni pred termínom vykonania skúšok. Výsledok skúšok sa zachytí v zápisnici, ktorú podpíšu oprávnení zástupcovia oboch zmluvných strán.
6. O odovzdaní a prevzatí Diela spíšu Zmluvné strany Protokol o odovzdaní diela. Protokol o odovzdaní diela bude obsahovať minimálne nasledujúce údaje:
 - a. Identifikáciu Diela s uvedením odkazu na Zmluvu,
 - b. Identifikáciu osôb, ktoré sa zúčastnili na odovzdaní Diela na strane Zhotoviteľa a Objednávateľa v rozsahu meno, priezvisko, pracovná pozícia,
 - c. Zhodnotenie kvality Diela a údaj, že
 - i. Dielo bolo vykonané riadne, bez vád a nedorobkov a Objednávateľ potvrdzuje jeho prevzatie bez výhrad, alebo
 - ii. Dielo bolo vykonané s vadami a nedorobkami, ktoré nebránia jeho funkčnosti a Objednávateľ ho prevzal s výhradami. V tomto prípade budú uvedené o aké vady a nedorobky išlo, opatrenia a lehoty na odstránenie vád a nedorobkov a termín konečného odovzdania a prevzatia Diela, o ktorom bude spísaný Protokol o odstránení vád a nedorobkov, alebo
 - iii. Odmietnutie prevzatia Diela zo strany Objednávateľa v prípade, ak je Dielo úplne nefunkčné, uvedenie vád Diela, opatrenia a lehoty na odstránenie vád a nedorobkov a termín náhradného odovzdania a prevzatia Diela,
 - d. Ďalšie údaje podľa Zmluvy ako napr. údaj o vzniknutom Odpade podľa čl. VIII ods. 5 písm. i) Zmluvy, údaje o porušení povinností pri vykonaní Diela a príp. škodách spôsobených pri vykonaní Diela,
 - e. Zoznam odovzdanej dokumentácie, prípadne chýbajúcu dokumentáciu ako vadu Diela,
 - f. Dátum, čas a miesto odovzdania a prevzatia Diela,

- g. Identifikáciu osôb, ktoré sú poverené na odovzdanie a prevzatie Diela na strane Zhotoviteľa a Objednávateľa v rozsahu meno, priezvisko, pracovná pozícia a ich podpisy potvrdzujúce odovzdanie a prevzatie Diela,
- h. Záznam o komplexnom vyskúšaní diela (predvedenie spôsobilosti Diela slúžiť svojmu účelu).

Článok X PRECHOD NEBEZPEČENSTVA ŠKODY A VLASTNÍCKE PRÁVO K DIELU

1. Vlastnícke právo k Dielu a nebezpečenstvo škody na Diele, vrátane všetkých technologických súčastí prechádza zo Zhotoviteľa na Objednávateľa okamihom prevzatia Diela Objednávateľom potvrdeného Protokolom o odovzdaní diela.

Článok XI POISTENIE

1. Zhotoviteľ vyhlasuje, že pre prípad škôd spôsobených Objednávateľovi pri plnení tejto Zmluvy je poistený.
2. Výška poistného plnenia pre poistenie všeobecnej zodpovednosti za škodu musí byť minimálne vo výške 2.500.000,- EUR.
3. Zhotoviteľ sa zaväzuje mať platne uzatvorenú poistnú zmluvu podľa tohto článku XI počas celej platnosti tejto Zmluvy a túto skutočnosť preukázať Objednávateľovi do troch (3) dní od doručenia žiadosti Objednávateľa.

Článok XII ZODPOVEDNOSŤ ZA VADY A ZÁRUKA ZA AKOSŤ

1. Dielo má vady, ak vykonanie Diela nezodpovedá výsledku určenému v Zmluve.
2. Zhotoviteľ zodpovedá za vady, ktoré má Dielo v čase jeho odovzdania. Za vady Diela na ktoré sa vzťahuje záruka za akosť, zodpovedá Zhotoviteľ v rozsahu tejto záruky.
3. Zhotoviteľ zodpovedá za vady Diela vzniknuté po čase uvedenom v ods. 2 tohto článku XII Zmluvy, ak boli spôsobené porušením jeho povinnosti.
4. Ak nie je pre Dielo, osobitné časti Diela a jeho komponenty uvedené inak, Zhotoviteľ poskytuje na zhotovené Dielo záruku na všetky práce v dĺžke 5 rokov a záruku na zabudované technologické časti na základe výrobcom doloženej dokumentácie a listín o záruke. Záručná doba začína plynúť dňom podpisu Protokolu o odovzdaní Diela, v prípade prevzatia Diela s výhradami až podpísaním Protokolu o odstránení väd a nedorobkov.
5. Vady zistené v záručnej dobe je Objednávateľ povinný bezodkladne písomne reklamovať u Zhotoviteľa. Zhotoviteľ sa zaväzuje reklamované vady Diela odstrániť bez zbytočného odkladu. Rozsah prípadných opravných prác určí Zhotoviteľ.
6. V prípade vady brániacej prevádzke (najmä ak spôsobuje prerušenie alebo obmedzenie výroby tepla) je Zhotoviteľ povinný čo najskôr, najneskôr do štyridsaťosem (48) hodín po obdržaní reklamácie dostaviť sa k Dielu na účely vyhotovenia protokolu o reklamovanej vade, identifikovať vadu a navrhnúť termín odstránenia vady, ktorý podlieha schváleniu Objednávateľa, ktorý bude do 30 dní od zistenia vady. V prípade, ak sa Zmluvné strany nedohodnú na termíne odstránenia vady, ktorý nesmie byť neskôr ako do (30) dní od zistenia vady, alebo ak Zhotoviteľ neodstráni vadu v dohodnutom termíne, má Objednávateľ právo vykonať nápravu a požadovať od Zhotoviteľa náhradu nákladov účelne vynaložených na tento účel. Zhotoviteľ je povinný uhradiť náklady podľa predchádzajúcej vety Objednávateľovi na základe faktúry Objednávateľa so splatnosťou tridsať (30) dní od doručenia faktúry na ich úhradu Zhotoviteľovi. Cena takýchto výkonov však nemôže byť vyššia, ako cena rovnakých alebo porovnateľných výkonov v danom mieste a čase.
7. V prípade vady, ktorá nebráni prevádzke Diela, sa Zhotoviteľ zaväzuje dostaviť sa k Dielu na účely vyhotoveniu protokolu o reklamovanej vade a ďalší postup ako je uvedený v ods. 6 tohto článku XII Zmluvy najneskôr do piatich (5) pracovných dní po obdržaní reklamácie.

8. Termín a spôsob pre odstránenie vady bude vždy dohodnutý písomne. Vada je považovaná za odstránenú podpísaním Protokolu o odstránení reklamovanej vady oboma Zmluvným stranami.
9. Oprávnenosť reklamácie v prípade, keď ju Zhotoviteľ neuzná, bude zistená znaleckým posudkom. Objednávateľ za týmto účelom navrhne Zhotoviteľovi aspoň troch znalcov, z ktorých Zhotoviteľ určí aspoň jedného, ktorý môže následne vykonať posúdenie oprávnenosti reklamácie. Na základe výsledku znaleckého posudku bude reklamácia uznaná za oprávnenú alebo neoprávnenú. Náklady na vyhotovenie znaleckého posudku poniesie v prípade, ak reklamácia bola uznaná ako oprávnená, Zhotoviteľ, v prípade neoprávnenej reklamácie Objednávateľ.
10. Nárokmi zo zodpovednosti za vady a zo záruky za akosť nie je dotknutý nárok na náhradu škody, prípadne na dohodnutú zmluvnú pokutu.
11. Ak sa ukáže, že vada predmetu plnenia je neopraviteľná, zaväzuje sa zhotoviteľ bezodkladne, najneskôr do 30 kalendárnych dní od zistenia tejto skutočnosti dodať a namontovať náhradný predmet plnenia.

Článok XIII

ZODPOVEDNOSŤ ZA ŠKODU A SANKCIE

1. Ak jedna zo Zmluvných strán poruší svoju povinnosť vyplývajúcu zo Zmluvy, je povinná nahradiť škodu tým spôsobenú druhej Zmluvnej strane, ibaže preukáže, že porušenie povinnosti bolo spôsobené okolnosťami vylučujúcimi zodpovednosť.
2. Objednávateľ je oprávnený požadovať od Zhotoviteľa úhradu zmluvnej pokuty vo výške:
 - a. 100,- EUR (sto eur) za každý začatý deň omeškania Dodávateľa s dokončením a odovzdaním Diela
 - b. 100,- EUR (sto eur) za každý začatý deň omeškania Zhotoviteľa s odstraňovaním vady;
 - c. 300,- EUR (tristo eur) za každé porušenie predpisov bezpečnosti a ochrane zdravia pri práci, ochrany pred požiarom alebo ochrany životného prostredia Zhotoviteľom pri výkone činnosti v zmysle Zmluvy, a to za každé porušenie zvlášť;
 - d. 5 000,- EUR (päťtisíc eur) za každé porušenie povinnosti obmedzení týkajúcich sa dôvernosti informácií;
 - e. 300,- EUR (tristo eur) za každé porušenie akejkoľvek inej povinnosti Zhotoviteľa podľa Zmluvy, pre ktorú nie je ustanovená samostatná zmluvná pokuta v zmysle tohto bodu, a to za každé porušenie zvlášť a aj opakovane, ak bol na takéto porušenie Zhotoviteľ písomne upozornený a nápravu nezjednal v primeranej lehote určenej Objednávateľom.
3. Oprávnená Zmluvná strana má právo vyzvať povinnú Zmluvnú stranu na úhradu zmluvnej pokuty a povinná Zmluvná strana sa zaväzuje zaplatiť zmluvnú pokutu najneskôr do tridsať (30) dní od doručenia výzvy spolu s jej vyúčtovaním oprávnenej Zmluvnej strany na jej úhradu. Uplatnením alebo zaplatením zmluvnej pokuty nezaniká povinnosť Zhotoviteľa splniť záväzok zabezpečený zmluvnou pokutou. Uplatnením alebo zaplatením pokuty nie je dotknutý nárok Objednávateľa na náhradu škody voči Zhotoviteľovi, a to v celom rozsahu.
4. V prípade omeškania ktorejkoľvek Zmluvnej strany so zaplatením peňažného plnenia podľa tejto Zmluvy má druhá Zmluvná strana právo požadovať zaplatenie úroku z omeškania vo výške 0,02% z dlžnej sumy za každý deň omeškania.

Článok XIV

UKONČENIE ZMLUVY

1. Túto Zmluvu je možné predčasne ukončiť na základe písomnej dohody oboch Zmluvných strán. Jednostranne je možné túto Zmluvu ukončiť výlučne len odstúpením od nej z dôvodov uvedených v Zmluve alebo v ustanoveniach Platnej legislatívy.
2. Objednávateľ má právo od Zmluvy odstúpiť najmä v prípade:
 - a. ak by bol Zhotoviteľ v omeškaní so začatím vykonávania Diela z dôvodov výlučne na strane Zhotoviteľa alebo s vykonaním Diela z dôvodov výlučne na strane Zhotoviteľa o viac ako tridsať (30) kalendárnych dní, alebo

- b. ak by Zhotoviteľ vykonával Dielo v rozpore so Zmluvou, alebo Platnou legislatívou a nevykonával by nápravu ani v primeranej lehote poskytnutej Objednávateľom, ktorá nesmie byť kratšia ako tridsať (30) dní, alebo
 - c. Zhotoviteľ sa dostane do platobnej neschopnosti, alebo
 - d. okolnosť vylučujúca zodpovednosť trvá nepretržite dlhšie ako dva (2) mesiace.
3. Ktorákoľvek zo Zmluvných strán má právo od Zmluvy odstúpiť v prípade, že na druhú Zmluvnú stranu bol vyhlásený konkurz a/alebo bola povolená reštrukturalizácia, a/alebo Zmluvná strana vstúpila do likvidácie; alebo ak sa Zmluvné strany nedohodnú na Prácach navyše, ak by nimi malo dôjsť k zvýšeniu Ceny Diela o viac ako [10] % z Ceny Diela, ani v lehote dvadsiatich (20) pracovných dní od výskytu potreby Prác navyše a tieto sú nevyhnutné pre dokončenie Diela.
4. Odstúpenie od Zmluvy musí byť vykonané písomne a doručené druhej Zmluvnej strane, pričom účinky odstúpenia nastávajú dňom doručenia písomného oznámenia.

Článok XV

KONTAKTNÉ OSOBY A DORUČOVANIE

1. Zmluvné strany určili nasledovné oprávnené osoby:
- a. na realizáciu Diela, veci technické za Objednávateľa (technický dozor): Stanislav Lorko, vedúci technického útvaru, tel. 0904 171 970, tu@emkobel.sk za Zhotoviteľa: Ladislav Schweiger, mail project@enpeco.sk, tel. 0948 885 535, na rokovanie o obsahu zmluvy resp. dodatku, odsúhlasovanie prác navyše/menej a zmien Harmonogramu: za Objednávateľa Stanislav Lorko, vedúci technického útvaru, tel. 0904 171 970, tu@emkobel.sk, za Zhotoviteľa: Ladislav Schweiger, mail project@enpeco.sk, tel. 0948 885 535
 - b. na odovzdanie a prevzatie Diela za Objednávateľa Stanislav Lorko, vedúci technického útvaru, tel. 0904 171 970, tu@emkobel.sk, za Zhotoviteľa: Ladislav Schweiger, mail info@enpeco.sk, tel. 0948 885 535 na reklamačné konanie: za Objednávateľa Stanislav Lorko, vedúci technického útvaru, tel. 0904 171 970, tu@emkobel.sk, za Zhotoviteľa: Ladislav Schweiger, mail info@enpeco.sk, tel. 0948 885 535.
2. Zmluvné strany sa záväzne dohodli na nasledovných pravidlách doručovania:
- a. Akákoľvek komunikácia a oznámenia podľa tejto Zmluvy musí mať písomnú formu a musí byť doručené druhej strane na adresu uvedenú nižšie osobne, doporučenou zásielkou, kuriérom alebo elektronickou poštou. Strany sa dohodli, že oznámenia týkajúce sa vzniku, zmeny alebo neplatnosti Zmluvy, žiadosti o náhradu škody alebo zaplatenie zmluvnej pokuty, Oznámenia o začatí akéhokoľvek konkurzného, reštrukturalizačného alebo exekučného konania voči Zmluvnej strane, faktúry sa môžu doručovať iba osobne, doporučenou poštou alebo kuriérom.
 - b. Komunikácia ohľadom odovzdania/prevzatia Diela podľa č. IX musí mať písomnú formu a musí byť doručené druhej Zmluvnej strane na adresu uvedenú nižšie osobne, doporučenou zásielkou, kuriérom a zároveň aj elektronickou poštou.
 - c. Komunikácia a oznámenia budú zasielané na adresy uvedené v záhlaví tejto zmluvy.
 - d. V prípade, ak sa riadne odoslaná zásielka vrátila odosielateľovi ako nedoručená, neprevzatá alebo nedoručiteľná, Zmluvná strana, ktorá je odosielateľom zásielky splní podmienku doručenia uplynutím desiateho (10) dňa od dňa odovzdania zásielky subjektu, obstarávajúcemu jej doručenie.

Článok XVI

MLČANLIVOSŤ

1. Zmluvné strany sa dohodli, že všetky skutočnosti, údaje, informácie a podklady, ktoré sa v súvislosti s plnením tejto Zmluvy (alebo v spojitosti s ňou) dozvedia sa považujú za obchodné tajomstvo podľa ust. § 17 a nasl. Obchodného zákonníka a toto sú povinné chrániť a dodržiavať v zmysle ustanovenia § 271 Obchodného zákonníka. Predmetom obchodného tajomstva podľa tohto článku XVI Zmluvy nie sú skutočnosti, údaje, informácie a podklady, ktoré je Zmluvná strana povinná oznámiť podľa platných právnych predpisov.
2. Zmluvné strany sa zaväzujú, že neoznámia alebo inak nesprístupnia ktorejkoľvek tretej osobe s výnimkou svojich zamestnancov, daňových, ekonomických a právnych poradcov a subdodávateľov Zhotoviteľa, žiadne informácie poskytnuté druhou Zmluvnou stranou v súvislosti s plnením tejto

Zmluvy, ani žiadne iné informácie o jednaniach spojených s touto Zmluvou, alebo súvisiace so Zmluvou, ani ich nepoužijú v rozpore s ich účelom pre svoje potreby, bez toho, aby bol udelený predchádzajúci písomný súhlas poskytovateľa informácie, s výnimkou tých informácií, ktoré poskytovateľ uverejní na základe zákonom uloženej povinnosti. Uvedené informácie považujú Zmluvné strany za dôverné a prijímateľ informácie sa zaväzuje túto dôvernitosť v najvyššej možnej miere zachovávať.

3. Prijímateľ informácie vyhlasuje, že všetky dôverné informácie, ktoré získa od poskytovateľa informácie použije výlučne pre plnenie účelu ku ktorému boli poskytovateľom informácie oznámené.

Článok XVII STAVENISKO

1. Objednávateľ odovzdá zhotoviteľovi stavenisko naraz ako celok. V zápisnici o odovzdaní a prevzatí staveniska musí byť uvedené, že stavenisko je v stave umožňujúcom začatie Diela v súlade so Zmluvou.
2. Stavenisko bude spôsobilé na nehatené vykonávanie stavebných prác. Stavenisko bude bez právnych a faktických nedostatkov a bez nárokov tretích osôb počas celej doby realizácie Diela. Prípadné nedostatky zistené pri preberaní staveniska, pokiaľ nebudú prekážať jeho prevzatiu, budú uvedené v zápisnici o prevzatí staveniska a objednávateľ je povinný ich odstrániť v lehotách tam uvedených, a pokiaľ tieto nebudú stanovené, potom do 7 kalendárnych dní od spísania zápisnice o prevzatí staveniska.
3. Zhotoviteľ zodpovedá na prevzatom stavenisku za poriadok a čistotu, za správne ukladanie materiálov a konštrukcií, za ochranu životného prostredia počas realizácie Diela a zaväzuje sa na svoj náklad odstrániť odpad, ktorý je výsledkom jeho činnosti. Zhotoviteľ bezodkladne po prevzatí staveniska zabezpečí vytýčenie všetkých nadzemných a podzemných inžinierskych sietí. Zhotoviteľ zodpovedá za poškodenie vedení a inžinierskych sietí. Bezodkladne odmietnutie prevzatia staveniska sa považuje za podstatné porušenie tejto Zmluvy. Zhotoviteľ zabezpečí na vlastné náklady zariadenie staveniska, jeho riadne oplotenie a jeho stráženie. V prípade, že je to v možnostiach objednávateľa, umožní tento zhotoviteľovi napojenie na odber elektrickej energie, plynu a úžitkovej vody na stavenisku.
4. Zhotoviteľ zodpovedá za vyčistenie prípadne znečistených komunikácií, ktoré používa v súvislosti s vykonávaním svojej činnosti.
5. Zhotoviteľ sa zaväzuje po ukončení realizácie Diela vypratať stavenisko do 5 pracovných dní od písomného prevzatia a odovzdania Diela.
6. Zhotoviteľ je povinný dodržiavať podmienky stanovené vyhláškou č. 147/2013 Z. z. ktorou sa ustanovujú podrobnosti na zaistenie bezpečnosti a ochrany zdravia pri stavebných prácach a prácach s nimi súvisiacich a podrobnosti o odbornej spôsobilosti na výkon niektorých pracovných činností. Za vytvorenie podmienok na zaistenie bezpečnosti a ochrany zdravia pri práci a zaistenie požiarnej ochrany, zabezpečenie a vybavenia pracoviska na bezpečný výkon práce za účelom plnenia tejto zmluvy a dodržiavanie všeobecne právnych predpisov, ako aj technických noriem (aj keď nie sú všeobecne záväzné) pri plnení tejto Zmluvy na pracovisku zodpovedá v plnom rozsahu a výlučne zhotoviteľ.
7. Zhotoviteľ sa zaväzuje preukázať plnenie emisných kritérií (autorizované meranie emisií)

Článok XVIII OSTATNÉ ZMLUVNÉ DOJEDNANIA

1. Zhotoviteľ bude pri plnení predmetu tejto zmluvy postupovať s odbornou starostlivosťou. Zaväzuje sa dodržiavať všeobecné záväzné predpisy, technické normy a podmienky tejto zmluvy. Zhotoviteľ sa bude riadiť pokynmi objednávateľa, zápsmi a dohodami oprávnených zástupcov zmluvných strán a rozhodnutiami a vyjadreniami dotknutých orgánov.
2. Ak dohody uzavreté podľa bodu 1 majú vplyv na predmet alebo termín splnenia záväzku musí byť súčasťou tejto dohody aj spôsob úpravy záväzku. Takáto dohoda je podkladom pre vypracovanie dodatku k tejto zmluve.
3. Zhotoviteľ bude informovať objednávateľa o stave rozpracovaného diela na pravidelných kontrolných

poradách stavby, ktoré bude zhotoviteľ organizovať podľa potreby s účasťou zástupcu objednávateľa.

4. Zhotoviteľ v plnom rozsahu zodpovedá za prípadné škody na zhotovovanom Diele, majetku Mesta Spišská Nová Ves alebo na majetku tretích osôb, pokiaľ vznikli v súvislosti s jeho prácami počas realizácie predmetu diela až do zápisničného odovzdania diela objednávateľovi.
5. Objednávateľ si vyhradzuje právo prerušiť alebo zastaviť výkon dojednaných prác. V prípade prerušenia alebo zastavenia prác zo strany objednávateľa, strany vzájomne odsúhlasia rozpracovanosť prác a vykonajú finančné vyrovnanie podľa preukázaných nákladov. Zmluvné strany si v prípade prerušenia prác dohodnú nové termíny plnenia.
6. V prípade vzniku sporu v akejkoľvek veci týkajúcej sa predmetu tejto zmluvy o dielo, strany sa budú snažiť tento vyriešiť hlavne mimosúdnou cestou a predložia spor na riešenie svojim štatutárnym zástupcom.
7. Zhotoviteľ nevykoná žiadne práce ani nepoužije materiál nad rámec tejto zmluvy bez predchádzajúceho písomného súhlasu objednávateľa.
8. Ak zhotoviteľ vykoná práce nad rámec tejto zmluvy svojvoľne, alebo použije materiál nad rámec tejto zmluvy svojvoľne, teda bez predchádzajúceho písomného súhlasu objednávateľa, takého práce a použitý materiál nebudú zhotoviteľovi objednávateľom uhradené.
9. Zhotoviteľ je oprávnený poveriť vykonávaním prác iba také osoby, ktoré sú odborne spôsobilé na vykonávanie príslušných prác a osoby, ktoré sú zdravotne spôsobilé na vykonávanie príslušných prác. Porušenie tejto povinnosti sa považuje za podstatné porušenie zmluvných povinností zhotoviteľa.
10. Ak si tretie osoby alebo orgány verejnej moci uplatnia nároky voči objednávateľovi v súvislosti s porušením povinností zhotoviteľa pri plnení Predmetu zmluvy alebo v súvislosti s porušením právnych predpisov zhotoviteľom pri plnení Predmetu zmluvy, zhotoviteľ odškodní objednávateľa za uspokojenie týchto nárokov v plnej výške za predpokladu, že uspokojenie týchto nárokov bolo dôvodné.
11. Ak nie je možné doručiť písomnosť ktorejkoľvek zo zmluvných strán na adresu uvedenú v záhlaví tejto Zmluvy a iná adresa nie je druhej zmluvnej strane známa, písomnosť sa považuje dňom vrátenia nedoručenej zásielky odosielateľovi za doručenú, a to aj vtedy, ak sa zmluvná strana, ktorej mala byť písomnosť doručená o tom nedozvie. Písomnosti sa takto považujú za doručené aj v prípade, ak sa zásielka vrátila odosielateľovi ako nedoručiteľná s poznámkou adresát „neznámy“ alebo „nezastihnutý“ za predpokladu, že adresa adresáta bola uvedená správne. Účinky doručenia nastanú aj vtedy, ak adresát doručenie písomnosti odmietol, a to dňom odmietnutia prevzatia písomnosti.

Článok XIX

ZÁVEREČNÉ USTANOVENIA

1. Táto Zmluva nadobúda platnosť dňom jej podpísania oboma Zmluvnými stranami a účinnosť dňom nasledujúcim po dni jej zverejnenia v súlade s Platnou legislatívou, ak sa na jej účinnosť takéto zverejnenie vyžaduje; v takomto prípade je nadobudnutie účinnosti Zmluvy je Objednávateľ povinný Zhotoviteľovi preukázať.
2. Pokiaľ nie je v Zmluve dohodnuté inak, túto Zmluvu je možné meniť len písomnými dodatkami podpísanými oboma Zmluvnými stranami.
3. Prípadná neplatnosť niektorej časti tejto Zmluvy nemá vplyv na platnosť a účinnosť ostatných dojednaní v Zmluve. V prípade, že sa niektorá časť tejto Zmluvy preukáže ako neplatná, alebo sa stane neplatnou, použije sa na úpravu vzťahov Zmluvných strán zákonná úprava, ktorá je svojou povahou najbližšia úmyslu, sledovanému stranami pri uzatváraní tejto Zmluvy, alebo si Zmluvné strany poskytnú potrebnú súčinnosť, aby neplatné ustanovenie nahradili platným ustanovením, ktoré je svojou povahou najbližšie úmyslu, sledovanému stranami pri uzatváraní tejto Zmluvy.
4. Právne vzťahy založené touto Zmluvou sa riadia Obchodným zákonníkom.

5. V prípade vzniku akéhokoľvek sporu medzi Zmluvnými stranami, ktorý sa nepodarí vyriešiť vzájomnou dohodou, akýkoľvek takýto spor bude postúpený na rozhodnutie príslušným súdom Slovenskej republiky.
6. Táto Zmluva je vypracovaná v troch (3) vyhotoveniach, z ktorých dve (2) si ponechá Objednávateľ a jedno (1) Zhotoviteľ.
7. Zmluvné strany prehlasujú, že ich zmluvná voľnosť nie je obmedzená ani viazaná, že túto Zmluvu uzatvorili slobodne, vážne, určite a zrozumiteľne a bez nátlaku. Zmluvné strany si Zmluvu prečítali, jej obsahu porozumeli a na znak súhlasu s ustanoveniami tejto Zmluvy pripájajú svoje podpisy.
8. Neoddeliteľnou súčasťou zmluvy sú nasledovné prílohy:

Príloha č.1 Špecifikácia predmetu plnenia (*Ponuka Zhotoviteľa*)

Príloha č.2 Zoznam subdodávateľov

Príloha č.3 Harmonogram

V Spišskej Novej Vsi dňa 30. 10. 2024

V Trnave, dňa 29.10.2024

Objednávateľ:

EMKOBEL a. s.

Zhotoviteľ

I. S.
813
va
2121946761
46761

Emkobel a.s. Spišská Nová Ves
Ing. Marián Bubeník, riaditeľ

ENPECO a. s.
Ladislav Schweiger, predseda predstavenstva

Príloha č.1 Špecifikácia predmetu plnenia

ZHOTOVITEĽ:

Obchodné meno	ENPECO a.s.
Sídlo	Coburgova 9813, Trnava 917 02
IČO	55294804
Zapísaná v	v OR MS Bratislava III, oddiel: Sa, vložka č. 7536/B
Zastúpená	Ladislav Schweiger – predseda predstavenstva

OBJEDNÁVATEĽ:

Obchodné meno	EMKOBEL, a.s.
Sídlo	Rázusová ul. č. 1846, 052 01 Spišská Nová Ves
IČO	31736785
Zapísaná v	Obchodný register Mestského súdu Košice, oddiel: Sa, vložka č. 830/V
Zastúpená	Ing. Marián Bubeník, na základe poverenia zo dňa 23.05.2019

TURBÍNY

Turbín predstavujú prelomové riešenie pre manažment výroby energií. Menia spôsob pohľadu, ako optimalizovať náklady energie, diverzifikovať a zabezpečiť dostupnosť energií, bez nutnosti byť iba závislý od externých dodávateľov. Dokážu súčasne a pritom efektívne vyrábať elektrickú energiu a teplo, a prípadne aj chlad. Sú zaujímavou alternatívou pri výstavbe nového, alebo rekonštrukcii zastaraného energetického zdroja a sú určené pre univerzálne účely využitia.

Ponúkame komplexný rad čistých a zelených turbín, ktoré sú škálovateľné od 65 kW do 30 MW a môžu pracovať na rôznych plynných alebo kvapalných palivách. Ako napríklad: zemného plynu, LPG / propánu, spaľovacieho plynu, skládkového plynu, digestorového plynu, atď.

CHP vykonáva dve alebo tri úlohy s jedným zdrojom paliva, aby sa zvýšila dodaná účinnosť z priemeru siete 33 % na 80 % alebo viac. Vyrobená elektrická a tepelná energia CHP/CCHP znižuje čisté palivo za kWh na polovicu (v porovnaní len s elektrickou energiou), eliminuje straty pri prenose (v porovnaní so sieťou), znižuje emisie (rovnaké emisie pre vyššiu regeneráciu energie), spotrebuje 70-80% energie paliva (znižuje účty za energiu), zlepšuje ekonomiku projektu tým, že vyťaží viac z paliva, ktoré spaľujete.

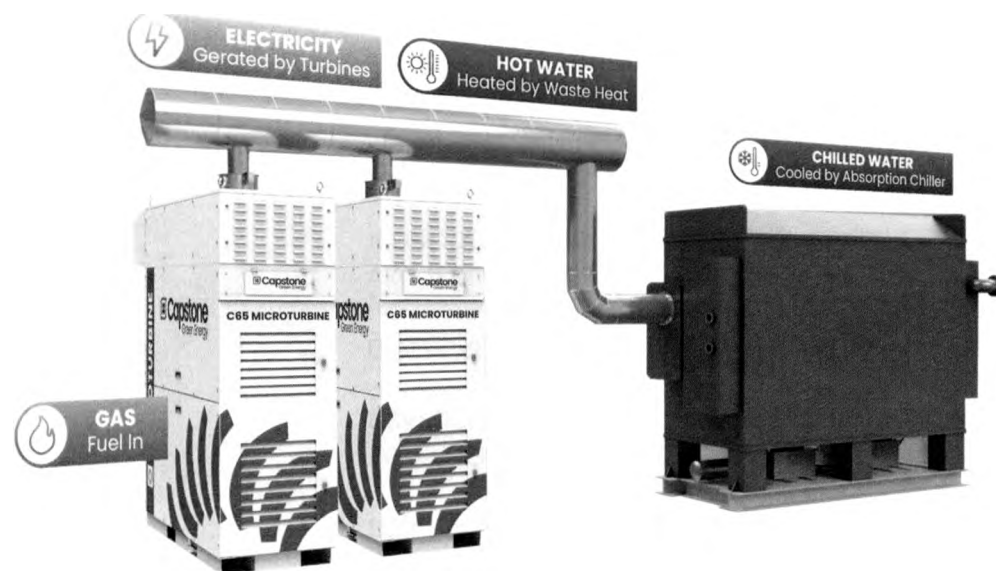
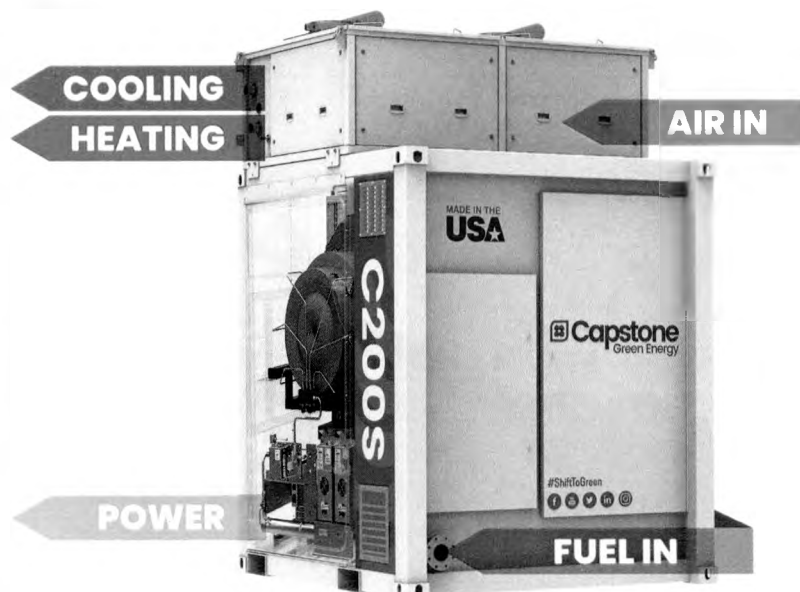

VLASTNOSTI A VÝHODY TURBÍN

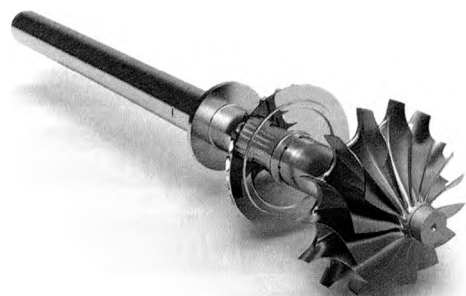
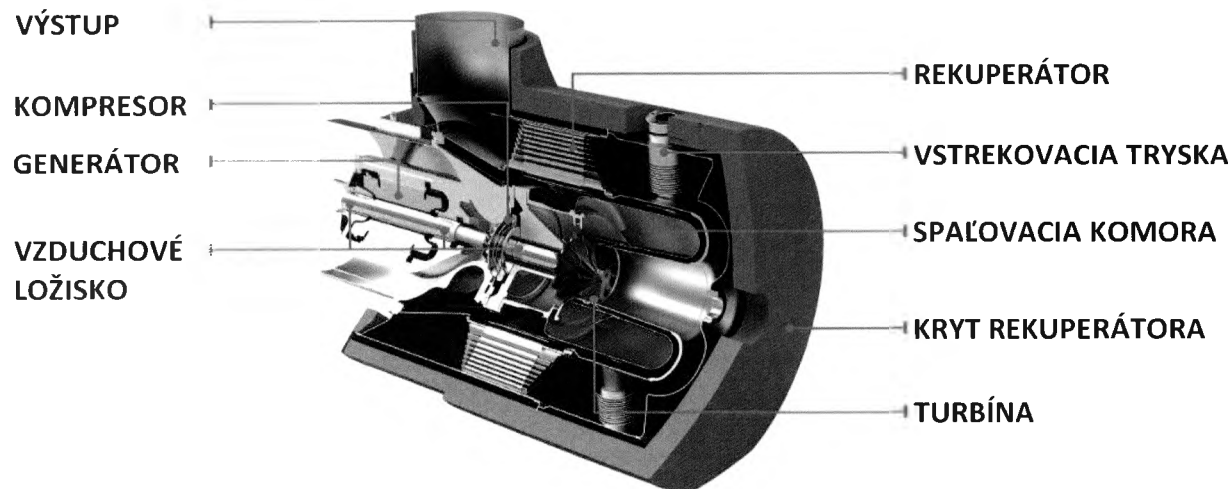

ULTRA NÍZKE EMISIE

JEDINÁ POHYBLIVÁ ČASŤ – MINIMUM ÚDRŽBY A PRESTOJOV V PREVÁDZKE ZARIADENIA

PATENTOVANÉ VZDUCHOVÉ LOŽISKÁ – ŽIADNY MAZACÍ OLEJ ALEBO CHLADIACA KVAPALINA

INTEGROVANÝ NÁSTROJ NA SYNCHRONIZÁCIU – ŽIADNY EXTERNÝ ROZVÁDZAČ

KOMPAKTNÝ MODULÁRNY DIZAJN UMOŽŇUJE JEDNODUCHÚ INŠTALÁCIU, ČO ZARUČÍ NÍZKE INVESTIČNÉ NÁKLADY

RÔZNE DRUHY PALÍV: NG, LPG, CNG, H₂

JEDNODUCHÉ SPOJENIE VIACERÝCH JEDNOTIEK – PÔSOBIA AKO JEDINÝ GENERUJÚCI ZDROJ ENERGIE

DIAĽKOVÉ MONITOROVANIE A DIAGNOSTICKÉ SCHOPNOSTI

OSVEDČENÁ TECHNOLOGIA S DESIATKAMI MILIÓNOV PREVÁDZKOVÝCH HODÍN

NÍZKE PREVÁDZKOVÉ NÁKLADY



POROVNANIE TURBÍN S PIESTOVÝM MOTOROM



TURBÍNA

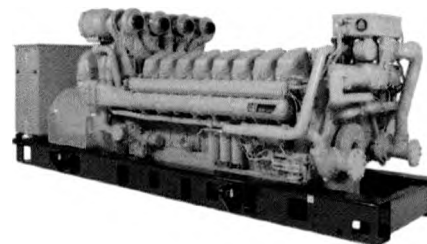

PIESTOVÝ MOTOR

60 PPM	NOX emisie	250-500 PPM
NIE	Použitie oleja	ÁNO
NIE	Potrebné chladenie	ÁNO
Nastavené na 8000 HRS	Interval údržby	500 – 1500 HRS
Integrovaný balík	Výkonová elektronika	Žiadna výkonová elektronika
Vstavovaná ochrana siete	Ochrana	Vyžaduje sa externá
Nízka	Hmotnosť	2x ťažšie a objemnejšie



APLIKÁCIA TURBÍNY – KOGENERAČNÁ VÝROBA TEPLEJ VODY A ELEKTRICKEJ ENERGIE

Tepelná energia z výfukových plynov turbíny je vyžítá pre ohrev a výrobu technologickej teplej vody, ktorá sa môže ďalej využívať pre rôzne priemyselné procesy, alebo pre vykurovanie budov a objektov. Voliteľným príslušenstvom turbíny je spalínový výmenník, kde dochádza k vychladzovaniu spalín a ohrevu sekundárneho média. Výmenník je navrhnutý podľa konkrétnych požiadaviek zákazníka. Sekundárnym médiom môže byť technická voda, vykurovacia voda, termo olej, prípadne iný druh média podľa konkrétnej požiadavky zákazníka.

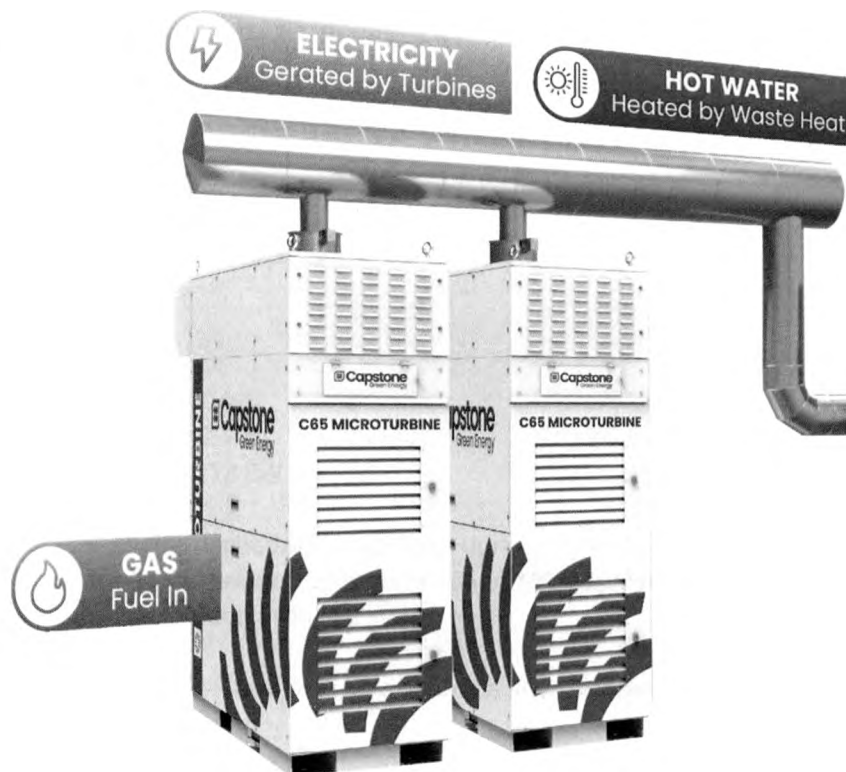
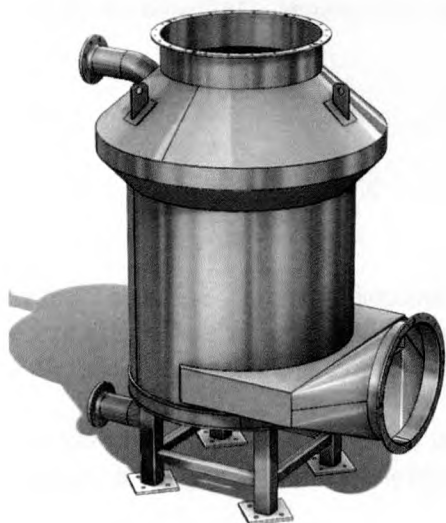
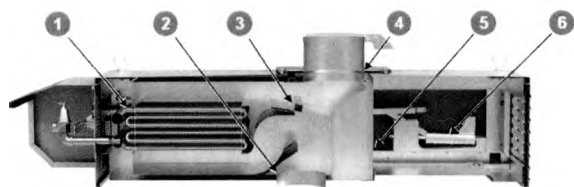

STRUČNÝ POPIS AKTUÁLNEHO STAVU VO VÝROBE A SPOTREBE ENERGIÍ

PKT2 je štandardná sídlisková kotolňa na zásobovanie teplom časť sídliska Tarča. Zdrojom tepla sú tri kotle Viessmann typ Vitoplex 200 s menovitým výkonom 3x1950kW. Príprava TUV je zabezpečovaná v akumuláčnych zásobníkoch, sídliskové rozvody sú 4 rúrkové. V kotolni je vyčlenený samostatný priestor pre 2 kogeneračné jednotky. Tepelná sústava pracuje s tlakom 6 bar. Maximálny dosahovaný tepelný výkon je 3500kW minimálny letný sa pohybuje 220kW.

NÁVRH ENERGETICKÝCH OPATRENÍ NA SPLNENIE PODMIENKY ÚČINNÝ CZT.

OPIS PREDMETU ZAKÁZKY

DOPLNENIE ZDROJA TEPLA O MIKROTURBÍNU (MT) CAPSTONE 2 X C200 - KOGENERAČNÁ VÝROBA TEPLA A ELEKTRICKEJ ENERGIE (KGJ) A DOPLNENIE ZDROJA TEPLA O ELEKTRICKÉ TEPELNÉ ČERPADLO

Do kotolne PKT2 budú doplnené 2 ks mikroturbíny (MT) - kogeneračná jednotka Castone C200 a 1 kus tepelné čerpadlo EHP Viessmann Energy cal AW_PRO_AT_90.2 /SLN/OD (alebo jeho ekvivalent).

Základné technické údaje o MT 2xC200:

Elektrický výkon:	400 kW
Tepelný výkon pri teplotnom spáde 90/60°C + ekonomizér 55/40°C:	642 kW
Spotreba plynu:	1 218 kW

Mikroturbíny a spalínové výmenníky budú osadené v priestore kotolne, kde sa v súčasnej dobe nachádzajú zásobníky upravenej vody a zásobník TUV. Nové zásobníky TUV a upravenej vody budú umiestnené v priestore, kde sú v súčasnosti kogeneračné jednotky. Spalínové potrubie bude spájať MT a spalínové výmenníky a hlavný výmenník + ekonomizér. Spaliny budú vyvedené z kotolne k bočnej stene bytového domu, kde je v súčasnosti odvod spalín z KGJ.

Elektrické tepelné čerpadlo monoblok vzduch/voda bude umiestnený vo vytvorenom vstavku v priestore, kde sú existujúce KGJ. Zásobník na prvý stupeň ohrevu TUV, hlavný zásobník TUV a zásobník na upravenú vodu budú umiestnené v priestore existujúcich KGJ.

Ku MT C200 bude privedené plynové potrubie. Tepelný výstup z hlavného spalínového výmenníka bude napojený na rozdeľovač/zberač na existujúce body pre napojenie KGJ. Ekonomizér bude mať napojený výstup na ohrevný had umiestnený v zásobníku na 2 stupeň ohrevu TUV. Tepelné výstupy budú osadené meračmi tepla a prívody plynu pre MT budú mať podružný merač plynu. Regulátory MT a EHP budú začlenené do MaR systému kotolne a bude vytvorený prenos dát pre užívateľa a servis.

Inštalácia MT 2xC200 a elektrickým tepelným čerpadlom splní základnú požiadavku legislatívy (50% výroby tepla KGJ + OZE) a zabezpečí výrobu tepla z KGJ a OZE s dostatočnou rezervou: 62,5%.



TURBÍNA: MT C200

Výkon:	200 kW
Elektrická Účinnosť LHV:	33 %
Kombinovaná Tepelná a Energetická Účinnosť:	až 90 %
Napätie:	400-480 VAC
Frekvencia:	50/60 Hz, pripojenie k sieti
Elektro pripojenie:	3-fázové, 4-drôtové Wye
Šírka:	3,0 m
Hĺbka:	2,5 m
Výška:	3,0 m
Hmotnosť:	Grid Connect: 5 450 kg Duálny režim: 6 200 kg
Spotreba paliva pri teplote vzduchu 15°C :	609kW/hod pri 100% výkone
Teplota spalín:	280 °C
Prietok spalín:	1,334 kg/s
Kompatibilné Palivá:	zemný plyn

ICHP rekuperácia tepla(4):

Rekuperácia tepla teplej vody : 300kW

(4) Nominálna rekuperácia tepla pre vstupnú teplotu vody 38C a prietok 6,3 l/s

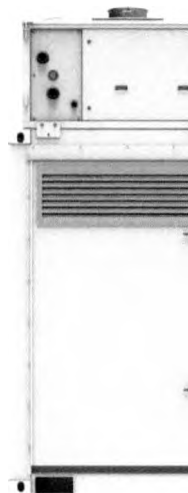



VYBAVENIE MT C200

- Rámová konštrukcia s protihlukovým krytovaním pre inštaláciu do exteriéru aj interiéru
- Plynová mikroturbína vo vzduchových ložiskách a vysokootáčkový generátor, usmerňovače a striedače na harmonické striedavé napätie 400V
- Rekuperátor tepla s vývodom spalín o teplote 280° C
- Inštalovaný kompresor pre dosiahnutie tlaku plynu 5,5bar
- Modulárna mikroturbína (MT) KGJ s premenlivou reguláciou elektrického výkonu od 5% do 100% alebo podľa aktuálneho príkonu v režime súbežnom zo sieťou.
- Kaskádna regulácia výkonu pre inštaláciu viacerých mikroturbín
- MT nepotrebuje na chladenie chladiacu kvapalinu, systém je vybavený bezpečným dochladením prúdom vzduchu bez použitia chladiacej kvapaliny
- Vyvedenie tepelného výkonu z hlavného výmenníka MT KGJ bude do rozdeľovača a zberača
- Ekonomizér bude mať napojený výstup na ohrevný had umiestnený v zásobníku na 2 stupeň ohrevu TUV
- Obeh vykurovacej vody bude zabezpečovaný obehovým čerpadlom a istený poistným zariadením a expanznou nádobou
- V potrubí bude inštalovaný automatický regulačný ventil pre reguláciu teploty vratnej vody na vstupe do výmenníka spaliny/voda
- MT bude mať nainštalované spätné klapky na spalinovom potrubí pre zabránenie spätného toku spalín do zariadenia ktoré nie je v chode
- Odvod spalín bude obsahovať miesta na meranie emisii
- MT je vybavená ventilátormi na prívod vzduchu pre spaľovací proces a chladenie elektroniky.
- MT má inštalované vlastné silové a riadiace rozvádzače na vyvedenie výkonu MT, napájanie vlastných spotrieb a riadenie MT
- MT bude vybavená ModBus RTU pre pripojenie ovládanie a meranie energetických nosičov a veličín v energetických jednotkách na nadradenú reguláciu tepelného a elektrického zdroja, a následne na dispečing prevádzkovateľa



VÝMENNÍKY TEPLA VAKAVLAS 9555-9855-95-Ž-6 SPALINY VODA PRE MIKROTURBÍNY 2 X MT C200

RP 487 - návrh SV + EKO za 2ks C200

SV - 548,2 kW

EKO - 54,8 kW

spaliny	280/82	C	spaliny	82/47	C
	2,6	kg/s		2,6	kg/s
	344	Pa		250	Pa
voda	60/90	C	voda	40/55	C
	4,3	kg/s		1,5	kg/s
	18826	Pa		31578	Pa

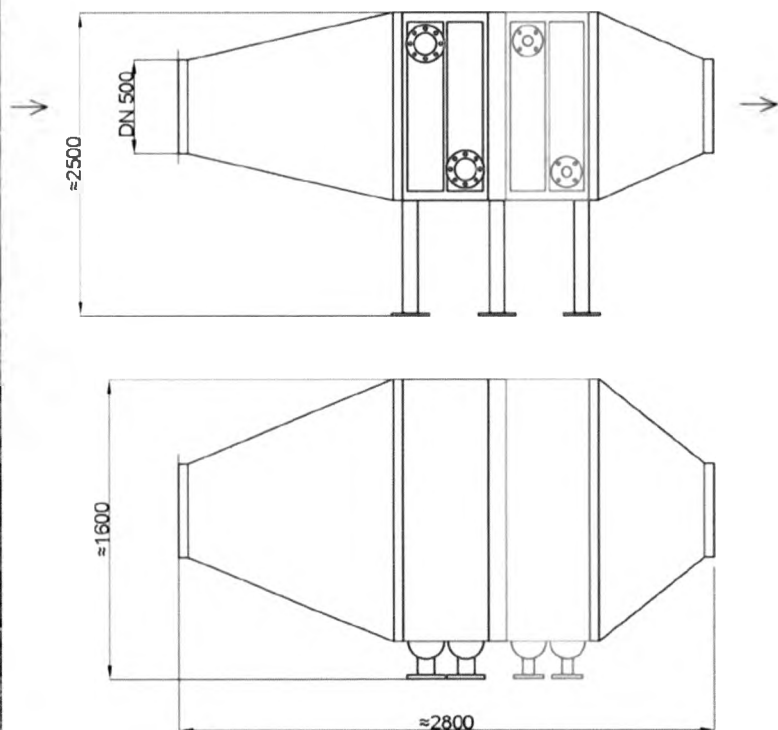

VYBAVENIE SPALINOVÝCH VÝMENNÍKOV

- Hlavný výmenník a ekonomizér sú inštalované v spoločnom monobloku za sebou
- Horizontálne prúdenie spalin
- Nosná konštrukcia pod monoblokovým výmenníkom
- Materiál výmenníkov P235GH mikrolegovaná uhlíková oceľ ,tepelná izolácia



(EHP) ELEKTRICKÉ TEPELNÉ ČERPADLO VZDUCH/VODA VISSMANN ENERGYCAL AW PRO AT 90.2 /SLN/OD (ALEBO ALDEKVÁTNA NÁHRADA)

Nominálny tepelný výkon (A2/W35)	67,6kW
Vykurovací faktor COP	3,84
Nominálny tepelný výkon (A7/W35)	74,4kW
Vykurovací faktor COP	4,09
Nominálny tepelný výkon (A7/W45)	76,0kW
Vykurovací faktor COP	3,41
Sezónny vykurovací faktor SCOP	3,2
Rozmery (v-š-d)	2,39x1,2x1,4 m
Hmotnosť	631kg

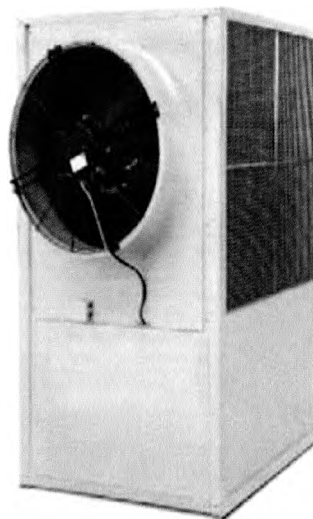

VYBAVENIE ELEKTRICKÉHO TEPELNÉHO ČERPADLA

- Vonkajšia jednotka typ AW_PRO-AT pracuje v systéme vzduch / voda v prevedení monoblok , obsahuje doskový výmenník na odovzdanie tepelného výkonu do systému UK alebo TUV.
- Rámová konštrukcia s krytovaním pre inštaláciu do exteriéru s bočným odťahom vzduchu s výparníkovi /OD
- Chladivový systém s chladivom R410A a množstvom chladiva v jednotke 14,4kg
- Počet scroll kompresorov 2 kusy poháňané elektromotorom v 1 chladivovom okruhu.
- Riadenie jednotky
- Znížená hlučnosť jednotky v prevedení /SLN



KONCEPČNÉ RIEŠENIE

Všetky zariadenia budú umiestnené na existujúcich tepelných zdrojoch a nebudú si vyžadovať inštaláciu u odberateľov tepla a ich súhlas. Nebudú si vyžadovať zmeny v tepelných sústavách odberateľov a nevyžadujú si odkúpenie alebo nájom pozemkov na vrty alebo zemné kolektory. Významne tým budú nižšie investičné náklady a zjednodušená organizácia projektu.

NÁVRH UMIESTNENIA PRE PKT2

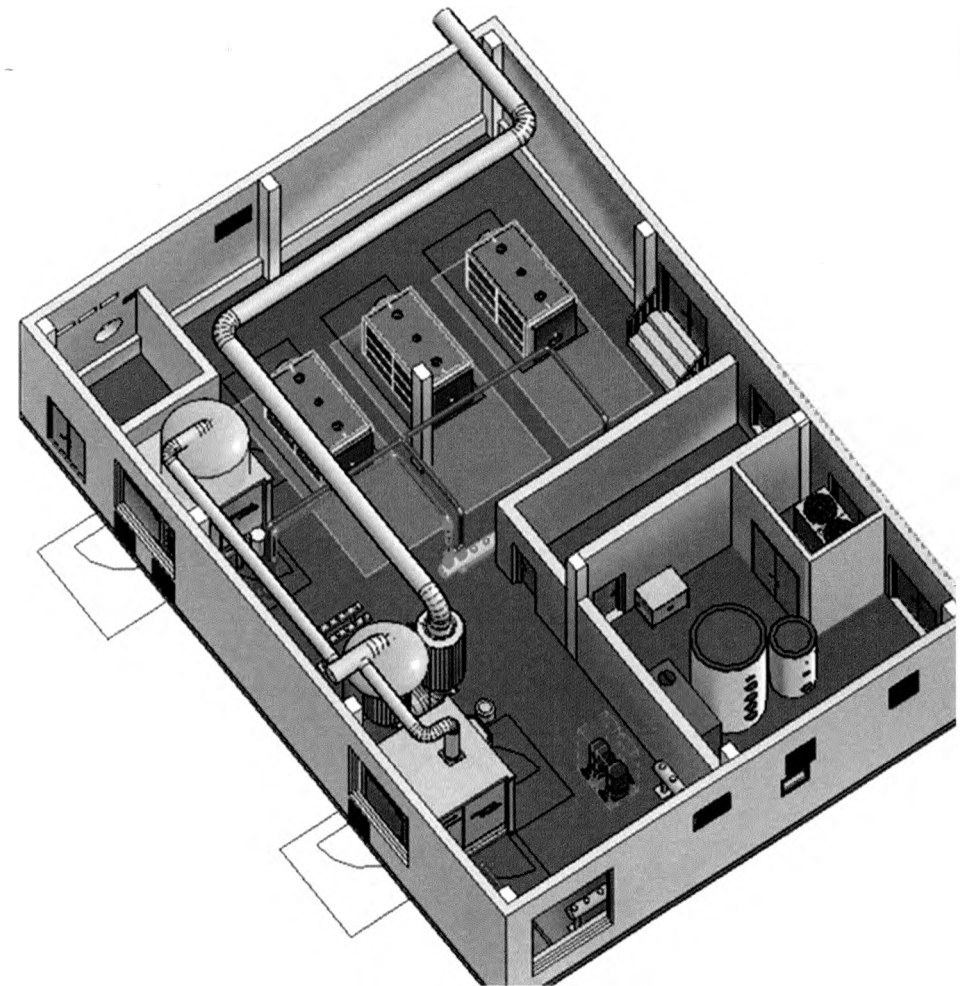
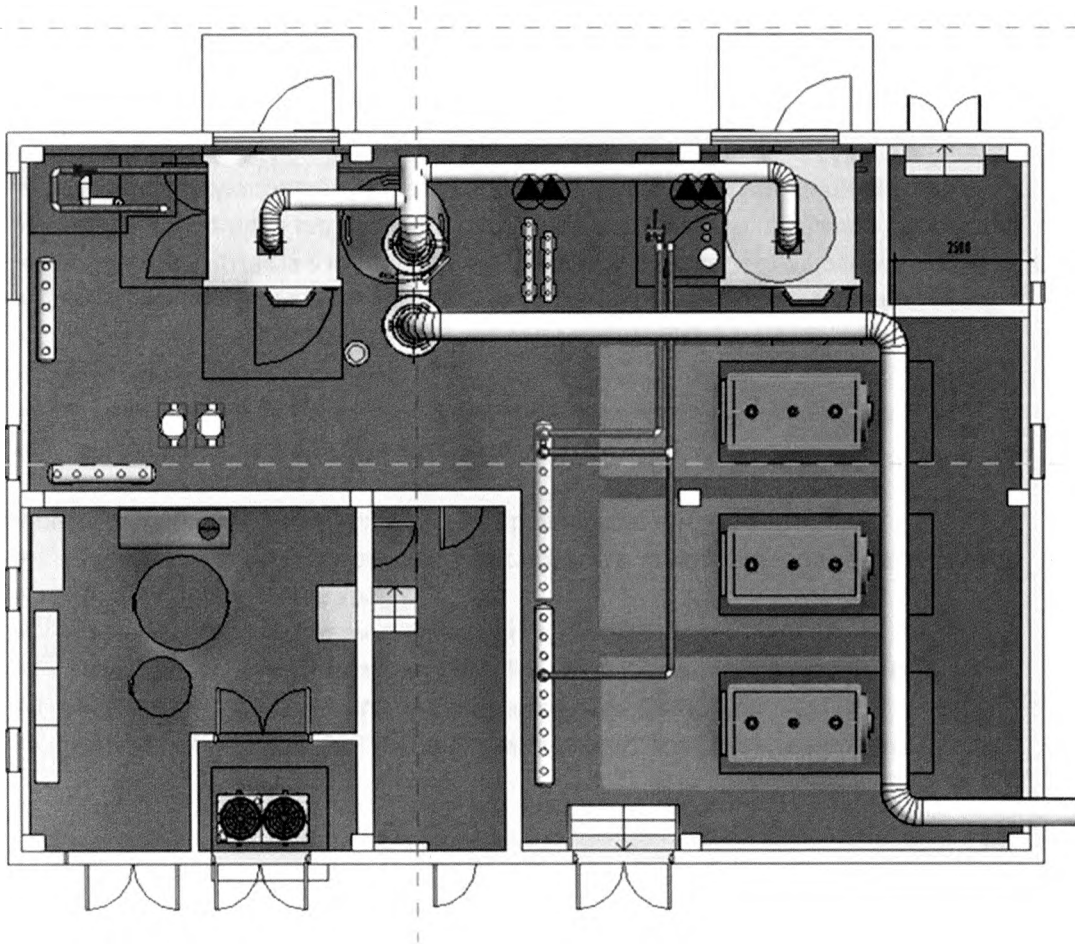

ROZSAH DODÁVKY A STRUČNÝ POPIS INŠTALÁCIE

2 kusy mikroturbíny (MT) Capstone C200

- Nominálne výkony : EE=200kWe , TPL =321kWt s ekonomizérom, Spotreba ZP =609kW
- Rámová konštrukcia s krytovaním pre inštaláciu do exteriéru aj interiéru
- Plynová mikroturbína vo vzduchových ložiskách a vysokootáčkový generátor
- MT má suchý proces spaľovania a chladenia bez kvapalín a mazív
- Usmerňovače a striedače a vyvedenie elektrického výkonu 400V
- Rekuperátor tepla s vývodom spalín o teplote 280° C
- Plynový kompresor pri dosiahnutí požadovaného tlaku ZP 5,5bar
- Regulácia mikroturbíny

1kus Tepelné čerpadlo poháňané elektromotorom EHP Viessmann Energycal AW_PRO_AT_90.2 /SLN/ OD

- Nominálny vykurovací výkon : 67,6kW pri A2/W35 , Sezónny vykurovací faktor 3,2
- Vonkajšia jednotka typ AW_PRO-AT pracuje v systéme vzduch /voda v prevedení monoblok
- Rámová konštrukcia s krytovaním pre inštaláciu do exteriéru s bočným odťahom vzduchu s výparníkovo /OD
- Chladivový systém s chladivom R410A a množstvom chladiva v jednotke 14,4kg
- Počet kompresorov 2 kusy poháňané elektromotorom v 1 chladivovom okruhu
- Riadenie jednotky
- Doskový výmenník pre odovzdávanie tepelnej energie do vodného okruhu
- Znížená hlučnosť jednotky v prevedení /SLN

Výmenníky tepla Vakavlas 9555-9855-95-Ž-6 spaliny voda pre mikroturbíny

- Hlavný výmenník a ekonomizér sú inštalované v spoločnom monobloku za sebou
- Horizontálne prúdenie spalín
- Nosná konštrukcia pod monoblokovým výmenníkom
- Hlavný spalínový výmenník s výkom 546kW pri teplotnom spáde 90/60°C
- Ekonomizér s výkom 96kW pri teplotnom spáde 55/40°C
- Materiál výmenníkov P235GH mikrolegovaná uhlíková oceľ ,tepelná izolácia



Stručný popis inštalácie

- Úpravy priestoru s pôvodnými KGJ
- Demontáž 2 kusov KGJ, riadiacej skrine a ostatných zariadení ku KGJ
- Stavebné úpravy - oprava podlahy, vybudovanie vstavku pre EHP
- Inštalácia hlavného zásobníka TUV s jedným ohrevným hadom a doskovým dobijacím výmenníkom
- Inštalácia zásobníka na prvý stupeň TUV (10-40°C) s jedným ohrevným hadom
- Inštalácia zariadenia a zásobníka na upravenú vodu a hydraulické napojenie na systém
- Inštalácia vonkajšej jednotky monobloku EHP do vstavku a napojenie k zásobníku na prvý stupeň ohrevu TUV
- Vytvorenie nových hydraulických napojení zásobníkov na rozdeľovače a zberače
- Inštalácia nových silových a komunikačných vedení
- Úprava priestoru kotolne
- Demontáž zásobníka na TUV, zásobníka upravenej vody a starých potrubí a elektrických a komunikačných vedení
- Vytvorenie montážnych otvorov v stene kotolne pre inštaláciu MT a osadenie uzatváracích brán
- Osadenie spalínového výmenníka a 2ks mikroturbín
- Napojenie spalínových potrubí z mikroturbín do spalínového výmenníka a z výmenníka von z kotolne na bytový dom
- Napojenie hydraulických okruhov výmenníkov, hlavný na rozdeľovač/zberač, ekonomizér na ohrevný had zásobníka TUV
- Vyvedenie elektrického výkonu do trafostanice
- Mar systém pre integráciu zariadení do existujúceho riadiaceho systému kotolne a diaľkový dohľad

Celková cena diela bez DPH popísaná v predmete tejto cenovej ponuky vrátane nákladov financovania je : 2 188 920 EUR



NÁVRH O FINANČNOM VYSPORIADANÍ

poradie splátky	výška splátky	splatnosť
1	18 241,00 EUR	D+1 mesiac
2	18 241,00 EUR	D+2 mesiace
3	18 241,00 EUR	D+3 mesiace
4	18 241,00 EUR	D+4 mesiace
5	18 241,00 EUR	D+5 mesiacov
6	18 241,00 EUR	D+6 mesiacov
7	18 241,00 EUR	D+7 mesiacov
8	18 241,00 EUR	D+8 mesiacov
9	18 241,00 EUR	D+9 mesiacov
10	18 241,00 EUR	D+10 mesiacov
11	18 241,00 EUR	D+11 mesiacov
12	18 241,00 EUR	D+12 mesiacov
13	18 241,00 EUR	D+13 mesiacov
14	18 241,00 EUR	D+14 mesiacov
15	18 241,00 EUR	D+15 mesiacov
16	18 241,00 EUR	D+16 mesiacov
17	18 241,00 EUR	D+17 mesiacov
18	18 241,00 EUR	D+18 mesiacov
19	18 241,00 EUR	D+19 mesiacov
20	18 241,00 EUR	D+20 mesiacov
21	18 241,00 EUR	D+21 mesiacov
22	18 241,00 EUR	D+22 mesiacov
23	18 241,00 EUR	D+23 mesiacov
24	18 241,00 EUR	D+24 mesiacov
25	18 241,00 EUR	D+25 mesiacov
26	18 241,00 EUR	D+26 mesiacov
27	18 241,00 EUR	D+27 mesiacov
28	18 241,00 EUR	D+28 mesiacov
29	18 241,00 EUR	D+29 mesiacov
30	18 241,00 EUR	D+30 mesiacov
31	18 241,00 EUR	D+31 mesiacov
32	18 241,00 EUR	D+32 mesiacov
33	18 241,00 EUR	D+33 mesiacov
34	18 241,00 EUR	D+34 mesiacov
35	18 241,00 EUR	D+35 mesiacov
36	18 241,00 EUR	D+36 mesiacov
37	18 241,00 EUR	D+37 mesiacov



WWW.ENPECO.SK

38	18 241,00 EUR	D+38	mesiacov
39	18 241,00 EUR	D+39	mesiacov
40	18 241,00 EUR	D+40	mesiacov
41	18 241,00 EUR	D+41	mesiacov
42	18 241,00 EUR	D+42	mesiacov
43	18 241,00 EUR	D+43	mesiacov
44	18 241,00 EUR	D+44	mesiacov
45	18 241,00 EUR	D+45	mesiacov
46	18 241,00 EUR	D+46	mesiacov
47	18 241,00 EUR	D+47	mesiacov
48	18 241,00 EUR	D+48	mesiacov
49	18 241,00 EUR	D+49	mesiacov
50	18 241,00 EUR	D+50	mesiacov
51	18 241,00 EUR	D+51	mesiacov
52	18 241,00 EUR	D+52	mesiacov
53	18 241,00 EUR	D+53	mesiacov
54	18 241,00 EUR	D+54	mesiacov
55	18 241,00 EUR	D+55	mesiacov
56	18 241,00 EUR	D+56	mesiacov
57	18 241,00 EUR	D+57	mesiacov
58	18 241,00 EUR	D+58	mesiacov
59	18 241,00 EUR	D+59	mesiacov
60	18 241,00 EUR	D+60	mesiacov
61	18 241,00 EUR	D+61	mesiacov
62	18 241,00 EUR	D+62	mesiacov
63	18 241,00 EUR	D+63	mesiacov
64	18 241,00 EUR	D+64	mesiacov
65	18 241,00 EUR	D+65	mesiacov
66	18 241,00 EUR	D+66	mesiacov
67	18 241,00 EUR	D+67	mesiacov
68	18 241,00 EUR	D+68	mesiacov
69	18 241,00 EUR	D+69	mesiacov
70	18 241,00 EUR	D+70	mesiacov
71	18 241,00 EUR	D+71	mesiacov
72	18 241,00 EUR	D+72	mesiacov
73	18 241,00 EUR	D+73	mesiacov
74	18 241,00 EUR	D+74	mesiacov
75	18 241,00 EUR	D+75	mesiacov
76	18 241,00 EUR	D+76	mesiacov
77	18 241,00 EUR	D+77	mesiacov
78	18 241,00 EUR	D+78	mesiacov



WWW.ENPECO.SK

79	18 241,00 EUR	D+79	mesiacov
80	18 241,00 EUR	D+80	mesiacov
81	18 241,00 EUR	D+81	mesiacov
82	18 241,00 EUR	D+82	mesiacov
83	18 241,00 EUR	D+83	mesiacov
84	18 241,00 EUR	D+84	mesiacov
85	18 241,00 EUR	D+85	mesiacov
86	18 241,00 EUR	D+86	mesiacov
87	18 241,00 EUR	D+87	mesiacov
88	18 241,00 EUR	D+88	mesiacov
89	18 241,00 EUR	D+89	mesiacov
90	18 241,00 EUR	D+90	mesiacov
91	18 241,00 EUR	D+91	mesiacov
92	18 241,00 EUR	D+92	mesiacov
93	18 241,00 EUR	D+93	mesiacov
94	18 241,00 EUR	D+94	mesiacov
95	18 241,00 EUR	D+95	mesiacov
96	18 241,00 EUR	D+96	mesiacov
97	18 241,00 EUR	D+97	mesiacov
98	18 241,00 EUR	D+98	mesiacov
99	18 241,00 EUR	D+99	mesiacov
100	18 241,00 EUR	D+100	mesiacov
101	18 241,00 EUR	D+101	mesiacov
102	18 241,00 EUR	D+102	mesiacov
103	18 241,00 EUR	D+103	mesiacov
104	18 241,00 EUR	D+104	mesiacov
105	18 241,00 EUR	D+105	mesiacov
106	18 241,00 EUR	D+106	mesiacov
107	18 241,00 EUR	D+107	mesiacov
108	18 241,00 EUR	D+108	mesiacov
109	18 241,00 EUR	D+109	mesiacov
110	18 241,00 EUR	D+110	mesiacov
111	18 241,00 EUR	D+111	mesiacov
112	18 241,00 EUR	D+112	mesiacov
113	18 241,00 EUR	D+113	mesiacov
114	18 241,00 EUR	D+114	mesiacov
115	18 241,00 EUR	D+115	mesiacov
116	18 241,00 EUR	D+116	mesiacov
117	18 241,00 EUR	D+117	mesiacov
118	18 241,00 EUR	D+118	mesiacov
119	18 241,00 EUR	D+119	mesiacov



120	18 241,00 EUR	D+120 mesiacov
	2 188 920,00 EUR	

D = deň prevzatia diela

V Spišskej Novej Vsi, dňa: 30. 10. 2024

Objednávateľ:

EMKOBEL a. s.
Rázusova 1846

EMKOBEL, a.s.

Ing. Marián Bubeník

V Trnave, dňa 29.10.2024

Zhotoviteľ:

ENPECO a.s.
113
/a
2121946761
46761

ENPECO a.s.

Ladislav Schweiger – predseda predstavenstva



WWW.ENPECO.SK

**Čestné vyhlásenie
zhotoviteľa o subdodávateľoch**

Zhotoviteľ:

Obchodné meno	ENPECO a.s.
Sídlo	Coburgova 9813, Trnava 917 02
IČO	55294804
Zapísaná v	v OR OS Trnava, odd.: Sa, vložka č. 10841/T
Zastúpená	Ladislav Schweiger – predseda predstavenstva

Čestne vyhlasujem,

že dodanie predmetu zmluvy, ktorým je „KGJ v kotelni PKT 2, Spišská Nová Ves“ zabezpečíme vlastnými kapacitami a prostredníctvom nižšie uvedeného subdodávateľa/subdodávateľov:

Subdodávateľ 1:

COLAB a.s.

Predmet subdodávky: stavebná časť, dodávka technológií, meranie a regulácia

Podiel subdodávky (%): 30%

Obchodné meno	COLAB a.s.
Adresa sídla	Coburgova 9813, 91702 Trnava, Slovenská republika
IČO	36725099
Osoba/osoby oprávnená/é konať za subdodávateľa *	
1. Meno a priezvisko	JUDr. Jozef Boledovič
Adresa pobytu	ublika
Dátum narodenia	

Subdodávateľ 2:

ESM-YZAMER, energetické služby a monitoring s.r.o.

Predmet subdodávky: dodávka technológií

Podiel subdodávky (%): 40%

Obchodné meno	ESM-YZAMER, energetické služby a monitoring s.r.o.
Adresa sídla	Skladová 0/2, 91701 Trnava, Slovenská republika
IČO	36226904
Osoba/osoby oprávnená/é konať za subdodávateľa *	
1. Meno a priezvisko	Emil Izakovič
Adresa pobytu	ublika
Dátum narodenia	

Subdodávateľ 3:**Klima - Teplo designing, s.r.o.**

Predmet subdodávky: komplexné spracovanie realizačného projektu

Podiel subdodávky (%): 10%

Obchodné meno	Klima - Teplo designing, s.r.o.	
Adresa sídla	Tolstého 158/3, 04001 Košice, Slovenská republika	
IČO	44294476	
Osoba/osoby oprávnená/é konať za subdodávateľa *		
1.	Meno a priezvisko	Ing. Štefan Petkanič
	Adresa pobytu	ská republika
	Dátum narodenia	

Som si vedomý právnych následkov, v prípade zistenia nepravdivých údajov v tomto vyhlásení.

V Trnave, dňa 29.10.2024

a.s.
9813
lava
: 2121946761
1946761

ENPECO a.s.

Ladislav Schweiger – predseda predstavenstva

