

ZMLUVA O DIELO č. 2024/145

uzatvorená podľa ust. § 536 a nasl. Obchodného zákonníka v platnom znení

Zmluvné strany:

Objednávateľ:

Názov: Správa zariadení sociálnych služieb
príspevková organizácia Mesta Nitra
sídlo: Janského 680/7, 949 01 Nitra
IČO: 37 966 456
DIČ: 20 219 36 169
bankové spojenie: Slovenská sporiteľňa, a.s.
číslo účtu: 5052764988/0900
IBAN: SK88 0900 0000 0050 5276 4988
zastúpenie: PhDr. Libuša Mušáková
riaditeľ príspevkovej organizácie
Správy zariadení sociálnych služieb

(ďalej len „Objednávateľ“)

a

Zhotoviteľ:

PRO EXTERIÉR s. r. o.
sídlo: Rybníčná 40, 831 06 Bratislava – mestská časť Vajnory
v zastúpení: Pavlo Bidzilia, konateľ
zástupcovia:
vo veciach zmluvných: Pavlo Bidzilia, konateľ
vo veciach technických: Ing. Stanislav Petruš – stavbyvedúci
vo veciach realizačných: Ing. Stanislav Petruš – stavbyvedúci
stavebný dozor:
IČO: 52 157 164
IČ DPH: SK2120915808
Bank. spojenie: TATRA BANKA a.s.
SWIFT kód: TATRSKBX
IBAN: SK77 1100 0000 0029 4311 1717

(ďalej len „Zhotoviteľ“)

Článok I. Predmet zmluvy

1. Zhotoviteľ sa zaväzuje vykonať pre objednávateľa dielo: „výstavba murovanej kaplnky z kameňa“
(ďalej len „dielo“)
na stavbe: „ZSS Zobor“ (ďalej len „stavba“)
na základe
 - a) podrobného rozpočtu / cenovej špecifikácie prác a dodávok zhotoviteľa (príloha č.1) a zameraní na stavbe a
 - b) projektovej dokumentácie/ realizačnej projektovej dokumentácie (príloha č.2).
2. Zhotoviteľ sa zaväzuje vykonať dielo vo vlastnom mene a na vlastnú zodpovednosť, pri dodržaní kvalitatívnych a technických podmienok určených projektovou dokumentáciou, touto zmluvou a platnými technickými normami STN, STN EN.
3. Zhotoviteľ potvrdzuje, že preveril podklady pre zhotovenie diela, miesto zhotovenia diela, a ďalšie skutočnosti a podmienky týkajúce sa diela, ktoré mu predložil resp. oznámil objednávateľ a považuje ich za postačujúce pre zhotovenie bezporuchového, kompletného a kolaudovateľného diela. Zhotoviteľ potvrdzuje, že cenová špecifikácia prác a dodávok (príloha č.1) je správne a úplne kalkulovaná a obsahuje všetky náklady potrebné na splnenie jeho záväzkov uvedených v tejto zmluve. V prípade, ak dôjde k navýšeniu rozsahu diela oproti rozsahu, na ktorý bola zhotoviteľom navrhnutá cena a to v dôsledku

pochybenia na strane zhotoviteľa alebo projektanta (napr. pochybenie ohľadom rozsahu, kvality, miesta, apod.) nemá toto navýšenie vplyv na výšku ceny diela.

4. Dielom je aj:
 - a) vykonanie všetkých skúšok a meraní preukazujúcich riadne zhotovenie diela ako aj odovzdanie dokladov preukazujúcich riadne zhotovenie diela,
 - b) zakreslenie zmien ku ktorým došlo počas zhotovovania diela - 1 vyhotovenie,
 - c) poskytnutie súčinnosti pre zabezpečenie kolaudačných rozhodnutí.
5. Objednávateľ sa zaväzuje za riadne a v súlade s projektovou dokumentáciou a touto zmluvou vykonané a objednávateľom prevzaté dielo zaplatiť dohodnutú cenu.

Článok II. Termín plnenia

1. Zhotoviteľ sa zaväzuje zhotoviť dielo podľa tejto zmluvy a odovzdať ho objednávateľovi v termíne: **od prevzatia staveniska do 45 pracovných dní** (protokolárne odovzdanie a prevzatie diela) od začiatku realizácie diela (protokolárne odovzdanie a prevzatie staveniska).
2. Zhotoviteľ najneskôr pred začiatkom realizácie na stavbe odovzdá objednávateľovi:
 - a) technologické postupy pre vykonávané práce a dodávky,
 - b) kontrolný a skúšobný plán,
 - c) menný zoznam osôb, ktoré sa budú podieľať na zhotovovaní diela
 - d) harmonogram prác a dodávok.
3. Zhotoviteľ bude priebežne odovzdávať objednávateľovi:
 - a) ním zhotovenú dokumentáciu,
 - b) doklady o vykonaných skúškach a meraniach,
 - c) doklady o kvalite zabudovaných materiálov, zariadení,
 - d) najneskôr 3 dni pred začatím odovzdania a prevzatia diela všetky ostatné doklady uvedené v článku V bod 5. tejto zmluvy.
4. Zhotoviteľ najmenej 3 dni vopred písomne vyzve objednávateľa:
 - a) na účasť na predpísaných, resp. dohodnutých skúškach,
 - b) na účasť pri prácach a dodávkach, ktoré sa stanú ďalším postupom zakrytými a nedostupnými,
 - c) na odovzdanie a prevzatie diela.
5. Zhotoviteľ odstráni zariadenie staveniska v lehote do 5 dní po protokolárnom odovzdaní diela.
6. V prípade omeškania objednávateľa s odovzdaním staveniska, omeškania s úhradou akýchkoľvek finančných záväzkov podľa tejto zmluvy, alebo omeškania s poskytnutím iného spolupôsobenia zhotoviteľovi, ako aj v prípade pretrvávajúceho nepriaznivého počasia, zásahu orgánov štátnej správy, zásadnej zmeny technického riešenia vyplývajúcej z požiadaviek objednávateľa či výskytu iných objektívnych okolností, za ktoré zhotoviteľ nie je zodpovedný (vyššia moc podľa článku IX. tejto zmluvy), od ktorých je závislé včasné a riadne plnenie záväzkov zhotoviteľa podľa tejto zmluvy, sa zmluvné strany zaväzujú a sú povinné upraviť termíny vykonania diela, a to uzatvorením písomného dodatku k tejto zmluve. Termíny dohodnuté v bode 1. tohto článku budú v takomto prípade predĺžené o dobu zodpovedajúcu omeškaniu objednávateľa resp. dobu trvania iných okolností podľa tohto bodu, pričom zároveň zhotoviteľ nie je v omeškani počas doby omeškania objednávateľa resp. doby trvania okolností podľa tohto bodu.

Článok III. Cena diela a platobné podmienky

1. Zmluvná cena za dielo je dohodnutá zmluvnými stranami v súlade so zákonom č. 18/1996 Z.z. o cenách v znení neskorších predpisov ako cena maximálna:

Celková cena Diela (Lourdská kaplnka – výstavba murovanej kaplnky z kameňa) bez DPH: 7 089,25 Eur bez DPH

DPH: 1 417,85 Eur

Celková cena Diela (Lourdská kaplnka – výstavba murovanej kaplnky z kameňa) vrátane DPH: 8 507,10 Eur s DPH

(slovom: osemtisícpäťstosedem eur a 10 centov)

2. Maximálna cena zahŕňa všetky náklady zhotoviteľa potrebné pre splnenie jeho záväzkov podľa tejto zmluvy. V cene diela sú tiež zahrnuté všetky opatrenia pre dodržanie termínov, kvality, bezpečnosti, požiarnej ochrany, ochrany životného prostredia, sťažené podmienky realizácie diela, náklady na prípadné

- zábery verejných plôch, rozkopávky, vytýčenia inžinierskych sietí, ak to povaha diela vyžaduje (bleskozvod), prevádzkové poriadky, náklady vynaložené na tlmočenie, preklady a poplatky súvisiace s realizáciou a riadnym odovzdaním diela objednávateľovi.
3. Zhotoviteľ vyhlasuje, že cenová špecifikácia prác a dodávok je kompletná a bola vypracovaná na základe projektovej dokumentácie – zhotoviteľ si prepočítal všetky výmery a tieto aj ocenil v celom rozsahu. Zhotoviteľ nemá nárok na navýšenie ceny z dôvodu chybného výpočtu výmery z projektovej dokumentácie.
 4. **Naviac práce / zmeny diela**
Naviac práce a dodávky, resp. zmeny diela môže vykonať zhotoviteľ len na základe písomného dodatku k tejto zmluve, podpísaného oprávnenými zástupcami oboch zmluvných strán. Za výkon naviac prác a dodávok bez písomného dodatku k tejto zmluve nevzniká zhotoviteľovi voči objednávateľovi nárok na odplatu. Pre oceňovanie naviac prác, resp. ocenenie zmien sú záväzné jednotkové ceny uvedené v prílohe č.1. V prípade, ak nie je možné stanoviť cenu na základe jednotkových cien podľa prílohy č.1, bude cena týchto prác a dodávok určená dohodou zmluvných strán.
 5. **Platobné podmienky**
Zmluvné strany sa dohodli, že objednávateľ zaplatí zhotoviteľovi cenu za dielo po úplnom protokolárnom odovzdaní diela, bez chýb, väd a nedorobkov na základe skutočne vykonaných prác a dodávok, ktorých jednotková cena je uvedená v prílohe č.1, pričom celková cena diela nesmie presiahnuť sumu uvedenú v bode 1. tohto článku zmluvy, ak sa zmluvné strany na základe písomného dodatku k tejto zmluve nedohodnú inak. V prípade, ak rozsah skutočne vykonaných prác a dodávok zhotoviteľa bude nižší ako rozsah predpokladaný touto zmluvou, cena diela bude nižšia ako suma uvedená v bode 1 tohto článku zmluvy.
Objednávateľ preto v zmysle uvedeného bude uhrádzať cenu za dielo konečnou faktúrou na základe nižšie uvedených podmienok:
 - Konečná faktúra :
zhotoviteľ do 5 dní odo dňa podpisu zápisnice o odovzdaní a prevzatí diela zmluvnými stranami, vystaví konečnú (záverečnú) faktúru, ktorá bude obsahovať náležitosti faktúry podľa príslušných právnych predpisov a tejto zmluvy, pričom povinnou prílohou konečnej faktúry bude zápisnica o odovzdaní a prevzatí diela, podpísaná oprávnenými osobami oboch zmluvných strán s potvrdením objednávateľa o odstránení všetkých prípadných väd a nedorobkov uvedených v zápisnici o odovzdaní a prevzatí diela. Splatnosť konečnej faktúry je **14 dní** od jej preukázateľného doručenia objednávateľovi, pričom táto lehota splatnosti nie je v hrubom nepomere k právam a povinnostiam vyplývajúcim zo záväzkového vzťahu pre zhotoviteľa.V prípade, ak ktorákoľvek faktúra (bez ohľadu na to, či ide o čiastkovú alebo konečnú faktúru) bude obsahovať nesprávne alebo neúplné údaje alebo nebude obsahovať povinné prílohy, je objednávateľ oprávnený takúto faktúru v lehote do 10 dní odo dňa jej doručenia vrátiť zhotoviteľovi na prepracovanie a/alebo na doplnenie. Lehota splatnosti začne plynúť od doručenia novej správne vystavenej faktúry objednávateľovi.
 6. Zmluvné strany sa dohodli, že objednávateľ je oprávnený vykonávať kontrolu, bez ohľadu na dojednania stanovené v bode 5 tejto zmluvy, podľa konkrétnej kalkulácie ceny za dielo uvedenej v bode 1 tohto článku.
 7. Ak objednávateľ zistí a preukáže, že kvalita realizovaných výkonov alebo používaného materiálu zhotoviteľom pri realizácii diela je v rozpore so zmluvou alebo že výkony podľa cenovej špecifikácie prác a výkonov zhotoviteľa sú celkom alebo sčasti nesplnené, alebo nevykonané, je objednávateľ oprávnený zadržať zaplataenie alikvotnej časti z príslušnej faktúry. Týmto zadržaním zaplataenia faktúry nie je objednávateľ v omeškani s plnením svojho peňažného záväzku. Nárok na náhradu škody, ktorá by objednávateľovi vznikla, týmto nie je dotknutý.
 8. Zhotoviteľ vyhlasuje, že nenastali dôvody pre zrušenie registrácie DPH zo strany daňového úradu.

Článok IV.

Práva a povinnosti zmluvných strán

1. Zhotoviteľ určil zodpovedného a kompetentného zástupcu (stavbyvedúceho): trvalo riadi práce na stavenisku: Ing. Stanislav Petruš – stavbyvedúci. Objednávateľ je oprávnený požadovať prítomnosť príslušného stavbyvedúceho na stavbe. Pokiaľ zhotoviteľ poverí osobu výkonom funkcie stavbyvedúceho, táto musí mať príslušné platné oprávnenie vydané SKSI.
2. Zhotoviteľ vyhlasuje, že má oprávnenie a odbornú spôsobilosť potrebnú pre výkon všetkých činností, ktoré sú predmetom tejto zmluvy. Zhotoviteľ sa zaväzuje zaistiť počas celého priebehu zhotovenia diela všetko potrebné materiálne, odborné, technické a organizačné zabezpečenie.

3. Zhotoviteľ je povinný zabezpečiť na svoje náklady dopravu všetkých materiálov a dielov, výrobkov, strojov a zariadení a ich presun na stavenisko.
4. Zhotoviteľ je povinný viesť o prácach a dodávkach, ktoré vykonáva, stavebný denník, do ktorého zapisuje podstatné udalosti, ktoré sa stali na stavenisku.
5. Na požiadanie objednávateľa sú zhotoviteľ a jeho dodávatelia povinní sa zúčastňovať kontrolných dní stavby/diela.
6. Zhotoviteľ zodpovedá za všetky škody na stavenisku a zariadeniach staveniska, ako aj za škody vzniknuté tretím osobám a na veciach pri realizácii prác, ktoré vykonáva zhotoviteľ, bez ohľadu na to, či tieto boli vykonávané jeho zamestnancami alebo ním poverenými 3. osobami alebo subdodávateľmi. Zhotoviteľ sa zaväzuje, že akúkoľvek ním spôsobenú alebo zapríčinenú škodu pri realizácii diela odstráni tak, že uvedie poškodenú časť do pôvodného stavu, alebo zaplatí náhradu škody v plnej výške. Náhradu škody je objednávateľ oprávnený jednostranne si započítať z čiastky fakturovanej zhotoviteľom.
7. Zhotoviteľ je povinný pri realizácii diela dodržiavať všetky podmienky Oznámenia stavebného úradu k ohláseniu drobnej stavby ako aj všetkých vyjadrení a rozhodnutí orgánov štátnej správy vydaných v stavebnom resp. územnom konaní, v opačnom prípade zodpovedá za škodu, ktorá nedodržaním určených podmienok v Oznámení stavebného úradu k ohláseniu drobnej stavby stavebníkovi vznikne.
8. Objávateľ je oprávnený dať zhotoviteľovi pokyn na prerušenie prác na diele a zhotoviteľ je povinný práce na diele prerušiť, ak by pokračovaním prác na diele bol ohrozený život, zdravie alebo majetok, ak zhotoviteľ porušil technologický postup, ak dielo nie je zhotoviteľom vykonávané v požadovanej kvalite alebo ak hrozia iné vážne škody. Počas tohto prerušenia je zhotoviteľ povinný chrániť, uchovávať a zabezpečiť dielo pred akoukoľvek stratou alebo poškodením. Prípadné predĺženie termínu dokončenia diela bude predmetom rokovania medzi objednávateľom a zhotoviteľom. Zhotoviteľ má nárok na predĺženie termínu len na základe písomného dodatku k tejto zmluve.
9. Stavebný dozor objednávateľa, resp. zástupca objednávateľa vo veciach technických je oprávnený dať pracovníkom zhotoviteľa pokyn na prerušenie prác na diele, ak sú porušované STN a BOZP alebo v prípade ak zodpovedný pracovník zhotoviteľa nie je na stavbe dosiahnuteľný. O uložení pokynu na prerušenie prác na diele z uvedeného dôvodu je zhotoviteľ povinný objednávateľa bezodkladne informovať.
10. Od začatia svojich prác a výkonov až po ich prevzatie objednávateľom znáša zodpovednosť za ich ochranu zhotoviteľ. Zhotoviteľ je okrem iného povinný zabezpečiť ochranu diela pred poveternosťnými vplyvmi, najmä dažďom, vodou, vetrom, snehom a mrazom, pokiaľ je to nevyhnutné pre ochranu diela alebo pre riadny a plynulý postup prác na zhotovovaní diela.
11. Výzvy zhotoviteľa na spolupôsobenie objednávateľa pri realizácii diela bude zhotoviteľ uplatňovať písomne a vopred, v predstihu najmenej 3 pracovných dní.
12. Ak zhotoviteľ zistí pri vykonávaní diela prekážky a tieto prekážky znemožňujú vykonanie diela dohodnutým spôsobom, je zhotoviteľ uvedený povinný bez zbytočného odkladu písomne oznámiť objednávateľovi. Splnenie si informačnej povinnosti nezbavuje zhotoviteľa zodpovednosti za riadne a včasné zhotovenie diela, ale zhotoviteľ má nárok požadovať od objednávateľa predĺženie termínu zhotovenia a odovzdania diela na základe písomného dodatku k tejto zmluve.
13. Zhotoviteľ sa zaväzuje vyzvať objednávateľa na kontrolu všetkých prác, ktoré majú byť zakryté, alebo sa stanú neprístupnými minimálne 3 dni vopred nahlásením poverenému zástupcovi objednávateľa vo veciach technických a zápisom v stavebnom denníku a doložiť k zabudovaným materiálom požadované skúšky a testy. Ak sa objednávateľ nedostaví a nevykoná kontrolu týchto prác, bude zhotoviteľ pokračovať v prácach. Ak objednávateľ bude dodatočne požadovať odkrytie týchto prác, je zhotoviteľ povinný toto odkrytie vykonať na náklady objednávateľa, iba ak sa pri dodatočnej kontrole zistí, že práce neboli riadne vykonané, tieto budú na náklady zhotoviteľa. Zhotoviteľ bude predkladať objednávateľovi atesty a certifikáty akosti materiálov a výrobkov podľa zákona č. 264/1999 Z. z., zákona o technických požiadavkách na výrobky a o posudzovaní zhody v znení neskorších predpisov. Zhotoviteľ zodpovedá za to, že všetky materiály použité na zhotovenie diela budú nové a prevej akosti.
14. Zhotoviteľ bude pri realizovaní diela dodržiavať záväzné technické normy a ďalšie platné normy vzťahujúce sa na dodávku zmluvných prác a materiálov, platné v Slovenskej republike. Zhotoviteľ použije pre dielo len výrobky, ktoré majú také vlastnosti, aby počas predpokladanej doby existencie stavby bola pri bežnej údržbe zaručená požadovaná mechanická pevnosť a stabilita, požiarne bezpečnosť, hygienické a estetické požiadavky, ochrana zdravia a životného prostredia, bezpečnosť pri užívaní, ochrana proti hluku a úspora energie.
15. Zhotoviteľ môže požadovať zmeny len za podmienky, ak kvalitatívne zodpovedajú príslušnej projektovej dokumentácii a za podmienky predchádzajúceho písomného súhlasu zástupcu objednávateľa vo veciach technických.

16. Zhotoviteľ sa zaväzuje počas realizácie diela zabezpečovať kontrolné skúšky použitých zariadení, materiálov ako aj stavebných častí diela podľa STN. Zariadenia, materiály a stavebné časti, ktoré nevyhoveli kvalitatívnym skúškam, zhotoviteľ odstráni bezodkladne na vlastné náklady.
17. Zhotoviteľ vyhlasuje, že má uzatvorené poistenie vzťahujúce sa na ním zhotovované dielo, ktorým je kryté aj poistenie zodpovednosti za škodu spôsobenú na majetku a zdraví tretích osôb (vrátane krížovej zodpovednosti).
18. Realizované časti diela prechádzajú do vlastníctva objednávateľa a zabudovaním. Týmto však objednávateľ nepreberá na seba zodpovednosť za vady zabudovaného materiálu a uskutočnených prác.
19. Zhotoviteľ môže postúpiť akékoľvek práva a povinnosti z tejto zmluvy, ako aj postúpiť pohľadávku vzniknutú z a/alebo v súvislosti so zmluvou na tretie osoby len s predchádzajúcim písomným súhlasom objednávateľa.
20. Objednávateľ je oprávnený žiadať zmenu materiálov alebo technológií, ktoré majú byť zabudované v diele, a to podľa vlastného uváženia. Ak táto požadovaná zmena bude mať dopad na zmenu ceny diela, potom musí byť vypracovaný písomný dodatok k tejto Zmluve.
- 21. Spolupráca zmluvných strán na spoločnom stavenisku/pracovisku, koordinácia činností a vzájomná informovanosť (dohoda o BOZP):**
 - a) Zhotoviteľ je povinný dodržiavať pri uskutočňovaní prác a dodávok podľa tejto zmluvy predpisy o bezpečnosti a ochrane zdravia pri práci vrátane platných právnych predpisov ochrany pred požiarmi. Je zodpovedný za úrazy a škody ktoré vzniknú jeho porušením alebo zanedbaním bezpečnostných predpisov vyplývajúcich zo Zákonníka práce a ostatných právnych predpisov.
 - b) Zhotoviteľ zabezpečí koordinátora dokumentácie, koordinátora bezpečnosti práce na stavbe a plán bezpečnosti práce na stavenisku.
 - c) Všetky subjekty, ktoré s vedomím zhotoviteľa vykonávajú práce a dodávky na stavbe sú povinné rešpektovať pokyny kontrolných orgánov objednávateľa (bezpečnostný technik, pracovník kontroly kvality,...) ako aj riadiacich osôb (stavbyvedúci, resp. zástupca objednávateľa vo veciach realizačných). V prípade zistenia porušenia predpisov týkajúcich sa bezpečnosti a ochrany zdravia pri práci je zhotoviteľ povinný bezodkladne vykonať nápravu podľa pokynov objednávateľa, resp. jeho zástupcov.
 - d) Zhotoviteľ môže na stavbe nasadiť, resp. poveriť vykonávaním diela podľa tejto zmluvy len osoby, resp. subjekty, ktoré majú požadovanú kvalifikáciu a schopnosti a ktoré sú vybavené vhodnými pracovnými pomôckami a bezporuchovými prístrojmi.
 - e) Zhotoviteľ je povinný pred nástupom na realizáciu prác podľa tejto zmluvy zabezpečiť pre svojich pracovníkov absolvovanie vstupných školení a testov z PO a BOZP a ochrany ŽP platných v SR.
 - f) Zhotoviteľ v plnom rozsahu zodpovedá za požiaru ochranu diela a bezpečnosť pri práci a bezpečnosť technických zariadení pri realizácii stavebných prác v súlade s ustanoveniami vyhlášky MPSVaR č. 147/2013 Z.z. ktorou sa ustanovujú podrobnosti na zaistenie bezpečnosti a ochrany zdravia pri stavebných prácach a prácach s nimi súvisiacich a podrobnosti o odbornej spôsobilosti na výkon niektorých pracovných činností.
 - g) Zhotoviteľ je povinný udržiavať na stavenisku a komunikáciách určených na dopravu poriadok a čistotu. V prípade poškodenia alebo znečistenia komunikácie je zhotoviteľ povinný komunikácie opraviť alebo vyčistiť na vlastné náklady. V opačnom prípade je objednávateľ oprávnený zabezpečiť čistenie a opravu poškodení prostredníctvom tretej osoby na náklady zhotoviteľa a je oprávnený požadovať náhradu všetkých takto vynaložených nákladov od zhotoviteľa resp. započítať všetky vynaložené náklady s pohľadávkami zhotoviteľa. Objednávateľ je povinný vopred písomne upozorniť zhotoviteľa na tento postup.
 - h) Zhotoviteľ je povinný na vlastné náklady zaistiť likvidáciu vzniknutých odpadov a nečistôt, ktoré vznikli pri vykonávaní jeho prác. Ak zhotoviteľ nesplní túto svoju povinnosť, má objednávateľ právo splniť povinnosť zhotoviteľa sám alebo pomocou tretích osôb na náklady zhotoviteľa, pričom je povinný vopred písomne upozorniť zhotoviteľa na tento postup.
 - i) Zhotoviteľ sa zaväzuje, že jeho pracovníci budú nosiť oblečenie zreteľne označené jeho firemnou značkou tak, aby mal objednávateľ prehľad o osobách pohybujúcich sa na stavenisku. Zhotoviteľ sa tiež zaväzuje, že jeho pracovníci budú nosiť ochranné pracovné pomôcky v súlade s predpismi BOZP. Zástupca objednávateľa vo veciach technických má právo požiadať zhotoviteľa o vykázanie neoznačeného pracovníka zo stavby a zhotoviteľ sa zaväzuje tohto pracovníka bezodkladne zo stavby vykázať.

Článok V. Odovzdanie a prevzatie diela

1. Dielo bude odovzdávané naraz, po je ho úplnom dokončení, v lehote podľa Čl. II. bod. 1 tejto Zmluvy.

2. Zhotoviteľ je povinný odovzdať dielo najneskôr v termíne protokolárneho odovzdania a prevzatia diela (Článok II., bod 1 tejto zmluvy).
3. Dielo sa považuje za riadne dokončené okamihom podpisu zápisnice o odovzdaní a prevzatí diela zmluvnými stranami, z ktorej vyplýva, že dielo je dokončené riadne, bez väd a nedorobkov.
4. Zhotoviteľ je povinný písomne oznámiť objednávateľovi **najneskôr 7 dni vopred**, kedy bude predmet plnenia pripravený na odovzdanie a prevzatie.
5. Pred odovzdaním a prevzatím diela (Článok II., bod 1 tejto zmluvy) je zhotoviteľ povinný pripraviť a objednávateľovi odovzdať doklady (2x v tlačenej podobe) nevyhnutné na riadne užívanie diela, napríklad:
 - a) dokumentáciu so zakreslením zmien podľa skutočného stavu vykonaných prác, v dvojitom vyhotovení,
 - b) atesty a certifikáty platné v SR, vrátane zoznamu, v dvojitom vyhotovení,
 - c) zápisnice, protokoly a osvedčenia o vykonaných skúškach, vrátane zoznamu, v dvojitom vyhotovení,
 - d) stavebný denník,
 - e) revízne správy, vrátane zoznamu, v dvojitom vyhotovení,
 - f) návody na používanie a údržbu, vrátane zoznamu, v dvojitom vyhotovení,
 - g) záručné listy, vrátane zoznamu, v dvojitom vyhotovení,
 - h) prehlásenia o zhode, vrátane zoznamu, v dvojitom vyhotovení,
 - i) prevádzkové poriadky, vrátane zoznamu, v dvojitom vyhotovení,
 - j) doklady požadované orgánmi štátnej správy a samosprávy, vrátane zoznamu.
6. Neodovzdanie, neúplnosť alebo nepravdivosť dokladov potrebných k odovzdaniu a prevzatiu diela alebo jeho užívaniu je vadou, oprávňujúcou objednávateľa odmietnuť prevzatie diela.
7. Ak sa na diele v čase odovzdania a prevzatia diela budú vyskytovať, t.j. počas preberacieho konania budú zistené, drobné vady a nedorobky, ktoré samé o sebe ani v spojení s inými, nebránia plnej funkčnosti a užívaniu diela, tieto sa uvedú v zápisnici o odovzdaní a prevzatí diela. Zhotoviteľ je povinný odstrániť uvedené drobné vady a nedorobky riadne a včas, t. j. spôsobom, za podmienok a v lehotách poskytnutých objednávateľom s ohľadom na technickú a technologickú náročnosť odstraňovania predmetnej vady. Zmluvné strany sa dohodli, že v prípade, ak zhotoviteľ také drobné vady a nedorobky odstráni v lehote poskytnutej objednávateľom za podmienok uvedených v tomto bode, nedostane sa do omeškania s odovzdaním diela, v opačnom prípade má objednávateľ právo odstrániť vady a nedorobky sám alebo ich nechať odstrániť treťou osobou na náklady zhotoviteľa.
8. Ak pri preberaní diela objednávateľ zistí, že dielo má vady a nedorobky brániace riadnemu užívaniu diela, dielo neprevezme a spíše so zhotoviteľom zápis o zistených vadách. Zhotoviteľ je povinný odstrániť uvedené vady a nedorobky riadne a včas, t. j. spôsobom, za podmienok a v lehotách poskytnutých objednávateľom s ohľadom na technickú a technologickú náročnosť odstraňovania predmetnej vady, v opačnom prípade má objednávateľ právo odstrániť vady a nedorobky sám alebo ich nechať odstrániť treťou osobou na náklady zhotoviteľa. Zhotoviteľ má povinnosť odovzdať dielo po odstránení týchto väd. Po odstránení väd a nedorobkov, pre ktoré dielo nebolo prevzaté objednávateľom, opakuje sa preberacie konanie podľa tohto článku zmluvy o dielo. Po dobu odstraňovania väd brániacich riadnemu užívaniu diela, zistených pri odovzdávaní diela je zhotoviteľ v omeškaní s odovzdaním diela.
9. O odovzdaní a prevzatí predmetu zmluvy je zhotoviteľ povinný vyhotoviť zápisnicu o odovzdaní a prevzatí diela v 4 - och vyhotoveniach, z ktorých po 2 vyhotoveniach obdržia obe zmluvné strany. Zápisnica o odovzdaní a prevzatí diela musí byť podpísaná oprávnenými zástupcami obidvoch zmluvných strán vo veciach technických.

Zápisnica o odovzdaní a prevzatí diela bude obsahovať najmä:

 - a) názov diela, identifikácia zmluvy o dielo,
 - b) dátum ukončenia zhotovenia diela podľa tejto zmluvy,
 - c) dátum začatia a skončenia preberacieho konania,
 - d) súpis zistených väd a nedorobkov,
 - e) lehoty na odstránenie väd a nedorobkov,
 - f) zoznam odovzdávaných dokladov podľa Článku V bod 5 tejto zmluvy,
 - g) dĺžku záručnej doby,
 - h) vyhlásenie zmluvných strán o tom, že zhotoviteľ dielo odovzdáva a objednávateľ dielo preberá
 - i) podpisy oprávnených zástupcov obidvoch zmluvných strán vo veciach technických.

Článok VI.

Záručná doba, zodpovednosť za vady

1. Zhotoviteľ preberá záväzok, že zhotovené dielo, a to každá jeho časť, bude spôsobilé na účel vyplývajúci z tejto zmluvy a že si zachová vlastnosti bezpečného, bezvadného a užívania schopného diela, pričom poskytuje záruku v nasledovnom rozsahu a trvaní:

Stavebná časť diela:

- 2 roky na ostatné práce a dodávky.

2. Záručná doba začína plynúť odo dňa prevzatia dokončeného diela bez akýchkoľvek väd a nedorobkov objednávateľom.
3. Objednávateľ oznámi zhotoviteľovi vady diela, ktoré sa objavili počas vykonávania diela alebo pri odovzdávaní a preberaní diela alebo počas záručnej doby. V oznámení objednávateľ uvedie, ako sa vady prejavujú a požadovaný druh nároku, ktorý si objednávateľ na základe vady uplatňuje. V prípade, ak zhotoviteľ neodstraňuje oznámené (reklamované) vady riadne a včas, t. j. za podmienok a v lehotách do 30 dní poskytnutých objednávateľom alebo ak zhotoviteľ začne vady odstraňovať, ale neodstraňuje ich riadne, má objednávateľ právo odstrániť vady a nedorobky sám alebo ich nechať odstrániť treťou osobou na náklady zhotoviteľa. V takomto prípade objednávateľ nie je viazaný jednotkovými cenami uvedenými v prílohe č.1. Zmluvné strany sa dohodli, že týmto postupom objednávateľa nie sú dotknuté ustanovenia tejto zmluvy týkajúce sa dohodnutej záručnej doby a zodpovednosti zhotoviteľa za vady, ktoré sa počas tejto záručnej doby vyskytnú na diele. Zmluvné strany sa dohodli, že v takomto prípade má objednávateľ právo na náhradu škody a náhradu účelne vynaložených nákladov súvisiacich s odstraňovaním následkov vadného plnenia zhotoviteľa v plnom rozsahu.
4. Dokladom riadneho a včasného odstránenia vady oznámenej objednávateľom v záručnej dobe (bod 3) je písomné potvrdenie o jej odstránení zástupcom objednávateľa (zástupca objednávateľa bude oznámený zhotoviteľovi pri odovzdaní a prevzatí diela).
5. Doba od uplatnenia práva až do vykonania opravy (riadneho odstránenia vady) sa do záručnej doby nepočíta.
6. Zhotoviteľ je povinný bez zbytočného odkladu odstrániť aj také vady, zodpovednosť za vznik ktorých popiera, ktorých odstránenie však neznesie odklad. Úhrada nákladov bude predmetom písomnej dohody zmluvných strán.

Článok VII.

Sankcie za porušenie povinností

1. Ak bude zhotoviteľ v omeškaní so splnením termínu uvedeného v Článku II., bod 1 tejto zmluvy protokolárne odovzdanie a prevzatie diela má objednávateľ právo na zaplatenie zmluvnej pokuty vo výške 0,005 % z celkovej ceny diela za každý aj začatý deň omeškania až do splnenia.
2. Ak bude zhotoviteľ v omeškaní s riadnym a včasným odstránením väd oznámených objednávateľom počas realizácie diela alebo uvedených v zápisnici o odovzdaní a prevzatí diela alebo zistených pri kolaudácii alebo v záručnej dobe, je zhotoviteľ povinný zaplatiť objednávateľovi zmluvnú pokutu vo výške 20,- EUR za každý aj začatý deň omeškania až do ich riadneho odstránenia, a to za každú vadu samostatne.
3. Ak bude zhotoviteľ v omeškaní s odovzdaním technologických predpisov a/alebo kontrolného a skúšobného plánu, má objednávateľ právo na zaplatenie zmluvnej pokuty vo výške 20,-EUR za každý aj začatý deň omeškania až do splnenia.
4. Stavbyvedúci objednávateľa, resp. zástupca objednávateľa vo veciach technických má právo kedykoľvek v pracovnej dobe vyzvať pracovníkov zhotoviteľa k uskutočneniu skúšky na prítomnosť alkoholu alebo inej omamnej látky; v prípade pozitívneho výsledku, resp. odmietnutia vykonania skúšky, má objednávateľ právo okamžite vypovedať a trvale zakázať vstup na pracovisko dotknutému pracovníkovi zhotoviteľa. Okrem toho má objednávateľ právo uplatniť si u zhotoviteľa jednorazovú zmluvnú pokutu vo výške 50,- EUR za každý pozitívny výsledok skúšky, resp. odmietnutie podrobiť sa skúške.
5. Ak bude objednávateľ v omeškaní so splnením svojho peňažného záväzku vyplývajúceho z tejto zmluvy, v lehote určenej zhotoviteľom podľa článku III. ods. 6 tejto zmluvy, má zhotoviteľ právo na úrok z omeškania vo výške 0,05 % z dlžnej čiastky za každý deň omeškania.
6. Zmluvnými pokutami dohodnutými v tejto zmluve nie je dotknutý nárok zmluvných strán na náhradu škody v plnom rozsahu, a to aj keby táto presahovala výšku zmluvnej pokuty.
7. Zmluvné strany vyhlasujú, že zmluvné pokuty dohodnuté v tejto zmluve považujú za primerané.

Článok VIII.

Odstúpenie od zmluvy

1. Objednávateľ môže odstúpiť alebo čiastočne odstúpiť od tejto zmluvy alebo odobrať zhotoviteľovi časť prác a výkonov tvoriacich predmet tejto zmluvy spôsobom uvedeným v tejto zmluve a nechať ich realizovať tretími osobami na náklady zhotoviteľa bez ohľadu na jednotkové ceny určené v prílohe č.1 z nasledovných dôvodov na strane zhotoviteľa, ktoré sa považujú za podstatné porušenie tejto zmluvy:
 - a) ak je zhotoviteľ v omeškaní s plnením termínov podľa tejto zmluvy,
 - b) ak zhotoviteľ nezhotovuje predmet plnenia v požadovanej kvalite a v súlade s touto zmluvou,
 - c) ak zhotoviteľ neodôvodnene neprevzal stavenisko alebo sa omeškáva s nástupom a začatím prác a dodávok podľa tejto zmluvy,
 - d) ak zhotoviteľ neodstraňuje objednávateľom oznámené vady predmetu zmluvy, ktoré sa objavili počas vykonávania diela alebo pri odovzdávaní a preberaní diela, alebo počas záručnej doby,
 - e) ak vzhľadom na hospodársku situáciu alebo postup zhotoviteľa je daná odôvodnená obava objednávateľa, že si zhotoviteľ nesplní alebo nebude plniť svoje záväzky a povinnosti vyplývajúce pre neho z tejto zmluvy riadne a včas,
 - f) ak bol na majetok zhotoviteľa vyhlásený konkurz alebo ak bol podaný návrh na vyhlásenie konkurzu, alebo ak sa voči zhotoviteľovi vedie exekučné konanie, alebo ak je zhotoviteľ v likvidácii,

Článok IX. Vyššia moc

1. Žiadna zo zmluvných strán nie je zodpovedná za nesplnenie povinností stanovených touto zmluvou alebo za oneskorenie tohto plnenia, pokiaľ bolo spôsobené okolnosťami vylučujúcimi zodpovednosť (ďalej len vyššia moc).
2. Pre účely tejto zmluvy sa za vyššiu moc považujú mimoriadne okolnosti brániace dočasne alebo trvalo splneniu v nej stanovených povinností, pokiaľ nastali po jej uzatvorení nezávisle na vôli povinnej strany a pokiaľ nemohli byť tieto okolnosti alebo ich následky povinnou stranou odvrátené, ani pri vynaložení všetkého úsilia, ktoré je rozumné v danej situácii požadovať.
3. Konkrétne sa za vyššiu moc v zmysle tejto zmluvy považujú – vojna, nepriateľské akcie, invázia, činy cudzích nepriateľov, vzbura, revolúcia, povstanie, vojenský puč, násilné prevzatie moci, občianska vojna, rádiácia, kontaminácia rádioaktivitou z jadrových palív a jadrových odpadkov, rádioaktívne toxické výbušniny alebo iné nebezpečné vlastnosti akýchkoľvek jadrových výbušných zariadení alebo ich jadrových komponentov, tlakové vlny spôsobené lietadlami alebo inými vzdušnými objektami, výtržnosti, občianske nepokoje, rozvrat, pokiaľ sa netýkajú len zamestnancov zhotoviteľa alebo jeho subdodávateľov, účinky prírodných síl, ktoré sa nedali predvídať a preto ani skúsený zhotoviteľ nemohol proti nim podniknúť náležité opatrenia.
4. Za vyššiu moc sa však nepokladajú okolnosti, ktoré vyplývajú z osobných, najmä hospodárskych pomerov povinnej strany a ďalej prekážky plnenia, ktoré bola táto strana povinná prekonať alebo odstrániť podľa tejto zmluvy, obchodných zvyklostí alebo všeobecne záväzných právnych predpisov, alebo pokiaľ môže dôsledky svojej zodpovednosti zmluvne previesť na tretiu osobu.

Článok X. Záverečné dojednania

1. Táto Zmluva o dielo nadobúda platnosť dňom jej podpísania obidvoma zmluvnými stranami a účinnosť nadobúda deň nasledujúci po dni zverejnenia v Centrálnom registri zmlúv, ktorý je informačným systémom verejnej správy vedeným Úradom vlády SR v elektronickej podobe (s odkazom na § 47a ods. 1 Zákona č. 40/1964 Zb. Občianskeho zákonníka).
2. Zmluvným jazykom je jazyk slovenský. Zmluvné strany sa dohodli, aby ako rozhodné právo pre posúdenie záväzkových vzťahov z tejto zmluvy bolo použité právo slovenské.
3. Pri plnení tejto zmluvy sa riadia zmluvné strany v prvom rade jej ustanoveniami. Vzájomné vzťahy zmluvných strán touto zmluvou neupravené sa riadia ustanoveniami Obchodného zákonníka a podporne ustanoveniami Občianskeho zákonníka.
4. Akékoľvek dohody, zmeny, alebo doplnenia k tejto zmluve je možné urobiť len písomnými dohodami vo forme dodatkov k tejto zmluve, ktoré musia byť podpísané oprávnenými zástupcami oboch zmluvných strán.
5. Táto zmluva sa vyhotovuje v 4 vyhotoveniach, z ktorých 2 dostane objednávateľ a 2 zhotoviteľ.
6. Nedeliteľnou súčasťou tejto zmluvy sú prílohy :

príloha č. 1 :	Podrobný rozpočet / Cenová špecifikácia prác a dodávok zhotoviteľa
príloha č. 2 :	PD / RPD

- príloha č. 3 : Výpisy z OR / ŽR + osvedčenia o registrácii pre DPH
príloha č. 4: Oznámenie
príloha č. 5: Oznámenie stavebného úradu k ohláseniu drobnej stavby
7. Zmluvné strany sa dohodli, že v prípade rozporov má zmluva prednosť pred prílohami, príloha č. 2 má prednosť pred ostatnými prílohami.
 8. Zmluvné strany si túto zmluvu pozorne prečítali a vyhlasujú, že jej text je zrozumiteľný, určitý, a že táto zmluva je prejavom ich slobodnej a vážnej vôle a nebola uzavretá pod nátlakom ani za nevýhodných podmienok, čo potvrdzujú svojimi vlastnoručnými podpismi.

V Nitre, dňa

V Bratislave, dňa 27.08.2024

Za objednávateľa:

Za zhotoviteľa:

.....
PhDr. Libuša Mušáková
riaditeľ príspevkovej organizácie
Správy zariadení sociálnych služieb

.....
Pavlo Bidzília, konateľ
PRO EXTERIÉR s. r. o.

REKAPITULÁCIA STAVBY

Kód: 1
Stavba: **Stavebné práce pre SZSS - výstavba murovanej kaplnky z kameňa PRO EXTERIÉR s.r.o.**

JKSO:
Miesto: SZSS

KS:
Dátum: 6. 5. 2024

Objednávateľ:
Správa zariadení sociálnych služieb

IČO: 37966456
IČ DPH:

Zhotoviteľ:
PRO EXTERIÉR s.r.o.

IČO: 52157164
IČ DPH: SK2120915808

Projektant:

IČO:
IČ DPH:

Spracovateľ:
Pavel Bidzília - PRO EXTERIÉR s.r.o.

IČO: 52157164
IČ DPH: SK2120915808

Poznámka:

Cena bez DPH **7 089,25**

	Sadzba dane	Základ dane	Výška dane
DPH základná	20,00%	0,00	0,00
DPH znížená	20,00%	7 089,25	1 417,85

Cena s DPH **8 507,10**

Projektant

Spracovateľ

Dátum a podpis:

Pečiatka

Dátum a podpis:

27.08.2024

Pečiatka

Objednávateľ

Zhotoviteľ



Dátum a podpis:

Pečiatka

Dátum a podpis:

Pečiatka

REKAPITULÁCIA OBJEKTOV STAVBY

Kód: 1
Stavba: **Stavebné práce pre SZSS - výstavba murovanej kaplnky z kameňa PRO EXTERIÉR s.r.o.**
Miesto: **SZSS** Dátum: 6. 5. 2024
Objednávateľ: Správa zariadení sociálnych služieb Projektant:
Zhotoviteľ: PRO EXTERIÉR s.r.o. Spracovateľ: Pavel Bidzilia - PRO EXTERIÉR s.r.o.

Kód	Popis	Cena bez DPH [EUR]	Cena s DPH [EUR]
Náklady z rozpočtov		7 089,25	8 507,10
1	Stavebné práce pre SZSS - výstavba murovanej kaplnky z kameňa PRO EXTERIÉR s.r.o.	7 089,25	8 507,10

ROZPOČET

Stavba:

Stavebné práce pre SZSS - výstavba murovanej kaplnky z kameňa PRO EXTERIÉR s.r.o.

Miesto: SZSS

Dátum: 6. 5. 2024

Objednávateľ: Správa zariadení sociálnych služieb

Projektant:

Zhotoviteľ: PRO EXTERIÉR s.r.o.

Spracovateľ: Pavel Bidzilia - PRO EXTERIÉR s.r.o.

PČ	Typ	Kód	Popis	MJ	Množstvo	J.cena [EUR]	Cena celkom [EUR]
----	-----	-----	-------	----	----------	--------------	-------------------

Náklady z rozpočtu

7 089,25

D HSV

Práce a dodávky HSV

5 838,78

D 1

Zemné práce

731,83

3	K	131201101.S	Hĺbenie nezapažených jám a zárezov, okrem zárezov so šikmými stenami pre podzemné vedenie, s urovaním dna do predpísaného profilu a spádu, v hornine 3 do 100 m3	m3	6,000	14,61	87,66
---	---	-------------	--	----	-------	-------	-------

VV (3*4)*0,5

6,000

4	K	131201109.S	Hĺbenie nezapažených jám a zárezov, okrem zárezov so šikmými stenami pre podzemné vedenie, s urovaním dna do predpísaného profilu a spádu, príplatok k cenám za lepivosť horniny 3	m3	6,000	1,10	6,60
---	---	-------------	--	----	-------	------	------

VV (3*4)*0,5

6,000

1	K	132201101.S	Hĺbenie rýh šírky do 600 mm zapážených i nezapažených s urovaním dna do predpísaného profilu a spádu, s prehodením výkopu na príľahlom teréne na vzdialenosť do 3 m od pozdĺžnej osi ryhy alebo s naložením výkopu na dopravný prostriedok v hornine 3 do 100 m3	m3	1,216	40,95	49,80
---	---	-------------	--	----	-------	-------	-------

VV (0,8*0,4*1,9)*2

1,216

2	K	132201109.S	Hĺbenie rýh šírky do 600 mm zapážených i nezapažených s urovaním dna do predpísaného profilu a spádu, s prehodením výkopu na príľahlom teréne na vzdialenosť do 3 m od pozdĺžnej osi ryhy alebo s naložením výkopu na dopravný prostriedok príplatok k cenám za lepivosť horniny 3	m3	1,216	11,57	14,07
---	---	-------------	--	----	-------	-------	-------

VV (0,8*0,4*1,9)*2

1,216

6	K	162201101.S	Vodorovné premiestnenie výkopku za sucha pre všetky druhy dopravných prostriedkov bez naloženia výkopu, avšak so zložením bez rozhrnutia z horniny 1 až 4 na vzdialenosť do 20 m	m3	7,216	12,70	91,64
---	---	-------------	--	----	-------	-------	-------

VV (3*4)*0,5 + (0,8*0,4*1,9)*2

7,216

5	K	167101101.S	Nakladanie a prekladanie neufahnutého výkopku nakladanie výkopku z hornín do 100 m3 1 až 4	m3	7,216	9,57	69,06
---	---	-------------	--	----	-------	------	-------

VV (3*4)*0,5 + (0,8*0,4*1,9)*2

7,216

7	K	182301122.S	Rozprestretie a urovanie ornice s príp. nutným premiestnením z hromád alebo dočasných skládok na miesto spotreby vo vzdial. do 30 m vo svahu nad 1:5 pri súvislej ploche do 500 m2, hr. vrstvy do 150 mm	m2	100,000	4,13	413,00
---	---	-------------	--	----	---------	------	--------

D 2 Zakladanie

1 055,18

9	K	273313612.S	Betón základových dosiek prostý tr.C 20/25	m3	1,800	139,59	251,26
---	---	-------------	--	----	-------	--------	--------

VV (3*4)*0,15

1,800

12	K	273351217.S	Debnenie zvislé alebo šikmé (odklonené) pôdorysne priame alebo zalomené, stien dosiek vo voľných alebo zapážených jamách, ryhách, šachtách, vrátane prípadných vzpier zhotovenie -tradičné	m2	2,400	20,68	49,63
----	---	-------------	--	----	-------	-------	-------

VV (3*4)*0,2

2,400

13	K	273351218.S	Debnenie zvislé alebo šikmé (odklonené) pôdorysne priame alebo zalomené, stien dosiek vo voľných alebo zapážených jamách, ryhách, šachtách, vrátane prípadných vzpier odstránenie -tradičné	m2	2,400	6,39	15,34
----	---	-------------	---	----	-------	------	-------

VV (3*4)*0,2

2,400

21	K	273362441.S	Výstuž základových dosiek zo zvaraných sietí z drôtov typu KARI BSt 500, priemer drôtu 8/8 mm, veľkosť oka 100x100 mm	m2	13,800	11,91	164,36
----	---	-------------	---	----	--------	-------	--------

VV 3*2*2

12,000

VV 12*1,15 'Prepočítané koeficientom množstva

13,800

PČ	Typ	Kód	Popis	MJ	Množstvo	J.cena [EUR]	Cena celkom [EUR]
8	K	274313612.S	Betón základových pásov prostý tr.C 20/25	m3	1,064	135,12	143,77
	VV		(0,8*0,35*1,9)*2		1,064		
11	K	274361821.S	Výstuž základových pásov z betonárskej ocele s klasickými strmienkami B500 (10 505)	t	0,216	1 994,56	430,82
D 3 Zvislé a kompletné konštrukcie							3 591,35
14	K	311211145.S	Murivo nadzákladové z lomového kameňa, neopracované, pod omietku, na maltu MC-15 lícované obojstranne	m3	7,980	348,54	2 781,35
18	K	3112114567.SS	Škárovanie kamenného muriva maltou, povrchová úprava kameňa náterom ochranným	kpl	1,000	420,00	420,00
20	K	31211456893.SS	Zhotovenie oblúkového podperného debnenia z systémového debnenia DOKA. Demontáž očistenie a doprava v rámci NR.	kpl	1,000	390,00	390,00
D 9 Ostatné konštrukcie a práce-búranie							460,42
15	K	936124121.S	Osadenie parkovej lavičky do betonovej pätky	ks	2,000	80,21	160,42
17	K	936124121.SS	Betónová pätká 500x500x800 mm pre lavičku: vykop, vystuž, debnenie, betonáž.	kpl	2,000	150,00	300,00
D PSV Práce a dodávky PSV							900,47
D 711 Izolácie proti vode a vlhkosti							178,41
25	K	711211551	Vonkajšia silikátová hydroizolačná stierka jednozložková, na ploche vodorovnej Cemix 105	m2	15,500	11,51	178,41
	VV		(4*3)+(8+6)*0,25		15,500		
D 771 Podlahy z dlaždíc							722,06
22	K	771551030.S	Montáž podláh z dlaždíc terazzových kladených do malty, veľkosti 300 x 300 mm	m2	15,500	24,92	386,26
	VV		(4*3)+(8+6)*0,25		15,500		
23	M	592470000200.S	Dlaždica terazzová z normálneho cementu HBT, rozmer 250x250x25 mm	m2	16,895	16,89	285,36
	VV		15,5*1,09 'Prepočítané koeficientom množstva		16,895		
24	K	998771102.S	Presun hmôt pre podlahy z dlaždíc v objektoch výšky nad 6 do 12 m	t	1,810	27,87	50,44
D VRN Investičné náklady neobsiahnuté v cenách							350,00
19	K	000700011.S	Dopravné náklady mimostavenisková doprava objektivizácia dopravných nákladov materiálov	eur	1,000	350,00	350,00

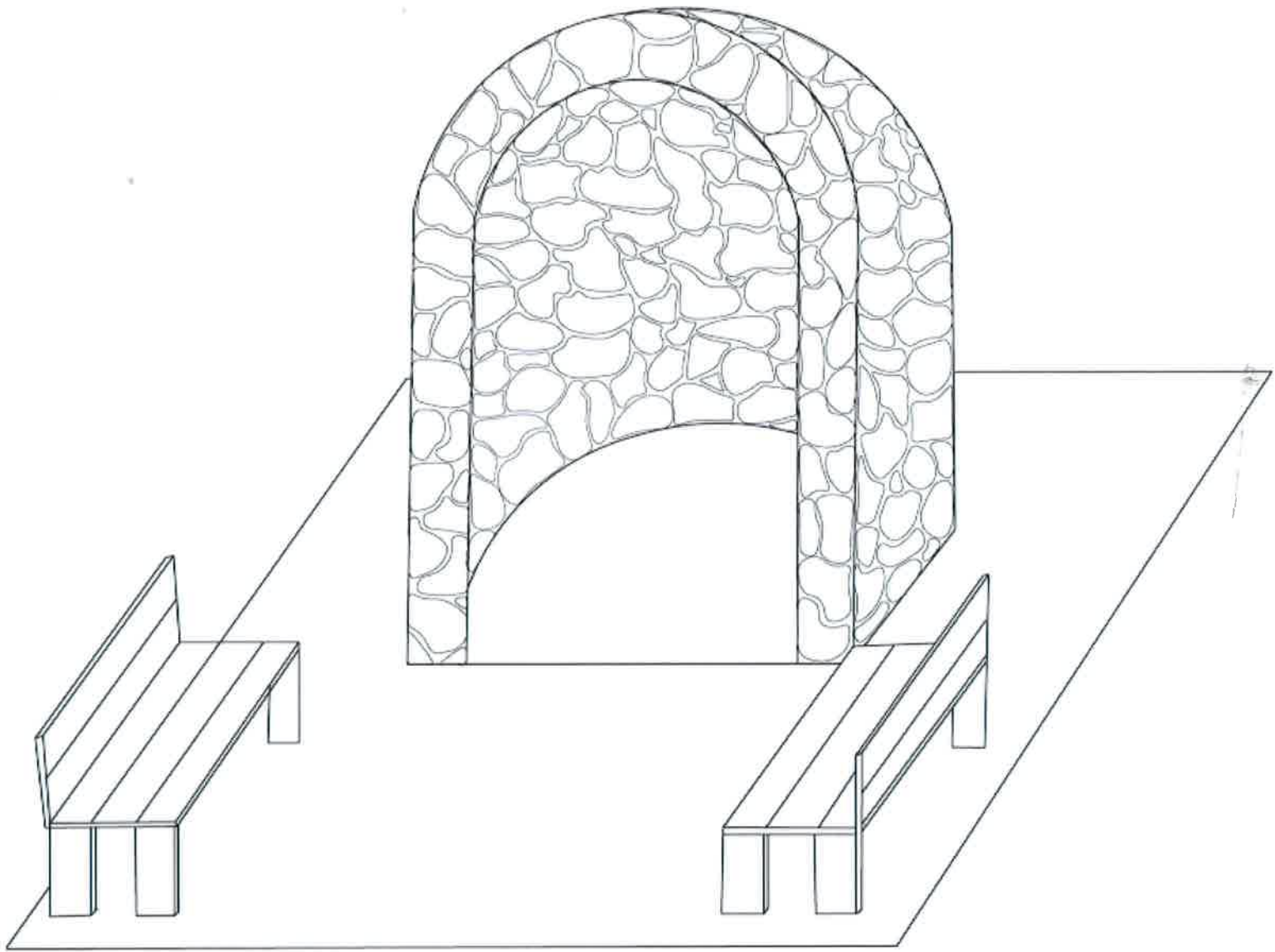

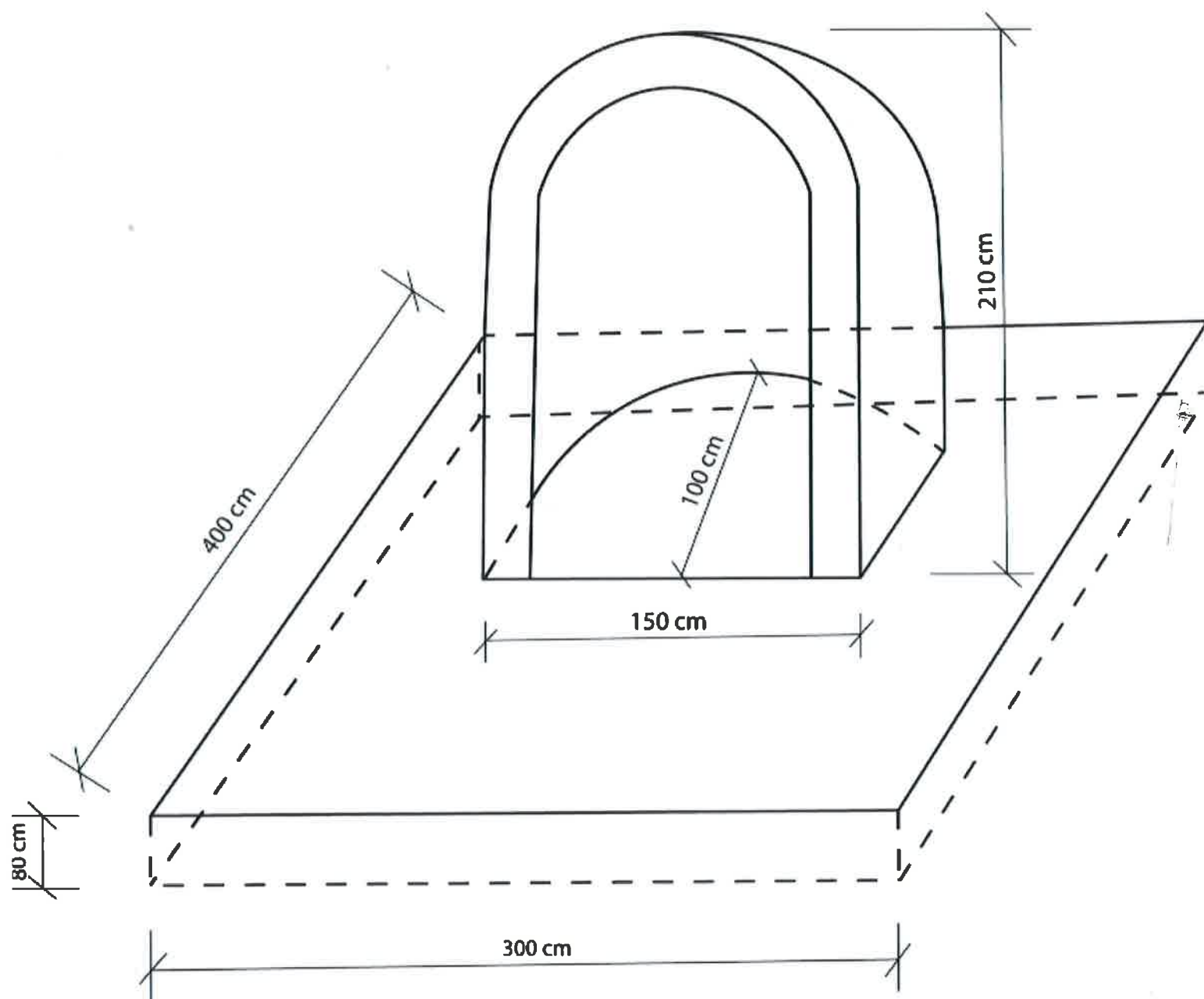

Výpis z Obchodného registra Slovenského národa Bratislava III

Tento výpis má len informatívny charakter a nie je použiteľný pre právne účely!

Obchodný register

Obchodné meno:

Sídlo:

IČO:

Dat. zriadenia:

Právna forma:

Právný predchádzajúci (stavov):

PRO EXTERNER s. r. o.

Bystrinská 8B

Bratislava - zvezdáča Ľupč. Mlynsky 031 06

82 157 464

22.01.2010

Spoločnosť s ručením obmedzeným

Univerzitárske služby a ich zmluva

Príprava práce a realizácia služby

Dokončovanie stavebných prác pri realizácii inžinierskej a inžinierskej

Nákladná opravná doprava výhonovými vozidlami a celkovou hmotnosťou do 3,5 t vrátane prípojného vozidla

Udržovanie čističov, strojov na ošetrovanie a konštruovanie elektrických zariadení

Čistiace a údržbové služby

Právnym nasledovníkom vecí

Skúsenosti a pomocná činnosť v oblasti

Právnym nasledovníkom spoločnosti a poskytovanie iných než základných služieb spojivých a prvkov

Činnosť podnikateľských, organizáčných a ekonomických poradcov

Družstevná činnosť

Rozhlas a rozhlasové služby, rozhlasové sítě a rozhlasové stanice

Mapy terénu a služby jeho predaja (mapy, topografické plánovací) alebo tým prevádzkovaním činnosti (reflexných)

Spoločenské služby a služby v oblasti občianskeho, stávkového, výherného

Podnikania v oblasti nehnuteľností a iných alebo súvisiacim odvetví

Právo Bratislava

Obchodný register SR

Obchodný register SR - výpis z listu Nový Mesto S11 04

Vlád. 3 000 EUR

Právo Bratislava

Obchodný register SR

Obchodný register SR - zvezdáča Ľupč. Mlynsky 031 04

Právo Bratislava

Obchodný register SR

Obchodný register SR - výpis z listu Nový Mesto S11 04

V mene spoločnosti kona a podpísuje každý člen samostatne.

5 000 EUR Rozsah splnomocnenia: 5 000 EUR

Obchodná spoločnosť, ktorá zaobchádza zaobchádzaním Bratislava zo dňa 03.01.2010 v rozsahu od § 105 - 132 zák. č. 513/1991 Zb. Obchodný záznam.

26.08.2004

27.08.2004

(od: 07.11.2009)

(od: 08.12.2004)

(od: 22.01.2010)

(od: 22.01.2010)

(od: 22.01.2010)

(od: 22.01.2010)

(od: 22.01.2010)

(od: 22.01.2010)

(od: 22.01.2010)

(od: 22.01.2010)

(od: 22.01.2010)

(od: 22.01.2010)

(od: 22.01.2010)

(od: 22.01.2010)

(od: 22.01.2010)

(od: 22.01.2010)

(od: 22.01.2010)

(od: 22.01.2010)

(od: 22.01.2010)

(od: 22.01.2010)

(od: 22.01.2010)

(od: 22.01.2010)

(od: 22.01.2010)

(od: 22.01.2010)

(od: 22.01.2010)

Komisia menov spoločnosť:

Výpis z listového katalógu:

Dat. prír. spoločnosť:

Datum aktualizácie údajov:

Datum výpisu: