

**ZMLUVA O VÝPOŽIČKE č. 102/2024**  
uzatvorená v súlade s § 659 a nasl. zákona č. 40/1964 Zb. Občiansky zákonník  
(ďalej aj ako „Zmluva“)

**Požičiavateľ:** Mesto Senica  
Zastúpené správcom: **Mestské kultúrne stredisko Senica**  
Zastúpený : Ing. Margaréta Ivanová PhD., riaditeľka  
Sídlo: Nám. oslobodenia 11/17, 905 01 Senica  
IČO: 00514071  
DIČ: 2021087134  
Bankové spojenie: Prima banka a.s., Senica  
IBAN: SK84 5600 0000 0092 0287 6001  
BIC/SWIFT: KOMASK2X  
Tel.č.: +421 902 980 050  
(ďalej ako „**Požičiavateľ**“)

**Vypožičiavateľ:** **Technické služby**  
Zastúpený : Ing. Peter Turza - riaditeľ  
Sídlo: Železničná 465, 905 01 Senica  
IČO: 36228443  
DIČ: 2020187697  
Tel. číslo: 0905 404 660  
IBAN: SK28 7500 0000 0040 2246 0241

(ďalej ako „**Vypožičiavateľ**“)  
(„**Požičiavateľ**“ a „**Vypožičiavateľ**“ spolu aj ako „**Zmluvné strany**“)

**Čl. I.**  
**Predmet výpožičky**

1. Predmetom tejto Zmluvy je výpožička nebytových priestorov v nehnuteľnosti, ktorá je vo vlastníctve Mesta Senica, a ktorej správu vykonáva Mestské kultúrne stredisko Senica.
2. Predmet výpožičky je zapísaný v katastri nehnuteľností vedenom katastrálnym odborom Okresného úradu v Senici na liste vlastníctva č. 8368, pre okres Senica, obec Senica, katastrálne územie Senica, súpisné č. 11, parc. č. 642/5., popis stavby Dom kultúry.
3. Požičiavateľ vyhlasuje, že je oprávnený dočasne prenechať kinosálu a šatne za javiskom do užívania vypožičiavateľovi (ďalej len ako „Predmet výpožičky“).
4. Požičiavateľ vyhlasuje, že Predmet výpožičky je v užívaniashopnom stave a nemá žiadne závady alebo nedostatky, ktoré by obmedzovali jeho užívanie Vypožičiavateľom. Zároveň Požičiavateľ vyhlasuje, že Predmet výpožičky spĺňa všetky právnymi predpismi a technickými normami predpísané požiadavky, najmä týkajúce sa bezpečnosti a ochrany zdravia pri práci, hygienické predpisy, predpisy požiarnej ochrany a že potrebné povolenia sú právoplatne vydané.

## **Čl. II. Účel výpožičky**

1. Požičiavateľ je oprávnený využívať Predmet výpožičky pre účely podujatia „**EKO H2O tour.**“

## **Čl. III. Doba výpožičky**

1. Zmluva je uzavretá na dobu určitú, a to dňa: **24.5.2024 v čase od 8:00 – 12:00**  
**1. predstavenie : 9:00**  
**2. predstavenie: 11:00**
2. Požičiavateľ je oprávnený odstúpiť od Zmluvy v prípade, ak Vypožičiavateľ poruší niektorú z povinností, vyplývajúcich preňho z tejto Zmluvy.

## **Článok IV. Práva a povinnosti zmluvných strán**

1. Vypožičiavateľ nemôže meniť dohodnutý účel užívania bez súhlasu Požičiavateľa.
2. Vypožičiavateľ nemôže vykonávať úpravy a zmeny Predmetu výpožičky bez súhlasu Požičiavateľa.
3. Vypožičiavateľ nemôže prenechať Predmet výpožičky do užívania tretej osobe.
4. Vypožičiavateľ sa zaväzuje dodržiavať právne predpisy v oblasti požiarnej ochrany, zaväzuje sa vykonať všetky potrebné opatrenia na zabránenie vzniku požiaru, inej havárie a na ochranu užívaného majetku.
5. Po ukončení výpožičky je Vypožičiavateľ povinný vrátiť Predmet výpožičky v stave, v akom ho prevzal s prihliadnutím na obvyklé opotrebenie.
6. Pred uplynutím dohodnutej doby výpožičky je Požičiavateľ oprávnený požadovať vrátenie predmetu výpožičky v prípade, ak by ho Vypožičiavateľ neužíval riadne, alebo ak by ho užíval v rozpore s podmienkami dohodnutými v tejto zmluve.

## **Článok V. Záverečné ustanovenia**

1. Ostatné práva a povinnosti Zmluvných strán sa spravujú príslušnými ustanoveniami Občianskeho zákonníka.
2. Zmluvu je možné meniť alebo dopĺňať len písomnými dodatkami k nej.
3. Zmluva je vyhotovená v 2 vyhotoveniach, z ktorých každá zo zmluvných strán obdrží jedno.
4. Zmluva nadobúda platnosť dňom jej podpisu oboma zmluvnými stranami a účinnosť dňom, nasledujúcim po dni jej zverejnenia v Centrálnom registri zmlúv.
5. Zmluvné strany prehlasujú, že si túto Zmluvu pred podpisom prečítali, že jej obsahu porozumeli, že Zmluva je vyjadrením ich slobodnej vôle a na znak súhlasu s jej obsahom túto vlastnoručne podpisujú.

**Prílohy:**

Príloha č. 1 Bezpečnostno-technické predpisy pre javiskový priestor

V Senici, dňa: 15.5.2024

.....  
požičiavateľ

.....  
vypožičiavateľ

Finančnú operáciu alebo jej časť **je** – **nie je** možné vykonať  
Meno a priezvisko zamestnanca : Mgr. Zuzana Pišťánková  
Dátum a podpis :.....

Finančnú operáciu alebo jej časť **je** – **nie je** možné vykonať  
Meno a priezvisko vedúceho zamestnanca : Ing. Margaréta Ivanová, PhD.  
Dátum a podpis :.....

## Bezpečnostné predpisy pre multifunkčnú sálu MsKS

### JAVISKOVÉ ŤAHY

- S javiskovými ťahmi môže manipulovať len osoba zaškolená na obsluhu VTZ (Vyhradené technické zariadenia) podľa § 17 ods. 3, Vyhlášky MPSVaR SR č. 508/2009 Z.z.
- S vyváženými zdvíhacími zariadeniami kat. Bh č. 1-11 s ľudským pohonom sa **nesmie manipulovať z podlahy javiska**. Manipulácia je možná **len z roštu povraziska**.
- Zdvíhacie mechanizmy musia byť mimo dobu manipulácie neustále zaistené (brzdou) proti samovoľnému pohybu.
- Zdvíhacie zariadenia kat. Bh s ľudským pohonom č. 1-11 sú určené výhradne na inštaláciu dekorácie. Na tieto zariadenia je zakázané vešať a pripevňovať osoby, technické a svetelné zariadenia.
- Zdvíhacie zariadenia kat. Aj1 - pohyblivé javiskové zariadenia s motorovým pohonom v hornej javiskovej časti - č. I-II sú určené na inštaláciu technických zariadení (svetelných telies). Na tieto zariadenia je zakázané vešať a pripevňovať dekoráciu a osoby.
- Pri obsluhu a údržbe javiskových zariadení na rošte povraziska musí byť priestor na javisku pod miestom manipulácie zabezpečený proti možnosti úrazu padajúcimi súčasťami a náradím.
- Počas manipulácie so zdvíhacími zariadeniami je potrebné tieto zariadenia vyvažovať závažiami a dbať na to, aby bola hmotnosť závaží vyššia ako je hmotnosť bremien na ťahovej tyči. Závažia musia byť zaistené aretačnou skrutkou proti samovoľnému uvoľneniu a pádu závažia.
- Menovitá nosnosť zdvíhacieho zariadenia kat. Bh s ľudským pohonom č. 1-11 je 100kg (1000 N). Menovitá nosnosť zdvíhacieho zariadenie kat. Aj1 - pohyblivé javiskové zariadenia s motorovým pohonom v hornej javiskovej časti - č. I-II je 320kg (3200 N). **Tieto menovité nosnosti nesmú byť prekročené.**
- Pri spúšťaní a vyťahovaní zariadenia kat. Aj1 - pohyblivé javiskové zariadenia s motorovým pohonom v hornej javiskovej časti - č. I-II musí obsluha priebežne sledovať chod zariadenia a automatické zastavenie koncovým vypínačom.
- Pod spustenou ťahovou tyčou sa môžu zdržiavať osoby iba vtedy, pokiaľ obsluha stále pozoruje dráhu zdvíhacieho mechanizmu alebo zaistí bezpečnosť osôb pod mechanizmom iným spôsobom.
- Zaťaženie osamelým bremenom v 1/2 vzdialenosti medzi závesmi ťahovej tyče nesmie byť väčšie ako 1/2 menovitej nosnosti javiskového ťahu. (50kg)
- Súčet všetkých hmotností bremien na jednom poli (t. j. medzi ktorýmkoľvek dvomi susednými závesmi) nesmie byť väčšia ako 1/2 menovitej nosnosti javiskového ťahu. (50kg)
- Bremená, ktoré sú umiestnené v mieste závesu, sa započítavajú do súčtu hmotností bremien na ťahovej tyči, ale nie do súčtu hmotností bremien na jednom poli.

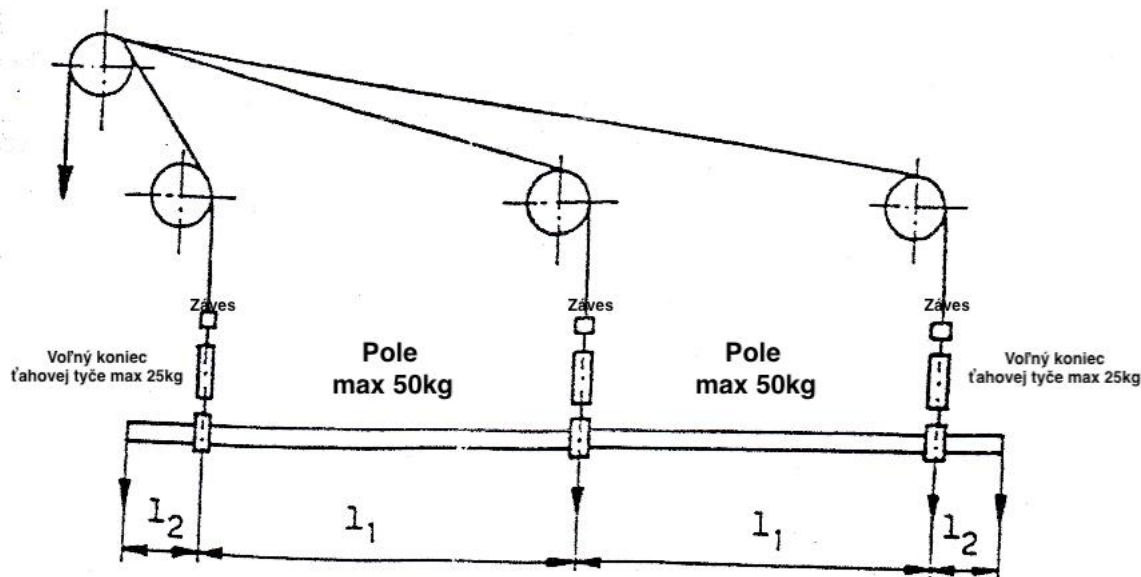

$l_1$  - vzdialenosť medzi závesmi  
 $l_2$  - dĺžka voľného konca ťahovej tyče

- Voľné konce ťahovej tyče  $l_2$  sa smú zaťažiť len vtedy, ak sú zaťažené aj niektoré vnútorné polia bremenami, ktorých súčet hmotností nie je menší než súčet hmotností bremien na voľnom konci. Súčet všetkých hmotností bremien na jednom voľnom konci ťahovej tyče nesmie byť väčší než 1/4 menovitej nosnosti javiskového ťahu. (25kg)

## LÁVKY, MOST, ROŠT POVRAZISKA, OSVETĽOVACIA ŠTRBINA A REBRÍKY

- Vstupovať na lávky, most, rošt povraziska, osvetľovaciu štrbinu a rebríky môžu len osoby poučené a zamestnané v MsKS Senica.
- Poklopy na lávkach musia byť vždy po vykonaní údržby a obsluhy javiskových ťahov a osvetlenia javiska zatvorené, aby neprišlo k pádu osôb cez šachtu rebríka.
- Bezpečnostné tyče na lávkach musia byť vždy po ich zdvihnutí na umožnenie priechodu zatvorené.
- Na plochách pod rebríkmi sa nesmú zdržiavať osoby ani ukladať žiadne predmety.
- Na pravej strane javiska sa nachádza drevený dvojstranný rebrík spolu s dokumentáciou.
- Zákaz ukladania predmetov na/pod/vedľa rozvodnej skrine RM vo vyznačenom priestore.
- Pri prácach na javisku a lávkach musí byť zapnuté pracovné osvetlenie javiska a lávok.

## OSVETĽOVACIA a ZVUKOVÁ TECHNIKA

- Osvetľovacia a zvuková technika sa smie využívať len za prítomnosti osoby poučenej a zamestnanej v MsKS Senica.
- Manipuláciu so svetelnými telesami treba vykonávať so zvýšenou opatrnosťou, pretože hrozí riziko popálenia.
- Rozoberať, premiestňovať a upravovať svetelné telesá je cudzím osobám zakázané.
- Scénické osvetlenie sa nesmie využívať ako pracovné osvetlenie.
- Po ukončení osvetľovania z kabíny treba prepnúť vypínač pracovného osvetlenia do polohy JAVISKO.
- Na lávky (štrbina, most, rošt povraziska) scénického osvetlenia môžu vstupovať len osoby poučené a zamestnané v MsKS Senica.
- Telesá scénického osvetlenia treba udržiavať čisté s vrstvou prachu < 1mm. (Nad touto hodnotou je vrstva prachu považovaná za výbušnú.)
- Vstup do tyristorovne je cudzím osobám zakázaný.
- Pri využívaní scénického osvetlenia z priestoru roštu povraziska a mostu sa nesmie svetelné teleso a jeho priamy lúč dostať do styku s javiskovým šálom, aby sa predišlo vzniku požiaru.
- Na čele orchestriska sa nachádzajú zásuvky 230V 50Hz a XLR vývod do zvukovej kabíny.

## SCÉNICKÁ OPONA

- Manipulácia s touto oponou nesmie byť vykonávaná za prítomnosti osôb a predmetov v rámci jej pohybu a dráhy.
- Pri ovládaní scénickej opony v prevádzkovom režime musí obsluha vidieť na dojazd opony do bočnej polohy.
- Pri manipulácii a chode scénickej, maskovacej a horizontovej opony musí obsluha dbať na to, aby opona neprišla do styku s telesami, ktoré môžu oponu poškodiť (roztrhnúť).
- Na scénickú, maskovaciu a horizontovú oponu sa nesmú pripevňovať žiadne predmety a dekorácie.
- S javiskovými šálmi sa môže manipulovať so zvýšenou opatrnosťou a treba dbať na to, aby počas manipulácie s javiskovými ťahmi neprišlo k ich poškodeniu.
- Prísny zákaz fajčiť a manipulovať s otvoreným ohňom v celom objekte multifunkčnej sály a MsKS. (Pri udelení výnimky pri predstaveniach musí byť prítomná požiarna hliadka).

- Prieduchy na odvod splodín horenia sa nachádzajú na zadnej stene javiskového priestoru, ktoré sa ovládajú pákovým systémom a využívajú sa pri vzniku požiaru alebo zadymenia priestoru javiska splodinami horenia.

## **PLOCHA JAVISKA a ORCHESTRISKO**

- Pohyb osôb v priestoroch multifunkčnej sály a javiska je možný len za prítomnosti dozor konajúceho zamestnanca MsKS Senica.
- Na podlahovú plochu javiska a baletizolu nesmú byť ukladané a presúvané predmety, pri ktorých hrozí poškodenie povrchu plochy javiska a baletizolu.
- Do podlahovej plochy javiska sa nesmie vrátať, zatĺkať a upevňovať predmety.
- Pri prevádzkovom režime orchestriska sa musia osoby pohybovať na javisku so zvýšenou opatrnosťou, pretože hrozí riziko pádu osôb do orchestriska.
- Pri uzavretom režime orchestriska musia byť kazetové podlahové dielce zaaretované poistnými kolíkmi na spodnej strane kaziet.
- Počas akejkoľvek aktivity v priestoroch multifunkčnej sály a objektu MsKS musí byť zapnuté núdzové osvetlenie.

## **HĽADISKO**

- V priestore hľadiska je zakázané jesť, piť a fajčiť.
- Je zakázané akýmkoľvek spôsobom poškodzovať zariadenie hľadiska (sedačky, koberec).
- Obsluhovať panel riadenia osvetlenia hľadiska môže len osoba poučená a zamestnaná v MsKS Senica.
- Pri zreteľnom porušení týchto predpisov bude osoba upozornená/vykázaná z hľadiska multifunkčnej sály zamestnancom MsKS Senica.

Vypracoval: Michal Hebnár  
Javiskový technik

Schválil: Ing. Margaréta Ivanová PhD.  
Riaditeľka MsKS