

C1 – 0125 BR Hradište

21/07/00771/04

Dodatok č.2 k Zmluve o nájme zo dňa 24.04.2004 a neskorších dodatkov

(ďalej len "dodatok")

medzi:

Orange Slovensko, a.s.

so sídlom: Metodova 8, 821 08 Bratislava
IČO: 35 697 270
IČ DPH: SK2020310578
DIČ: 2020310578
zastúpený: Mgr. Radovan Levius, na základe poverenia
bankový účet: IBAN: SK06 1100 0000 0026 2300
BIC: TATRSKBX

zapísaná v Obchodnom registri Mestského súdu Bratislava III, odd. Sa, vložka č. 1142/B

(ako "Nájomcom" na strane jednej)

a

Západoslovenská vodárenská spoločnosť, a.s.

so sídlom: Nábrežie za hydrocentrálou 4, 949 Nitra
IČO: 36 550 949
IČ DPH: SK2020154609
DIČ: 2020154609
konajúci: PhDr. Mgr. Art. Otokar Klein, ArtD., predseda predstavenstva
Ing. Marek Illéš, člen predstavenstva
bankový účet: IBAN: SK66 0200 0000 0000 0260 3112
BIC: SUBASKBX

zapísaná v Obchodnom registri Okresného súdu Nitra, odd. Sa, vložka č. 10193/N

(ako "Prenajímateľom" na strane druhej)

(Nájomca a Prenajímateľ ďalej spolu tiež ako "zmluvné strany")

Čl. 1

Predmet dodatku

Zmluvné strany sa z dôvodu plánovanej modernizácie základňovej stanice verejnej elektronickej telekomunikačnej siete (ďalej len „VEKS“) Nájomcu v rozsahu doplnenia existujúcej základňovej stanice verejnej elektronickej komunikačnej siete (ďalej ako „VEKS“), o fotovoltaiickú technológiu, dohodli na tomto dodatku č. 2, k Zmluve o nájme C1 – 0125 BR Hradište č.: 21/07/00771/04 zo dňa 24.04.2004, v zmysle jej dodatku č. 1 zo dňa 01.12.2015 (ďalej len „zmluva“), ktorým:

V článku I. Predmet nájmu, sa vypúšťa celý text a nahrádza sa novým znením:

1. Prenajímateľ je výlučným vlastníkom nehnuteľnosti – pozemku registra „C“ parcela č. 2216, zastavané plochy a nádvorí, o celkovej výmere 1925 m² v katastrálnom území Hradište, obec Hradište, okres Partizánske, zapísaná na liste vlastníctva č. 586 (ďalej len „pozemok“).

2. Predmetom nájmu je časť pozemku, vo výmere 102m², ktorá je čiastočne ohraničená oplotením, kde je umiestnená už existujúca stavba VEKS. Nájomcu a Nájomca zamýšľa na predmete nájmu realizovať fotovoltaickú technológiu (ďalej len „FVT“) spolu s posunutím existujúceho oplotenia Nájomcu (na náklady Nájomcu) v časti rozšírenia pôvodného predmetu nájmu o výmeru 12m².
Príloha č. 1 tohto dodatku obsahuje snímku z kat. mapy so zakreslením a špecifikáciou predmetu nájmu ako aj plánovanou FVT a posunom časti oplotenia.
3. Prenajímateľ prenecháva nájomcovi do užívania za odplatu predmet nájmu špecifikovaný v bode 2 tohto článku zmluvy za účelom umiestnenia a prevádzkovania stavby VEKS s príslušnými zariadeniami, anténnymi systémami, plánovanou FVT, inými pridruženými systémami VEKS Nájomcu a to aj vrátane technologických kontajnerov a uloženia káblových trás na časti pozemku, kadiaľ je vedená elektrická NN prípojka v dĺžke trasovania cca 30 m v rozsahu prílohy č. 2 (Foto a PD rekonfigurácie vo forme doplnenia FVT technológie) a Nájomca sa zaväzuje užívať predmet nájmu v súlade s ustanoveniami tejto zmluvy a platiť prenajímateľovi nájomné a odplatu za služby spojené s užívaním predmetu nájmu-el. energiu.
4. Nájomca sa zaväzuje najneskôr do 2 rokov od nadobudnutia účinnosti tohto dodatku zrealizovať na svoje náklady oplotenie celého predmetu nájmu.

Čl. 2

Záverečné ustanovenia

1. Ostatné ustanovenia zmluvy, týmto dodatkom nezmenené, ostávajú naďalej v platnosti.
2. Tento dodatok, nadobúda platnosť a účinnosť dňom jeho podpisania oboma zmluvnými stranami.
3. Tento dodatok spolu s jeho Prílohami, je neoddeliteľnou súčasťou zmluvy.
4. Tento dodatok, je vyhotovený v štyroch (4) rovnopisoch s platnosťou originálu, z ktorých dva (2) sú určené pre Prenajímateľa a dva (2) pre Nájomcu.
5. Neoddeliteľnou súčasťou tohto dodatku sú tieto Prílohy:
 - s.1. Snímka z kat. mapy so zakreslením a špecifikáciou predmetu nájmu
 - s.2. Foto a PD rekonfigurácie vo forme doplnenia FVT technológie
 - s.3. Poverenie pre Mgr. Radovan Levius (CO).
6. Zmluvné strany vyhlasujú, že tento dodatok uzatvorili na základe ich slobodnej vôle, vážne, nie v tiesni za nápadne nevýhodných podmienok. Dodatok si prečítali, jeho obsahu rozumejú a na znak súhlasu ho podpisujú.

V Nitre, dňa

28-03-2024

Prenajímateľ:

ZÁPADOSLOVENSKÁ
VODÁRENSKÁ SPOLOČNOSŤ
NABÍEŽIE ZA HYDROELEKTRIČNOSŤ
309 50 NITRA
- 5 -

V Bratislave, dňa 18.01.2024

Nájomca:

Orange Slovensko, a.s.
Matejova 8
821 08 Bratislava
IČO: 35 697 270
IČ DPH: SK2020310578

PhDr. Mgr. Art. Žtoka Klein, ArtD.
predseda predstavenstva

Ing. Marek Illéš
člen predstavenstva

Mgr. Radovan Levius
na základe poverenia

d
2216

ZS Vodárenská spol.NITRA

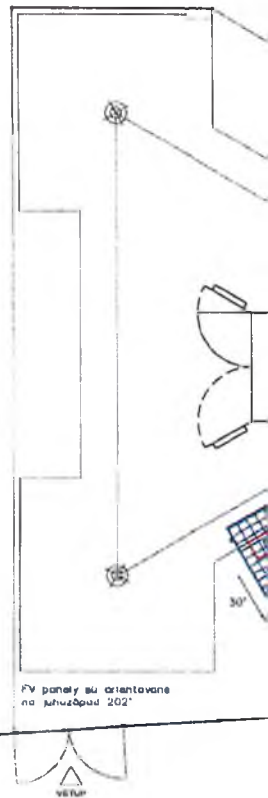

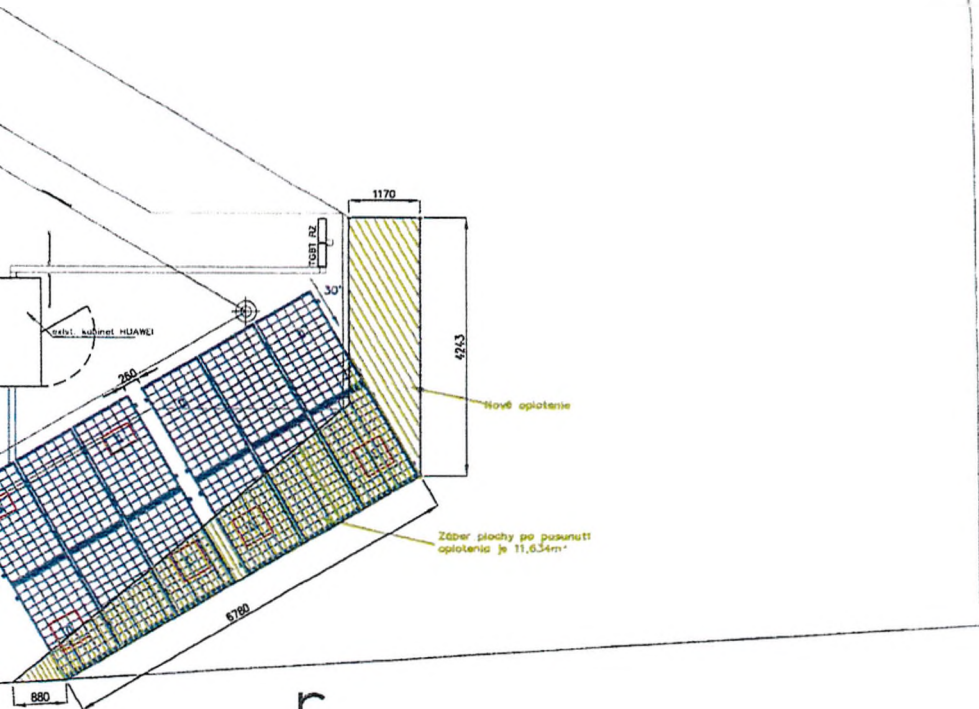

r
2202

hlavný projektant	projektant	vypracoval	AIR TREND s.r.o.	
Ing. Ľubomír Martiška	Ing. Ľubomír Martiška	Andrzej Varga		
ORANGE SLOVENSKO, a.s., Melodova 8, 821 08 Bratislava 0125BR_HRADISTE_1,2 Doplnenie fotoelektrického zariadenia Stožiar OSK, parc.č. KN-C 2216, k.ú. Hradište			dátum	11/2023
			projekt	NTR
STAVEBNÁ ČASŤ KATASTRÁLNA MAPA DETAIL			arch. č.	
			mierka	1:80
			č. prílohy	

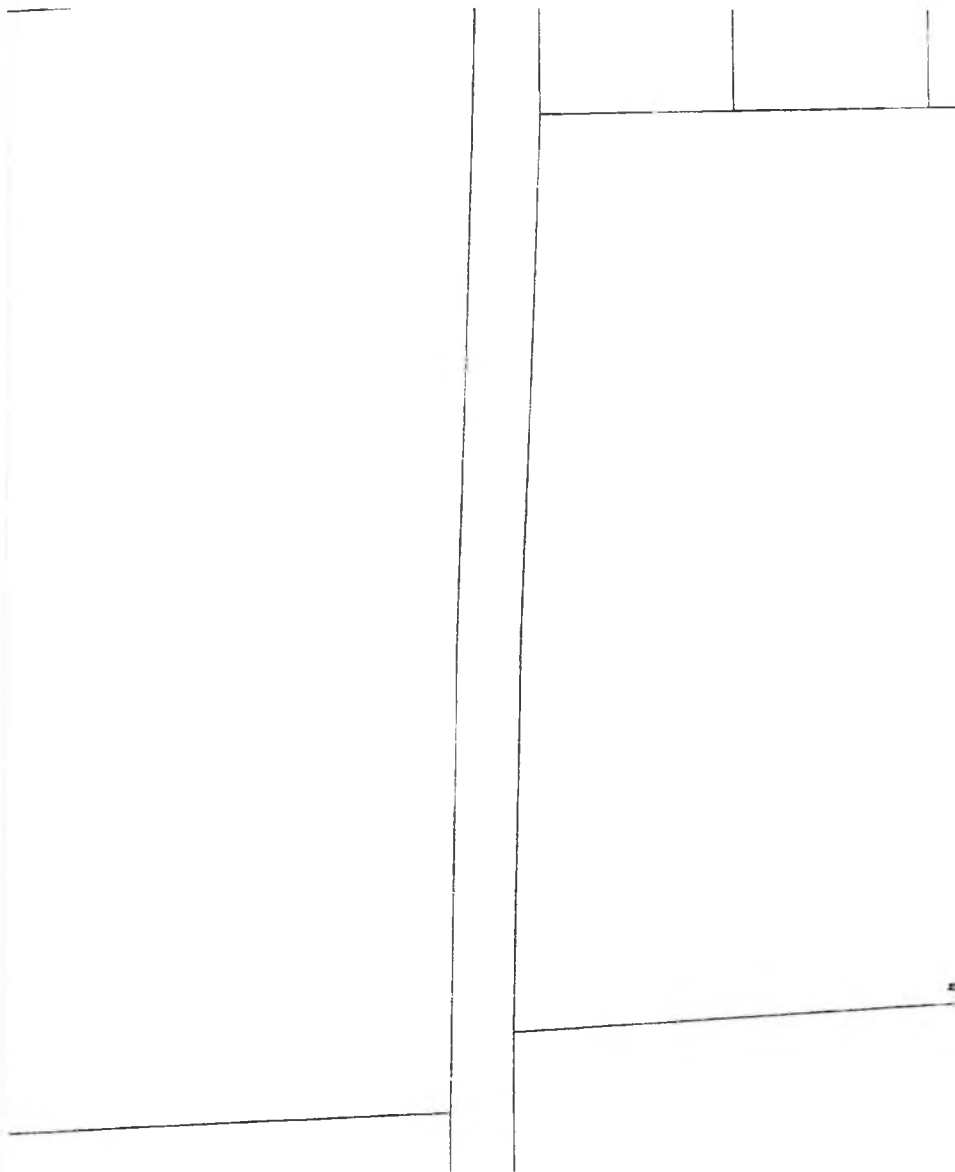

Príloha č.: 5.1. Snímka z kat. mapy so zakreslením a špecifikáciou predmetu najmu

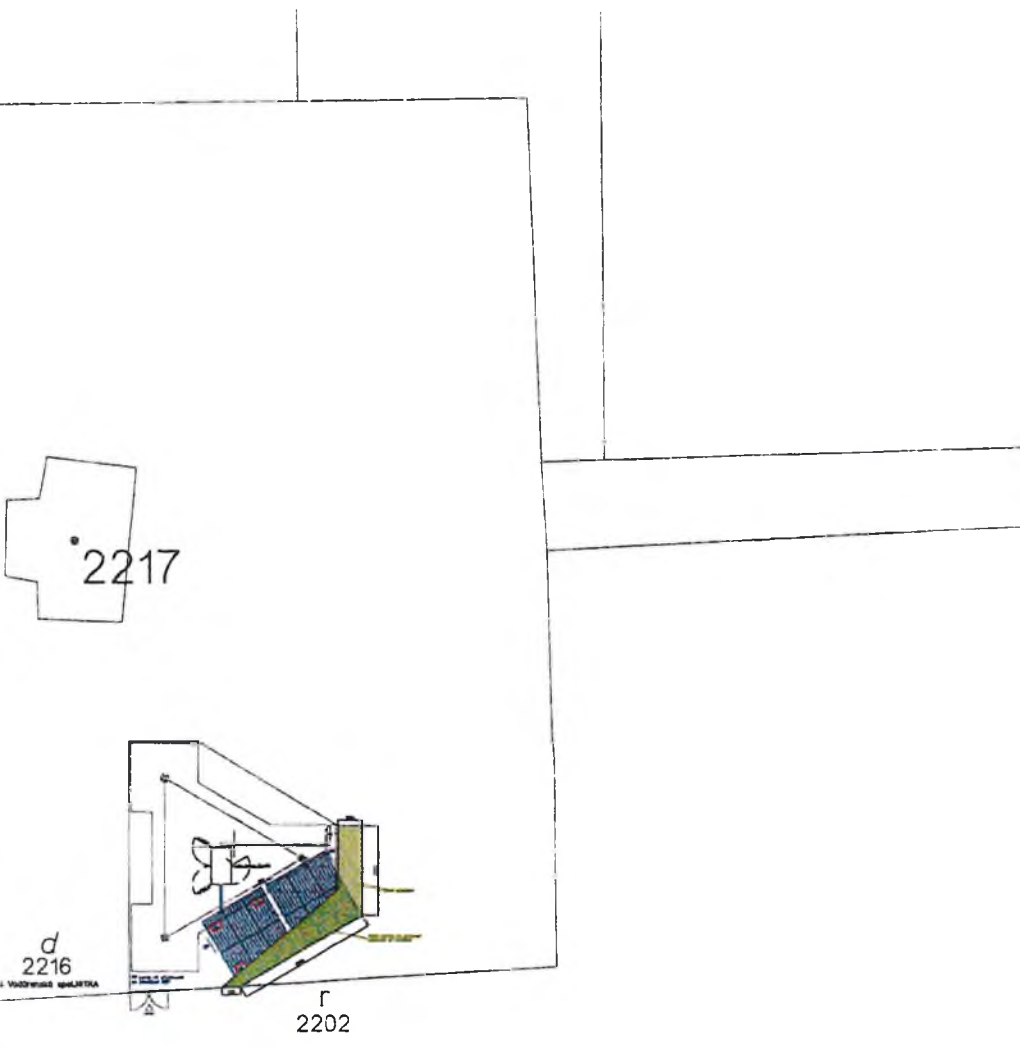

hlavný projektant	projektant	vypracoval	AIR TREND	
Ing. Ľubomír Martiška	Ing. Ľubomír Martiška	Andrej Varga		
ORANGE SLOVENSKO, a.s., Metodova 8, 821 08 Bratislava 0125BR_HRADISTE_1,2 Doplnenie fotovoltaického zariadenia Stožiar OSK, parc.č. KN-C 2216, k.ú. Hradište			dátum	11/2023
			projekt	NTR
			arch. č.	
			mierka	1:100
STAVEBNÁ ČASŤ			č. prílohy	
KATASTRALNA MAPA				

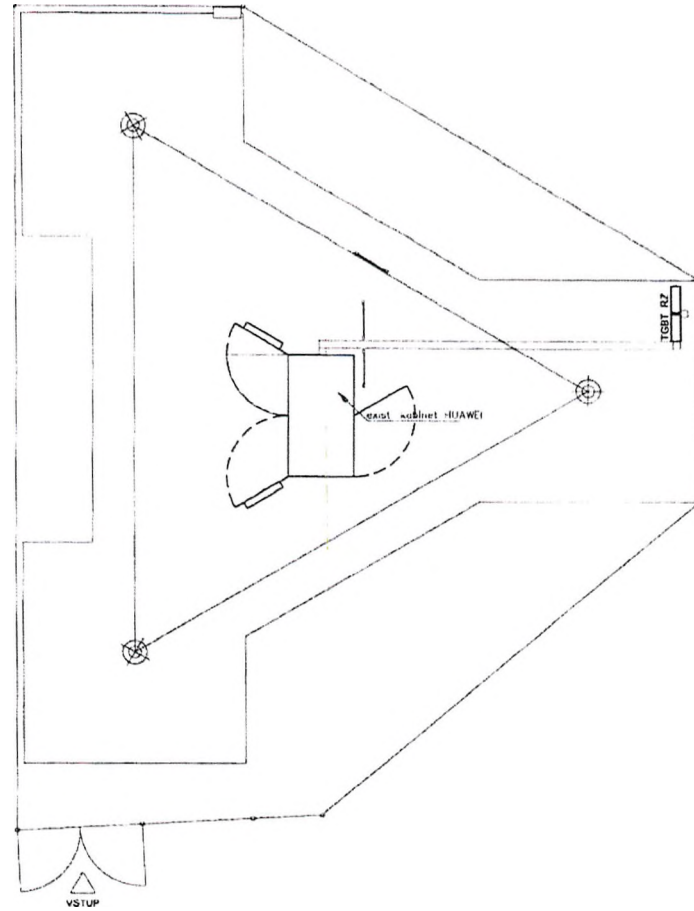

hlavný projektant	projektant	vypracoval	AIR TREND	
Ing. Ľubomír Martiška	Ing. Ľubomír Martiška	Andrej Varga	s.r.o.	
ORANGE SLOVENSKO, a.s., Metodova 8, 821 08 Bratislava			formát	2 A4
0125BR_HRADISTE_1,2			dátum	07/2023
Doplnenie fotografického zariadenia			projekt	NTR
Stožiar OSK, parc. č. KN-C 2216, k.ú. Hradište			arch. č.	
STAVEBNÁ ČASŤ			mierka	1:70
PÓDORYS - EXISTUJÚCI STAV			č. prílohy	B.2-1

Príloha c.: 5.2 Foto a PD rekonfigurácie vo forme doplnenia FVT technológie

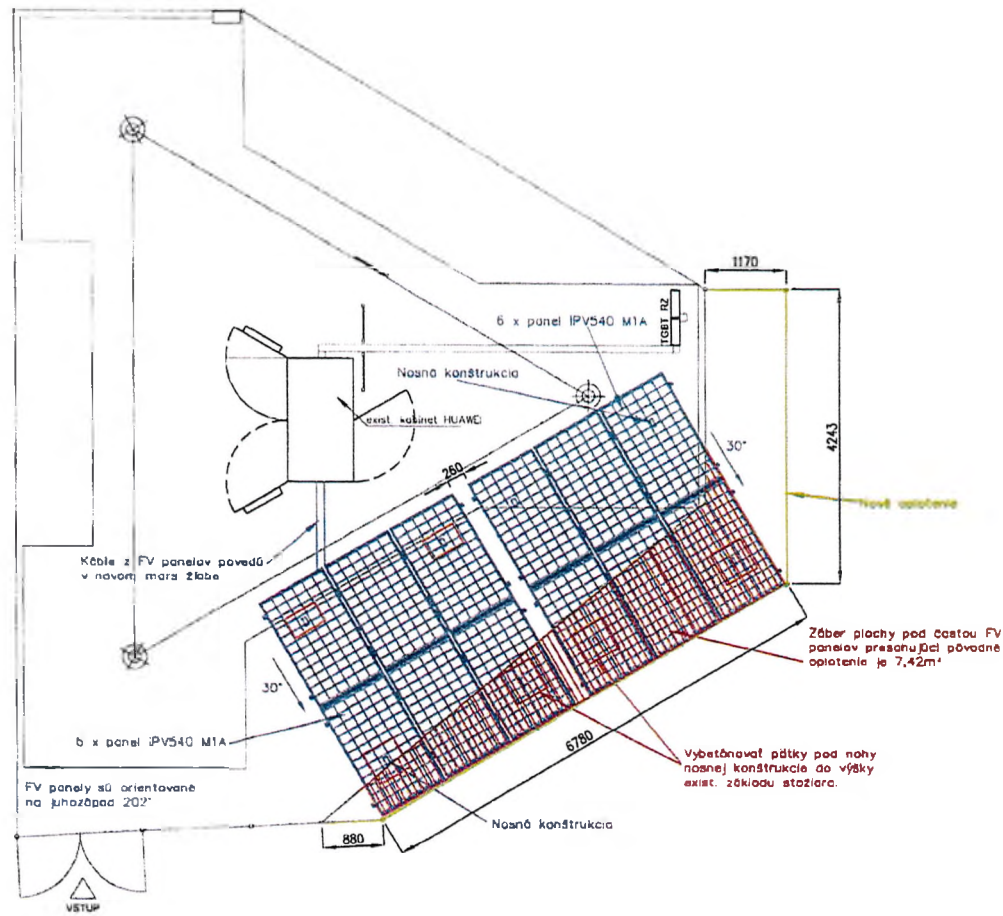

Príloha č.: 5.2. Foto a PD rekonfigurácie vo forme doplnenia FVT technológie



hlavný projektant	projektant	vypracoval	AIR TREND	
Ing. Ľubomír Martiška	Ing. Ľubomír Martiška	Andrej Varga	***	
ORANGE SLOVENSKO, s.a., Metodova 8. 821 08 Bratislava			formát	2 A4
0125BR_HRADISTE_1,2			dátum	07/2023
Doplnenie fotovoltaického zariadenia			projekt	NTR
Stožiar OSK, parc.č. KN-C 2216, k.ú. Hradište			arch. č.	
STAVEBNÁ ČASŤ			merka	1:70
PÓDORYS - NAVRHOVANÝ STAV			č. prílohy	B.2-3

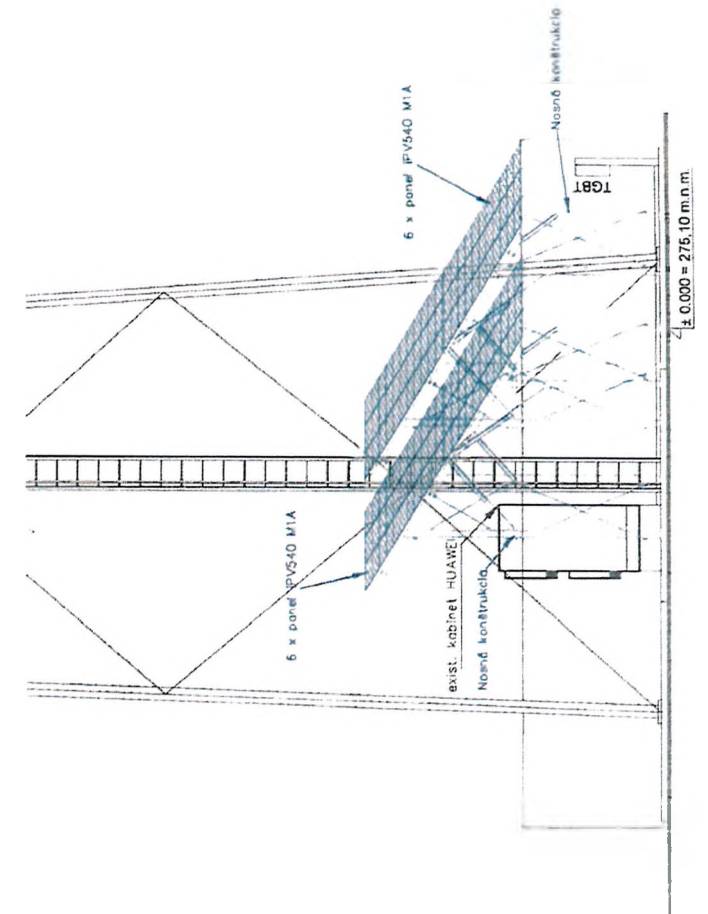
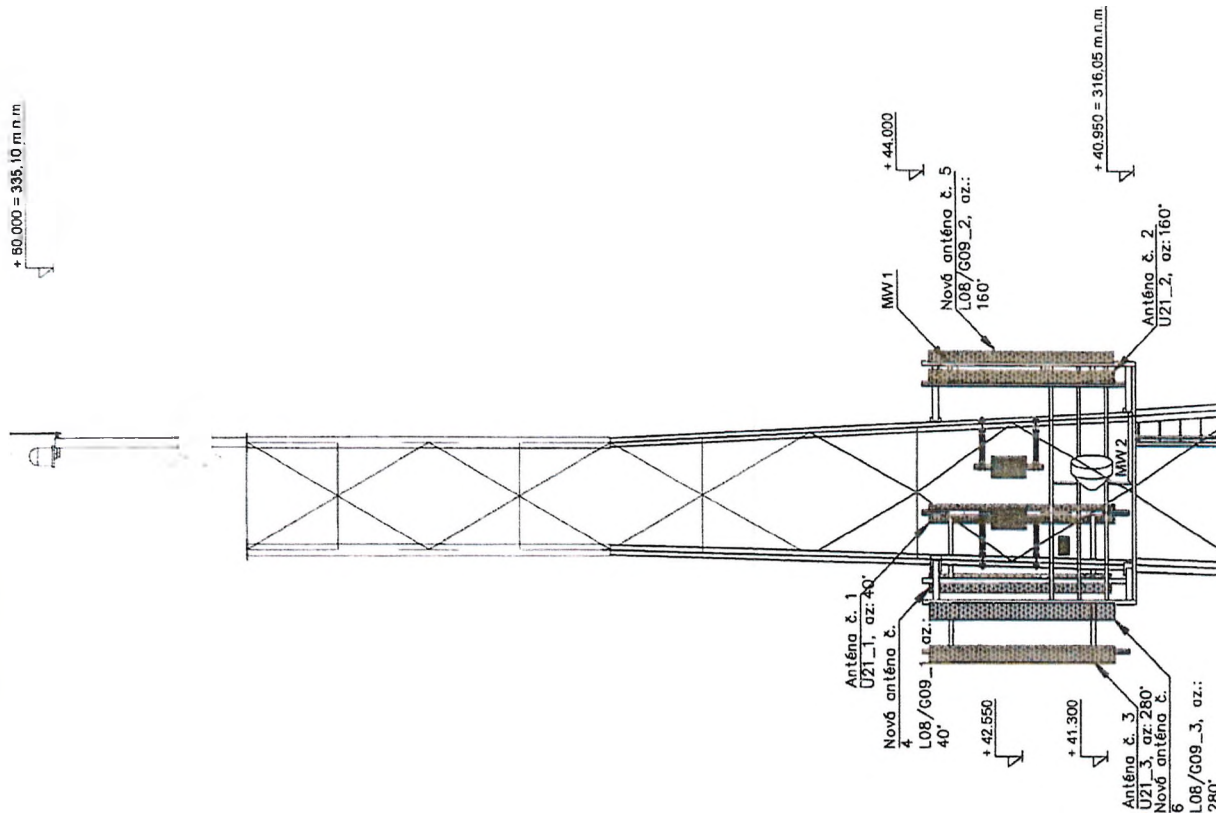

Príloha č.: 5.2. Foto a PD rekonfigurácie vo forme doplnenia FVT technológie

hlavný projektant	projektant	vypracoval	AIR TREND	
Ing. Ľubomír Maršáka	Ing. Ľubomír Maršáka	Andrej Varga	formát	2 A4
ORANGE SLOVENSKO, a.s., Metodova 8, 821 08 Bratislava 0125BR_HRADISTE_1,2 Doplnenie fotovoltického zariadenia Stožiar OSK, parc.č. KN-C 2216, k.ú. Hradište			dátum	07/2023
			projekt	NTR
STAVEBNÁ ČASŤ POHLAD - NAVRHOVANÝ STAV			arch. č.	
			mierka	1:70
			č. prílohy	B 2-4

6 x panel

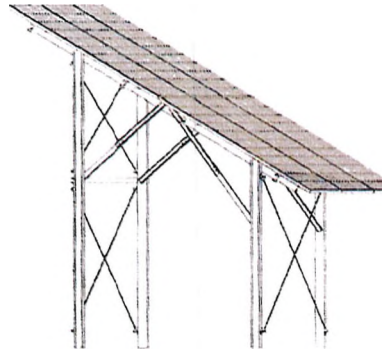
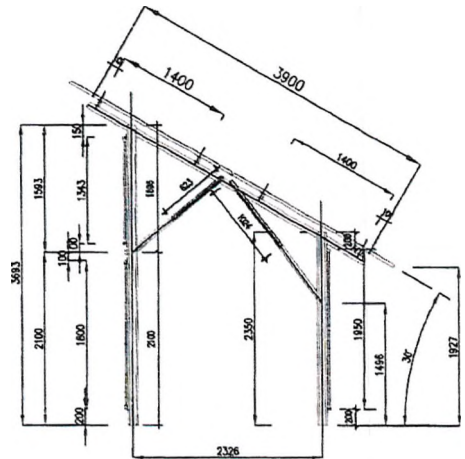

Príloha č.: 5.2. Foto a PD rekonfigurácie vo forme doplnenia FVT technológie

IPV540 M1A

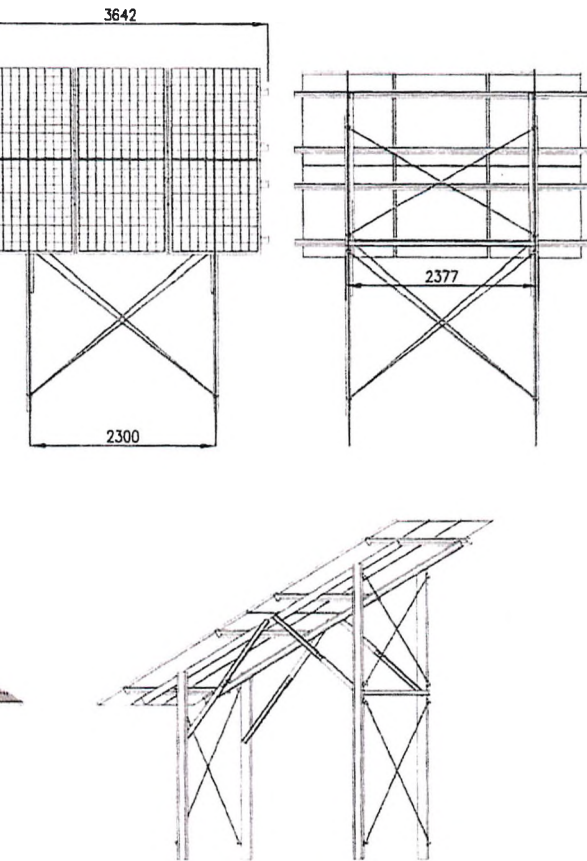

hlavný projektant	projektant	vypracoval	AIR TREND s.r.o.	
Ing. Ľubomír Martiška	Ing. Ľubomír Martiška	Andrej Varga		
ORANGE SLOVENSKO, a.s., Metodova 8, 821 08 Bratislava 0125BR_HRADISTE_1,2 Doplnenie fotovoltaického zariadenia Stožiar OSK, parc.č. KN-C 2216, k.ú. Hradište			formát	2 A4
			dátum	07/2023
			projekt	NTR
			arch. č.	
STAVEBNÁ ČASŤ NOSNÁ KONŠTRUKCIA			mierka	1:50
			č. prílohy	B.2-5

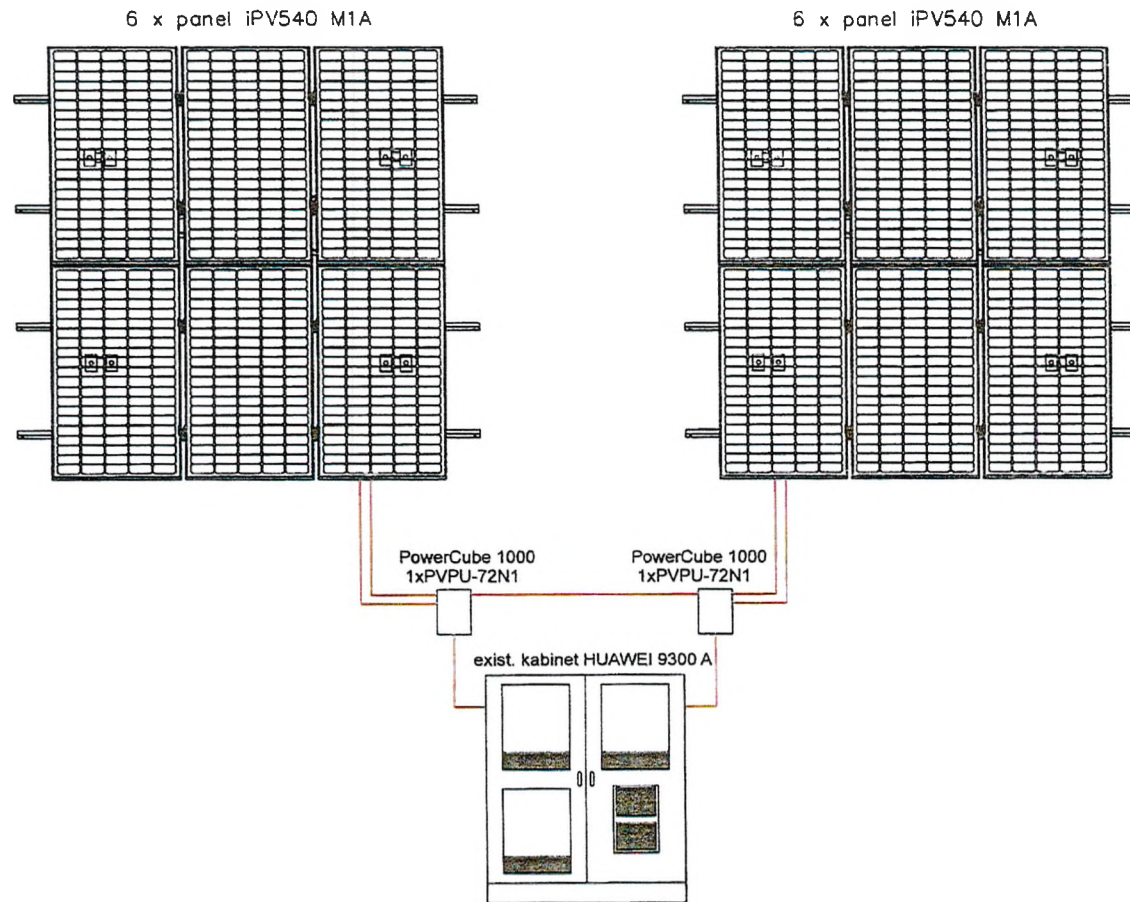

Príloha č.: 5.2. Foto a PD rekonfigurácie vo forme doplnenia FVT technológie

hlavný projektant	projektant	vypracoval	AIR TREND	
Ing. Ľubomír Martiška	Ing. Ľubomír Martiška	Andrej Varga	s r o	
ORANGE SLOVENSKO, a.s., Melodova 8, 821 08 Bratislava			formát	2 A4
0125BR_HRADISTE_1.2			dátum	07/2023
Doplnenie fotovoltaického zariadenia			projekt	NTR
Stožiar OSK, parc. č. KN-C 2216, k.ú. Hradište			arch. č.	
STAVEBNÁ ČASŤ			merka	
BLOKOVÁ SCHEMA			č. prílohy	B.2-6



POVERENIE

AUTHORIZATION

Spoločnosť Orange Slovensko, a.s., so sídlom: Metodova 8, 821 08 Bratislava, Slovenská republika, IČO: 35 697 270, zapísaná v Obchodnom registri vedenom Mestským súdom Bratislava III, oddiel: Sa, vložka číslo: 1142/B (ďalej len „Spoločnosť“), v mene ktorej koná Mariusz Gatza, predseda predstavenstva,

The company Orange Slovensko, a.s., with its registered seat at: Metodova 8, 821 08 Bratislava, Slovak Republic, ID No.: 35 697 270, registered in the Commercial Register of the City Court Bratislava III, Section: Sa, Insert No.: 1142/B (hereinafter "Company"), represented by Mr. Mariusz Gatza, Chairman of the Board of Directors,

týmto poveruje

hereby authorizes

Mgr. Radovana Levlusa, funkcia: Negotiator, dátum narodenia: 12.03.1978, trvale bytom: Lúčna ulica 635/10, 900 42 Miloslavov – Alžbetin Dvor, zamestnanca Spoločnosti, v rozsahu činností spadajúcich do pôsobnosti úseku služieb informačných systémov a sietí (úseku Property Management) uvedenej v Organizačnom poriadku Spoločnosti (QAD680s), v súlade s popisom jeho pracovnej činnosti, a to pri zmluvách s jednorazovým plnením do konečnej výšky plnenia 12.000,- EUR (slovom: dvanásťtisíc eur) bez DPH a pri zmluvách s opakovaným plnením do konečnej výšky plnenia 12.000,- EUR (slovom: dvanásťtisíc eur) bez DPH za rok,

Mgr. Radovan Levlus, position: Negotiator, date of birth: 12.03.1978, residing at: Lúčna ulica 635/10, 900 42 Miloslavov – Alžbetin Dvor, employee of the Company, in the field of the activities under the scope of the ITN Department (Property Management division) as described in the QAD680s - Organizational Order of the Company, in line with her Job Description, for contracts with single transaction up to the final amount of 12.000,- EUR (in words: twelve thousand euro) without VAT and for contracts with repeated performance up to the final amount of 12.000,- EUR (in words: twelve thousand euro) without VAT in a year,

- k zastupovaniu Spoločnosti, pri rokovaní, uzatváraní, podpise, zmene a ukončovaní zmlúv, ktorých účelom je zriadenie a prevádzkovanie elektronickej komunikačnej siete Spoločnosti (vrátane zariadení, konštrukcií, vedení, oporných a vytyčovacích bodov, atď.), najmä zmlúv o nájme alebo obdobných typov zmlúv, ktorých predmetom je odplatné alebo bezodplatné užívanie nehnuteľností alebo ktoré sledujú tento účel, dohôd o jednorazovej finančnej náhrade za obmedzenie užívania nehnuteľností, zmlúv o zriadení vecného bremena, zmlúv o prevode vlastníckeho práva, darovacích zmlúv do hodnoty daru 12.000,- EUR bez DPH, zmlúv, ktorých účelom je zabezpečenie pripojenia na zdroj elektrickej energie, zmlúv o bezodplatnom prevode vlastníctva k nehnuteľnostiam za účelom umiestnenia zariadení, systémov antén a káblových alebo optických trás pre zriadenie a prevádzku elektronickej komunikačnej siete, zmlúv, ktorých účelom je dohoda o jednorazovej náhrade za obmedzenie užívania nehnuteľností alebo dohoda o náhrade za vznik vecného bremena v zmysle príslušných ustanovení zákona č. 452/2021 Z. z. o elektronických komunikáciách v znení neskorších predpisov alebo iná dohoda o užívaní nehnuteľností, na ktorej vzniklo alebo vložne zákonné vecné bremeno z titulu zriadenia alebo prevádzkovania verejnej elektronickej komunikačnej siete,
- k podávaniu daňových priznaní k dani z nehnuteľností v zmysle zákona č. 582/2004 Z.

- to represent the Company by negotiation, conclusion, signature, changes and termination of contracts, which purpose is the establishment and operation of Company's electronic communications network lines (including equipment, structures, wiring, retaining and scoring points, etc.), in particular rental contracts or similar types of contracts, the subject of which is a payable or free of charge use of immovable property or which pursue this purpose, single financial compensation agreements for the limitation of the use of immovable property, contracts for the establishment of encumbrance on real property, transfer of ownership contracts, donation contracts up to the amount of 12.000,-EUR without VAT, contracts which purpose is securing a connection to a source of electricity, contracts for free of charge transfer of ownership right to immovable property for the purpose of locating facilities, antennas systems and cable or optical routes for the establishment and operation of an electronic communications network, contracts, which purpose is the agreement on a single financial compensation for the limitation of the use of immovable property, or the compensation agreement for the establishment of encumbrance on real property, according to Act No. 452/2021 Coll. on electronic communications, as amended or other agreement on the use of immovable property, which is encumbered by virtue of the establishment or operation of a public electronic communications network,
- to submit the real estate tax returns according to the

- z. o miestnych daniach a miestnom poplatku za komunálne odpady a drobné stavebné odpady v znení neskorších predpisov,
- Act no. 582/2004 Coll. on local taxes and local charges on municipal waste and small building wastes, as amended,
- k zastupovaniu Spoločnosti v súvislosti so zriaďovaním a prevádzkovaním elektronickej komunikačnej siete Spoločnosti v styku so správnymi alebo samosprávnymi orgánmi v konaniach alebo s dotknutými účastníkmi konaní, najmä podľa zákona č. 50/1976 Zb. o územnom plánovaní a stavebnom poriadku (stavebný zákon) v znení neskorších predpisov a zákona č. 162/1995 Z. z. o katastrí nehnuteľností a o záplse vlastníckych a iných práv k nehnuteľnostiam (katastrálny zákon) v znení neskorších predpisov,
 - to represent the Company before state authorities or municipal authorities or respective persons in connection with establishment or operation of Company's electronic communications network lines, in particular in accordance with Act No. 50/1976 Coll. on land planning and building order (Building Act) as amended and Act No. 162/1995 Coll. On Land Register and the registration of property and other rights to Immovable property (Cadastral Act), as amended,
 - k zastupovaniu Spoločnosti pri mimosúdnom riešení sporov alebo pri vzniku škôd, v súvislosti so zriaďovaním a prevádzkovaním elektronickej komunikačnej siete Spoločnosti,
 - to represent the Company in out-of-court dispute resolution or damage, in connection with the establishment and operation of the Company's Electronic communications network,
 - k podávaniu oznámení orgánom činným v trestnom konaní, k zastupovaniu Spoločnosti ako poškodeného v trestnom a/alebo občianskoprávnom konaní vrátane uplatnenia náhrady škody v občianskoprávnom a/alebo adhéznom konaní, k svedeckým výpovediam v rámci trestného alebo občianskoprávneho konania,
 - to submit notifications to prosecutor offices and to represent the Company as Injured in criminal or civil proceedings, including the claim of damages in civil and/or adhesive proceedings, to witness testimony within the criminal or civil proceedings,
 - k všetkým právnym úkonom v súvislosti s poškodením siete alebo ohrozením, obmedzením alebo znemožnením jej prevádzky,
 - to all legal acts relating to the damage to the network or to the threat, restriction or disabling of its operation,
 - k zastupovaniu Spoločnosti elektronickými prostriedkami, najmä prostredníctvom elektronických podaní v súlade s ustanoveniami zákona č. 305/2013 Z. z. o elektronickej podobe výkonu pôsobnosti orgánov verejnej moci a o zmene a doplnení niektorých zákonov (zákon o e-Governmente) v znení neskorších predpisov a s využitím kvalifikovaného elektronického podpisu,
 - to represent the Company through electronic means, particularly through electronic motions in accordance with Act No. 305/2013 Coll. on the electronic form of enforcement of public authorities and amending certain laws (e-Government Act) as amended with the usage of qualified electronic signature.

Toto poverenie sa udeľuje na dobu určitú - od 01.11.2023 do 01.11.2025.

This Authorization is granted for a limited period – from 01.11.2023 to 01.11.2025.

Na základe tohto poverenia je poverená osoba oprávnená vykonať podpisovanie za Spoločnosť nasledovne: k vytlačnému alebo napsanému obchodnému menu Spoločnosti, svojmu menu a funkcii priloží svoj podpis.

Based on this Authorization, authorized person is authorized to sign on behalf of the Company as follows: to the printed or written business name of the Company, his name and position he shall add his signature.

Toto poverenie je udelené v súlade s ustanovením § 15 Obchodného zákonníka v znení neskorších predpisov.

This Authorization is granted in compliance with Section 15 of the Commercial Code as amended.

V prípade rozporu má prednosť slovenské znenie tohto dokumentu.

In case of discrepancy, the Slovak version of this document prevails.

26. 10. 2023

V Bratislave, dňa

Orange Slovensko, a.s.
Mariusz Galza
predseda predstavenstva /
Chairman of the Board of Directors

Prijímam týmto udelené poverenie v plnom rozsahu a zaväzujem sa, že neprekročím oprávnenia, ktoré z neho vyplývajú. / I accept the authorization in its full extent and undertake not to exceed the rights emerging therefrom.

V Bratislave, dňa 26. 10. 2023

Mgr. Radovan Levius



OSVEDČENIE O PRAVOSTI PODPISU NA LISTINE
(LEGALIZÁCIA)

Osvedčujem, že: Mariusz Jerzy Gatza, dátum narodenia: 10.08.1973, rodné číslo: , pobyt:
Hlboká cesta 965/7, Bratislava-Staré Mesto, Slovenská republika, ktorého(ej) totožnosť som zistil(a)
zákonným spôsobom: doklad totožnosti - identifikačná karta občana členského štátu Európskej únie, číslo:
listinu predtým mnou vlastnoručne podpísal(a). Poradové číslo knihy osvedčenia/právosti,
podpisov: O 948011/2023.

Bratislava dňa 26.10.2023

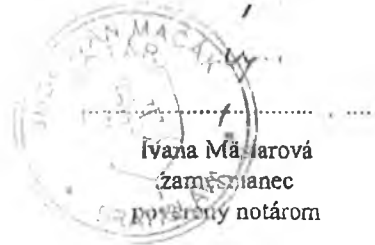

Upozornenie:

Notár legalizáciou neosvedčuje pravdivosť
skutočností uvádzaných v listine
(§ 58 ods. 4 Notárskeho poriadku)

Orange Slovensko, a.s.
Metelkova 3
821 08 Bratislava
IČO 35 97 270
IČ DPH: SK: J20310573

