

CEZO: zmluva č. 32 /2024
Zverejnená dňa: 7.3.2024

Zmluva o dielo

uzatvorená v súlade s ustanoveniami § 536 a nasl. zákona č. 513/91 Zb. Obchodný zákonník v znení neskorších predpisov (ďalej len „**Obchodný zákonník**“) a zákona č. 343/2015 Z. z. o verejnom obstarávaní a o zmene a doplnení niektorých zákonov v znení neskorších predpisov (ďalej len „**Zákon o VO**“)

(ďalej len „zmluva“)

ZMLUVNÉ STRANY

Obchodné meno: **Obec Lozorno**
Sídlo: Hlavná 1, 900 55 Lozorno
IČO: 00 304 905
DIČ: 2020643669
Bankové spojenie: Prima banka, a.s.
IBAN: SK34 5600 0000 0032 0374 7001
V zastúpení: Mgr. Ľuboš Tvrdoň, starosta
E-mail: obec@lozorno.sk

(ďalej len „objednávateľ“)

a

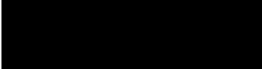
Obchodné meno: **N.L. stav s. r. o.**
Sídlo: Hlboká 7/1097, 900 55 Lozorno
IČO: 45 374 937
DIČ: 2022962678
IČ DPH: SK2022962678
Bankové spojenie: UniCredit Bank Slovakia a.s.
IBAN: SK56 1111 0000 0010 8175 6006
V zastúpení: Ing. Stanislav Lazar, konateľ
Zápis v obchodnom registri: Mestský súd Bratislava III, Oddiel: Sro, vložka č. 62925/B
E-mail: 
Telefonický kontakt: 

(ďalej len „zhotoviteľ“)

(objednávateľ a zhotoviteľ ďalej spolu len „zmluvné strany“)

PREAMBULA

1. Objednávateľ dňa 19.05.2021 zverejnil v systéme TENDERnet verejné obstarávanie podľa Zákona o VO pre predmet zákazky „ZŠ Lozorno – bezbariérové úpravy budovy“ v Lozorne (ďalej aj ako „Zákazka“). Na základe výsledkov verejného obstarávania bol zhotoviteľ vyhotovený ako úspešný uchádzač a zmluvné strany uzatvorili dňa 14.07.2021 Zmluvu o dielo (v znení jej neskorších dodatkov), predmetom ktorej bolo zhotovenie Zákazky v časti sociálne zariadenie (vybudovanie bezbariérového WC): vybudovanie bezbariérového WC (WC pre imobilných) v mieste bývalého skladu a čiastkovej rekonštrukcie interiéru dotknutých priestorov a rekonštrukcie spevnených plôch pred sekundárnym vstupom do objektu, pričom táto časť Zákazky bola zhotoviteľom riadne zhotovená a odovzdaná objednávateľovi. Časť Zákazky pozostávajúca z vybudovania bezbariérovej rampy a schodíkov vrátane úpravy priľahlých spevnených plôch v mieste sekundárneho vstupu do budovy školy (ďalej aj ako „**Bezbariérová rampa**“) nebola predmetom Zmluvy o dielo zo dňa 14.07.2021.
2. Objednávateľ má záujem na dokončení Zákazky v rozsahu, v akom táto nebola predmetom diela podľa Zmluvy o dielo zo dňa 14.07.2021, t. j. na zhotovení Bezbariérovej rampy.
3. Zhotoviteľ má záujem a je pripravený Bezbariérovú rampu pre objednávateľa zhotoviť a vykonať v tejto zmluve špecifikované výkony pre objednávateľa a to podľa pokynov objednávateľa v prvotriednej kvalite a včas, v zmysle príslušnej projektovej dokumentácie, s vynaložením odbornej starostlivosti a skúsenosti zhotoviteľa, pričom za riadne a včas zhotovenú Bezbariérovú rampu bude zhotoviteľovi uhradená cena podľa tejto zmluvy.
4. Slovenské platné právne a technické predpisy musia byť pri zhotovovaní Bezbariérovej rampy zhotoviteľom dodržiavané a akceptované.
5. Na základe uvedeného sa zmluvné strany dohodli nasledovne:

Článok 1 Záruky strán

1. Objednávateľ a zhotoviteľ týmto vyhlasujú, že sú osobami oprávnenými na právne úkony, a že sú podľa platných právnych predpisov oprávnení uzatvoriť túto zmluvu. Objednávateľ a zhotoviteľ ďalej vyhlasujú, že záväzky obsiahnuté v tejto zmluve sú schopní riadne a včas splniť.
2. Objednávateľ vyhlasuje, že nie je platiteľom DPH. Zhotoviteľ vyhlasuje, že je riadne registrovaným platcom DPH v zmysle príslušných slovenských právnych predpisov, čo dokladuje predložením osvedčenia o registrácii platiteľa DPH.

Článok 2 Predmet zmluvy

1. Predmetom tejto zmluvy je úprava vzájomných práv a povinností zmluvných strán v súvislosti so zhotovením v tejto zmluve ďalej špecifikovaného diela zhotoviteľom pre objednávateľa.

2. Zhotoviteľ sa touto zmluvou zaväzuje zhotoviť pre objednávateľa a podľa jeho pokynov riadne a včas dielo špecifikované v článku 3 tejto zmluvy ako aj určenými prílohami k tejto zmluve a vykonať všetky k zhotoveniu diela potrebné práce a výkony.
3. Objednávateľ sa touto zmluvou zaväzuje zhotoviteľovi za riadne a včas zhotovené dielo špecifikované v článku 3 tejto zmluvy zaplatiť dohodnutú cenu diela.

Článok 3

Špecifikácia diela, navyše práce, projektová dokumentácia

1. Zhotovované dielo predstavuje realizáciu stavebných prác, stavebných výkonov a stavebných úprav na stavbe:

**„ZŠ Lozorno – bezbariérové úpravy budovy“
– časť bezbariérová rampa**

(ďalej aj ako „**Dielo**“), miesto stavby: Základná škola v Lozorne, Staničná 631, 900 55 Lozorno, katastrálne územie Lozorno, obec Lozorno, okres Malacky (miesto vykonania Diela) podľa projektovej dokumentácie pre realizáciu stavby, generálny projektant Superatelier s.r.o., Mýtna 11, 811 07 Bratislava, autori projektu Ing. arch. Peter Janeček, Ing. arch. Matej Kollár, Ing. arch. Jakub Paštrnák, september 2020 (ďalej aj ako „**Celková projektová dokumentácia**“).

2. Celková projektová dokumentácia, ktorá tvorí Prílohu č. 1 tejto zmluvy, je vyhotovená za účelom bezbariérovej úpravy budovy základnej školy v Lozorne (parc. č. 8852/16, 8852/19), ktorá pozostáva z vybudovania Bezbariérovej rampy a tiež bezbariérového WC (WC pre imobilných) v mieste bývalého skladu a čiastkovej rekonštrukcie interiéru dotknutých priestorov a rekonštrukcie spevnených plôch pred sekundárnym vstupom do objektu. Rozsah diela podľa tejto zmluvy je daný časťou Celkovej projektovej dokumentácie, ktorá časť rieši vybudovanie Bezbariérovej rampy v rozsahu podľa výkazu výmer, ktorý je súčasťou rozpočtu (v rozsahu položiek označených ako vyžltené) a tvorí Prílohu č. 2 tejto zmluvy, z ktorého vyplýva podrobná a detailná špecifikácia Diela, a ktorá takto predstavuje úplné a konečné určenie rozsahu prác a výkonov v rámci zhotovenia Diela, k vykonaniu ktorých je zhotoviteľ povinný podľa tejto zmluvy (príslušná časť Celkovej projektovej dokumentácie a tu uvedený výkaz výmer – rozpočet ďalej spolu aj ako „**Projektová dokumentácia**“).
3. V prípade, ak počas zhotovovania Diela vystane potreba vykonať navyše práce, t. j. práce nad rozsah uvedený v Projektovej dokumentácii a teda nezahrnuté v špecifikácii Diela, avšak bude sa jednať o práce, ktoré sú nevyhnutné pre riadne a včasné zhotovenie Diela a ani pri vynaložení dostatočnej odbornej starostlivosti ich nebolo možné predvídať pri vypracovaní Projektovej dokumentácie, vykoná zhotoviteľ tieto práce, ak dôjde medzi zmluvnými stranami k uzatvoreniu osobitnej písomnej dohody o rozsahu navyše prác a odplate za takéto navyše práce. Za navyše práce ovplyvňujúce cenu Diela sa považujú len práce a výkony, hodnota ktorých prevyšuje dohodnutú cenu Diela podľa tejto zmluvy o viac ako 5%. Pokiaľ by medzi zmluvnými stranami došlo k rozporu o skutočnosti, či takéto práce predstavujú navyše práce, bude sa v zásade vychádzať z Projektovej dokumentácie a z podkladov predložených uchádzačom v rámci verejného obstarávania,

pri zohľadnení miestnych špecifik stavby a všeobecne zaužívaných postupov pri realizácii obdobných stavieb. Navyše práce nebudú mať v žiadnom prípade vplyv na zmenu lehôt zhotovenia Diela podľa tejto zmluvy. Pokiaľ sú niektoré položky navyše prác ocenené v cenovej ponuke alebo výkaze výmer - rozpočte zhotoviteľa, z ktorých sa pri uzatvorení tejto zmluvy vychádza, zaväzuje sa zhotoviteľ, že jednotkové ceny budú zachované aj pre prípadné navyše práce počas celej doby platnosti a záväznosti cenovej ponuky zhotoviteľa. Pri uzatváraní dohody o navyše prácach a výklade tohto ustanovenia budú rešpektované príslušné ustanovenia Zákona o VO.

4. Zhotoviteľ potvrdzuje, že sa presvedčil o miestnych danostiach a pracovných podmienkach pre zhotovenie Diela podľa tejto zmluvy, riadne a dôkladne preštudoval a skontroloval Projektovú dokumentáciu, že neexistujú žiadne prekážky ani iné okolnosti, ktoré by mu bránili v riadnom a včasnom zhotovení Diela podľa tejto zmluvy a na tomto základe je schopný zhotoviť Dielo riadne a včas podľa tejto zmluvy. Akékoľvek neskoršie námietky alebo pripomienky zhotoviteľa ohľadom tu uvedeného nebudú mať vplyv na rozsah jeho prác a výkonov ani na cenu Diela a na lehoty zhotovenia Diela.
5. Zhotoviteľ je povinný pri zhotovovaní Diela v maximálnej možnej miere, zohľadniac východiská uvedené v tejto zmluve, rešpektovať požiadavky objednávateľa na detaily Diela. Dielo je zhotoviteľ povinný zhotoviť výlučne podľa Projektovej dokumentácie a tejto zmluvy, na prípadné neskôr zistené vady alebo nedostatky Projektovej dokumentácie alebo jej zmeny je povinný objednávateľa bezodkladne upozorniť, inak znáša zhotoviteľ všetku škodu tým spôsobenú. Zhotoviteľ nie je oprávnený vykonávať akékoľvek zmeny v Projektovej dokumentácii alebo pri zhotovovaní Diela sa od Projektovej dokumentácie svojvoľne odchyľovať alebo meniť akékoľvek technické riešenie Diela.
6. Akékoľvek zmeny Projektovej dokumentácie je oprávnený vykonávať výlučne objednávateľ, ktorý takto zmenenú Projektovú dokumentáciu odovzdá zhotoviteľovi. Ustanovenia ods. 5 a 6 tohto článku sa v tomto prípade použijú primerane.

Článok 4

Kontrola výkonov, stavebný denník

1. Zhotoviteľ je povinný pri zhotovovaní Diela postupovať s náležitou odbornou starostlivosťou a riadiť sa pokynmi objednávateľa. Zhotoviteľ nie je oprávnený odchyliť sa od udelených pokynov objednávateľa, pokiaľ mu k tomu objednávateľ nedá prostredníctvom svojho ustanoveného zástupcu písomný súhlas, okrem prípadu uvedeného v nasledujúcom odseku tohto článku.
2. Zhotoviteľ sa môže odchyliť od pokynov objednávateľa len vo výnimočnom prípade, ak nie je možné zaobstarať súhlas objednávateľa a bezprostredne v najbližších 5-tich hodinách hrozí vznik škody na Diele, ktorú nie je možné iným spôsobom odvrátiť. Zhotoviteľ je povinný bezodkladne ako je to prvý krát možné informovať objednávateľa o odchylení sa od jeho pokynov. Zhotoviteľ je však povinný upozorniť objednávateľa na skutočnosť, že ním udelené pokyny nie sú v súlade s technickou charakteristikou a požiadavkami Diela alebo s Projektovou dokumentáciou, v prípade porušenia tejto povinnosti zodpovedá zhotoviteľ za spôsobenú škodu.

3. Výkonom technického dozoru nad zhotovovaním diela objednávateľ poverí osobu, ktorú oznámi zhotoviteľovi do 7 dní odo dňa účinnosti tejto zmluvy. Akákoľvek zmena oprávnenej osoby musí byť oznámená zhotoviteľovi písomne, pričom objednávateľ sa zaväzuje bezodkladne informovať zhotoviteľa o vykonanej zmene a zhotoviteľ je povinný sa riadiť takýmto oznámením. Objednávateľ môže poveriť iné osoby odbornou kontrolou častí zhotovovaného Diela, pričom o tejto skutočnosti upovedomí zhotoviteľa.
4. Zhotoviteľ určí a do 3 dní odo dňa účinnosti tejto zmluvy objednávateľovi oznámi riadiaceho pracovníka pre realizáciu Diela, ktorý je poverený zo strany zhotoviteľa koordináciou realizácie Diela a ako kontaktná osoba medzi objednávateľom a zhotoviteľom je zodpovedný pri jednaniach a operatívnych úkonoch voči objednávateľovi. Akákoľvek zmena oprávnenej osoby musí byť oznámená objednávateľovi písomne, pričom zhotoviteľ sa zaväzuje bezodkladne informovať objednávateľa o vykonanej zmene a objednávateľ je povinný sa riadiť takýmto oznámením. Zhotoviteľ môže poveriť iné osoby odborným vedením častí zhotovovaného Diela, pričom o tejto skutočnosti upovedomí objednávateľa. Na požiadanie objednávateľa je zhotoviteľ povinný v odôvodnených prípadoch nahradiť poverenú osobu inou osobou.
5. Zhotoviteľ je povinný viesť na stavbe pri zhotovovaní Diela stavebný denník v slovenskom jazyku, do ktorého sa zapisuje priebeh zhotovovania Diela, všetky vykonané práce a výkony zhotoviteľa na Diele, zakryté práce, zistené vady na Diele a spôsob a lehoty na ich odstránenie; ako aj všetky iné skutočnosti, rozhodné pre riadne plnenie povinností zhotoviteľa a objednávateľa z tejto zmluvy. Zhotoviteľ je povinný denne predložiť zástupcovi objednávateľa stavebný denník k nahliadnutiu (ak je zástupca objednávateľa prítomný), a v prípade ak objednávateľ s niektorým zápisom nesúhlasí, je oprávnený požiadať zhotoviteľa o písomné vysvetlenie. Zhotoviteľ je povinný reagovať na požiadavku objednávateľa najneskôr do 24 hodín od okamihu vykonania zápisu objednávateľa v stavebnom denníku. Zhotoviteľ je povinný vyzvať objednávateľa na kontrolu prác, ktoré budú ďalším postupom pri zhotovovaní Diela zakryté a to písomne v stavebnom denníku minimálne 3 pracovné dni vopred. V prípade ak sa oprávnený zástupca objednávateľa kontroly zakrývaných častí Diela nezúčastní, je zhotoviteľ oprávnený postupovať ďalej v zhotovovaní Diela. Objednávateľ je oprávnený kedykoľvek požadovať, aby boli zakryté časti Diela odkryté. Náklady za odkrytie znáša objednávateľ ak sa zistí, že zakrývané práce sú bez akýchkoľvek väd alebo nedorobkov. Náklady za odkrytie znáša zhotoviteľ, ak sa zistí, že zakrývané práce trpia akýmkoľvek vadami alebo nedorobkami.
6. Objednávateľ má právo kedykoľvek vstupovať na vlastné nebezpečenstvo na miesto zhotovovania Diela, kontrolovať vykonávanie Diela zhotoviteľom a požadovať od zhotoviteľa vysvetlenia, týkajúce sa zhotovovania Diela a všetkých úkonov s tým súvisiacich. Zhotoviteľ je povinný umožniť objednávateľovi alebo ním určeným osobám neobmedzený vstup na miesto zhotovovania Diela. Objednávateľ je však povinný rešpektovať a akceptovať prípadné krátkodobé obmedzenia vstupu z dôvodov bezpečnosti a ochrany zdravia pri práci.

Článok 5

Termíny zhotovenia Diela

1. Zhotoviteľ sa zaväzuje zhotoviť celé Dielo v období **odo dňa účinnosti tejto zmluvy do 30.04.2024.**

2. Termín realizácie Diela podľa ods. 1 tohto článku je záväzný, jeho nedodržaním sa dostáva zhotoviteľ do omeškania. Zhotoviteľ nie je v omeškaní so zhotovovaním Diela, ak príčinou omeškania sú dôvody spočívajúce vo vyššej moci, za ktorých nie je možné riadne realizovať Dielo, alebo ak objednávateľ neposkytuje potrebnú súčinnosť (predloženie príslušných správnych povolení), a to výlučne za obdobie trvania takýchto okolností alebo príčin. O takýchto okolnostiach alebo príčinách je zhotoviteľ povinný vykonať bezodkladne záznam v stavebnom denníku. O dobu trvania dôvodov spočívajúcich vo vyššie uvedenej vyššej moci, ako aj o dobu neposkytnutia tu uvedenej súčinnosti zo strany objednávateľa sa predlžuje termín zhotovenia Diela.
3. Stavenisko pre zhotovenie Diela sa považuje za odovzdané zhotoviteľovi dňom účinnosti tejto zmluvy. Zabezpečenie stavebného dvora a/alebo miesta pre odstavenie stavebnej techniky, umiestnenie materiálu, sociálneho zázemia a pod. je výlučnou záležitosťou a nákladom zhotoviteľa, objednávateľ k tomuto neposkytuje zhotoviteľovi žiadne plnenie.
4. Zhotoviteľ je oprávnený zhotoviť Dielo v rámci dohodnutého obdobia zhotovenia Diela aj skôr. Objednávateľ je povinný v takomto prípade prevziať Dielo bezodkladne po oznámení zhotoviteľa, že Dielo je zhotovené, iné ustanovenia tejto zmluvy týmto nie sú dotknuté.
5. Vzhľadom na aktuálnu situáciu pandémie ochorenia COVID-19, znalosť zmluvných strán o možných obmedzeniach a v tejto súvislosti o prípadných prekážkach pri zhotovení Diela, sa táto nepovažuje za okolnosť vyššej moci.
6. Zmluvné strany sa dohodli, že vyhlásený núdzový stav alebo výnimočný stav, prípadne iná epidemiologická situácia než je uvedená v ods. 6 tohto článku sa budú považovať za dôvody vyššej moci výlučne v prípade, pokiaľ ich priamym dôsledkom je zákaz vykonávania takých prác, ktoré sú potrebné na zhotovenie Diela.

Článok 6

Spôsob potvrdenia vykonaných prác a výkonov, spôsob odovzdania a prevzatia Diela,

1. Zhotoviteľ odovzdá objednávateľovi Dielo najneskôr v dohodnutom termíne podľa článku 5 tejto zmluvy. Zhotoviteľ je povinný najmenej 3 pracovné dni pred odovzdaním Diela vyzvať objednávateľa zápisom v stavebnom denníku na prevzatie Diela a objednávateľ je povinný najneskôr v posledný deň takto stanovenej lehoty dostaviť sa na preberacie konanie.
2. Zhotoviteľ je povinný pri odovzdaní Diela odovzdať objednávateľovi všetku dokumentáciu súvisiacu so zhotoveným Dielom, revízne správy, certifikáty a atesty všetkých zabudovaných materiálov a zariadení ako aj akékoľvek iné doklady, nevyhnutné pre vydanie kolaudačného rozhodnutia (ak sa vyžaduje) a pre riadne užívanie a udržiavanie Diela.
3. Dielo musí byť pri odovzdaní vyčistené, stavenisko vrátane stavebného dvora vypratané a okolité priestory musia byť uvedené do pôvodného stavu.

4. O odovzdaní a prevzatí Diela sa spíše preberací protokol, ktorý musí byť podpísaný oboma zmluvnými stranami. Preberací protokol musí obsahovať:
 - identifikáciu objednávateľa a zhotoviteľa a identifikáciu osôb konajúcich v ich mene
 - popis odovzdávaného Diela
 - popis zistených väd a nedorobkov s ich rozdelením na vady podstatné neodstrániteľné, vady podstatné odstrániteľné, vady nepodstatné neodstrániteľné a vady nepodstatné odstrániteľné
 - lehoty na odstránenie väd pri vadách odstrániteľných a spôsob ich odstránenia
 - nároky objednávateľa pri vadách neodstrániteľných
 - súpis odovzdaných dokladov, listín, informácií na iných ako papierových nosičoch
 - podpisy oprávnených zástupcov zmluvných strán potvrdzujúce súhlas s obsahom preberacieho protokolu
 - výslovné vyhlásenie objednávateľa, že Dielo preberá.
5. V prípade, ak počas preberacieho konania boli zistené vady alebo nedorobky a tieto boli spísané v preberacom protokole, nie je objednávateľ povinný dielo prevziať. Zhotoviteľ je povinný odstrániť vady a nedorobky, ktoré majú odstrániteľný charakter v lehote a spôsobom stanoveným v preberacom protokole a súčasne upokojiť nároky objednávateľa pri vadách neodstrániteľných. Pokiaľ medzi zmluvnými stranami nedôjde k dohode o nárokoch objednávateľa ohľadom väd neodstrániteľných, použijú sa primerane ustanovenia článku 9 tejto zmluvy. Po odstránení zistených väd a nedorobkov sa uskutoční nové preberacie konanie.
6. Dielo sa považuje riadne zhotovené a odovzdané objednávateľovi až okamihom podpisu preberacieho protokolu, v ktorom nebudú uvedené žiadne odstrániteľné vady a nedorobky a za predpokladu, že ohľadom väd neodstrániteľných dospeli zmluvné strany k dohode o nárokoch objednávateľa s tým súvisiacich, táto skutočnosť musí byť v preberacom protokole výslovne potvrdená.

Článok 7

Cena Diela a spôsob jej úhrady

1. Zmluvné strany dohodli cenu Diela podľa tejto zmluvy v celkovej výške **7.263,32 EUR bez DPH, t. j. vo výške 8.715,98 EUR s DPH.**
2. V ods. 1 tohto článku uvedená celková cena Diela je pevná a konečná, vychádza z cenovej ponuky a krycieho listu rozpočtu zhotoviteľa, ktoré tvoria Prílohu č. 2 tejto zmluvy (zohľadniac ustanovenie čl. 3 ods. 2 tejto zmluvy) a môžu byť menené len v súlade s touto zmluvou. V prípade, že zhotoviteľ je platcom DPH bude DPH fakturovaná podľa aktuálne platnej právnej úpravy.
3. Zhotoviteľ vyhlasuje a objednávateľovi zaručuje, že na cenu Diela podľa ods. 1 nemá a nebude mať žiadny vplyv ani akákoľvek skutočnosť, ktorá nastala po vyhodnotení Zákazky podľa Zákona o VO (najmä vzhľadom na plynutie času), najmä, nie však výlučne prípadné zvýšenie cien materiálov, ceny práce, cien médií a energií, akýchkoľvek poplatkov a pod., a že s v tejto súvislosti nebude voči objednávateľovi uplatňovať žiadne nároky ani požiadavky.
4. Objednávateľ je povinný cenu Diela podľa tejto zmluvy zaplatiť zhotoviteľovi na základe riadne vystavenej faktúry. Zhotoviteľ je oprávnený vystaviť faktúru po riadnom a úplnom

zhotovení Díla bez vád a nedorobkov a jeho prevzatí objednatelom podľa čl. 6 tejto zmluvy. Preddavky alebo zálohové platby na cenu Díla objednatel neposkytuje.

5. Splatnosť faktúry je 15 dní odo dňa jej doručenia objednatelovi.
6. V prípade omeškania objednatela s úhradou faktúry vzniká zhotoviteľovi nárok na zaplatenie úroku z omeškania vo výške stanovenej platnými právnymi predpismi.

Článok 8

Práva a povinnosti zmluvných strán

1. Zhotoviteľ je oprávnený poveriť realizáciou časti Díla inú osobu výlučne len v prípade, ak sa jedná o taký špecifický druh prác, na ktoré nemá zhotoviteľ príslušné oprávnenie, každé takéto poverenie je zhotoviteľ povinný bezodkladne písomne oznámiť objednatelovi a uviesť o tom záznam aj v stavebnom denníku. Za činnosť tretích osôb zodpovedá zhotoviteľ voči objednatelovi, ako keby konal sám.
2. Zhotoviteľ je povinný dodržiavať všetky záväzné predpisy o dodržiavaní bezpečnosti práce a ochrany zdravia pri práci a ochrany pred požiarimi.
3. Zhotoviteľ je povinný vykonávať školenie a zaučenie pracovníkov v zmysle všetkých platných právnych predpisov na zaistenie bezpečnosti a ochrany pri práci a ochrany pred požiarimi, ako i preverovať ich vedomosti a sústavne zabezpečovať kontrolu dodržiavania týchto predpisov. Zhotoviteľ zodpovedá za bezpečnosť svojich pracovníkov a tretích osôb, zdržiavajúcich sa na stavenisku, stavebnom dvore ako aj celkovo v mieste vykonania Díla počas vykonávania Díla.
4. Zhotoviteľ sa zaväzuje vybaviť svojich pracovníkov zodpovedajúcimi ochrannými osobnými pracovnými prostriedkami v zmysle všetkých právnych predpisov a nariadení.
5. Zhotoviteľ je povinný zabezpečiť a zodpovedá objednatelovi za dodržiavanie všetkých právnych predpisov v oblasti zamestnávania, pracovnoprávnych vzťahov, nelegálnej práce, nelegálneho zamestnávania a pod. vo vzťahu k osobám, ktoré pre zhotoviteľa vykonávajú v súvislosti s realizáciou Díla podľa tejto zmluvy akúkoľvek činnosť. V prípade, ak z dôvodu porušenia tu uvedenej povinnosti zhotoviteľa vznikne objednatelovi škoda, alebo bude objednatelovi udelená sankcia zo strany správnych orgánov, zaväzuje sa zhotoviteľ túto škodu alebo sankciu nahradiť objednatelovi do 30 dní odo dňa uplatnenia nároku na jej zaplatenie zo strany objednatela.
6. Zhotoviteľ zodpovedá za riadne čistenie staveniska ako aj za priebežnú čistotu dotknutých častí budovy, v ktorej sa Dielo realizuje. Zhotoviteľ je povinný na vlastné náklady zabezpečiť aj nepretržité čistenie príľahlých komunikácií a plôch, pokiaľ tieto komunikácie alebo plochy svojou činnosťou znečistil. Na vlastné náklady a na vlastnú zodpovednosť je zhotoviteľ povinný priebežne odstraňovať všetky ním spôsobené znečistenia, najmä stavebnú suť, všetok obalový materiál a odpady každého druhu. V prípade porušenia tejto povinnosti, aj napriek predchádzajúcej výzve objednatela na zabezpečenie nápravy, je oprávnený zabezpečiť túto činnosť objednatel prostredníctvom tretích osôb na náklady zhotoviteľa.

7. Zhotoviteľ je oprávnený pri zhotovení Diela využiť zdroje energií nachádzajúce sa v budove, ktoré mu budú osobitne určené objednávateľom.
8. Zhotoviteľ je povinný používať pri zhotovovaní Diela výlučne materiály, výrobky a iné stavebné súčasti, ktoré spĺňajú čo do kvality a iných parametrov podmienky, stanovené Projektovou dokumentáciou a všeobecne záväznými právnymi predpismi. V prípade, ak Projektová dokumentácia alebo právny predpis stanovuje použitie výlučne tam uvedeného, alebo overeného, certifikovaného alebo iným spôsobom prevereného výrobku, je zhotoviteľ povinný používať výlučne takýto výrobok. Zhotoviteľ zodpovedá objednávateľovi aj tretím osobám za škodu, spôsobenú porušením povinností podľa tohto odseku.
9. Zhotoviteľ je povinný uchovávať všetky osvedčenia, doklady, atesty, certifikáty výrobkov, používaných pri realizácii Diela a kedykoľvek na požiadanie objednávateľa tieto objednávateľovi poskytnúť alebo predložiť na nahliadnutie.
10. Zhotoviteľ je povinný pri vykonávaní Diela (i) postupovať tak, aby nebola nad obvyklú mieru rušená činnosť prebiehajúca v budove (najmä proces výuky a pod.), ani bezprostredné okolie, (ii) byť súčinný s inými zhotoviteľmi a dodávateľmi stavebných prác prebiehajúcimi na budove súbežne so zhotovovaním Diela a prispôbiť podľa možnosti zhotovenie Diela takýmto iným stavebným prácam, (iii) vykonať na vlastné náklady a zodpovednosť všetky opatrenia na bezproblémový súbeh všetkých stavebných prác.
11. Zhotoviteľ je povinný Dielo poistiť pre prípad zásahu vyššej moci, živelnej pohromy, požiaru, ohňa, vode a pod., vrátane zásahu tretej osoby, a to až do výšky poistného plnenia zodpovedajúceho 1,2 násobku dohodnutej celkovej ceny Diela. Práva na poistné plnenie bude mať z poistnej zmluvy priamo objednávateľ. Pokiaľ je to nutné, zabezpečí zhotoviteľ vinkuláciu poistného plnenia v prospech objednávateľa. Zhotoviteľ preukazuje objednávateľovi pri podpise tejto zmluvy existenciu poistnej zmluvy na poistenie zodpovednosti za škodu spôsobenú vykonaním stavebných prác (Príloha č. 3 tejto zmluvy). Zhotoviteľ sa zaväzuje vydať objednávateľovi kedykoľvek na požiadanie písomnú plnú moc na oznámenie poistnej udalosti a konania s poisťovňou.
12. Zhotoviteľ je povinný postupovať pri realizácii Diela tak, aby nevznikali na Diele, na budove ani na majetku tretích osôb škody, predchádzať škodám a vykonávať všetky účinné prevenčné opatrenia. V prípade vzniku škody je zhotoviteľ povinný bezodkladne, najneskôr do 12 hod. upovedomiť objednávateľa o vzniku škody a poskytnúť mu všetky doklady súvisiace so škodovou udalosťou a potrebné pre prípadné uplatnenie nároku na poistné plnenie. Zhotoviteľ je povinný pri vzniku škody zabezpečiť miesto škodovej udalosti tak, aby nedošlo k narastaniu vzniknutej škody a aby mohla byť vykonaná riadna obhliadka zo strany poisťovne, pokiaľ je táto potrebná.
13. Zhotoviteľ je povinný na vlastné náklady odstrániť všetky škody ktoré vznikli následkom porušenia povinností zhotoviteľa a to bezodkladne, ako to bude možné, pritom musí zohľadniť všetky požiadavky poisťovne, objednávateľa a iných dotknutých osôb.

Článok 9 Záruka, nároky z vád

1. Zhotoviteľ poskytuje Objednávateľovi záruku na Dielo v trvaní 60 mesiacov.
2. Záručná doba začína plynúť dňom prevzatia a odovzdania riadne a bez vád a nedorobkov zhotoveného Diela, a to podľa postupu uvedeného v článku 6 tejto zmluvy.
3. Zmluvné strany sa dohodli na nasledovnej špecifikácii vád:
 - a) podstatné neodstrániteľné vady sú vady, ktorých odstránenie je technicky a reálne nemožné alebo ktorých odstránenie by si vyžadovalo neúmerne vysoké, hospodársky neodôvodniteľné náklady a tieto bránia, obmedzujú alebo znemožňujú užívanie Diela na stanovený účel,
 - b) nepodstatné neodstrániteľné vady sú vady, ktorých odstránenie je technicky, reálne aj hospodársky nemožné, a tieto len nepatrným spôsobom bránia, znemožňujú alebo obmedzujú užívanie Diela na stanovený účel,
 - c) podstatné odstrániteľné vady sú vady, ktorých odstránenie je technicky aj hospodársky možné a tieto bránia, znemožňujú alebo obmedzujú užívanie Diela na stanovený účel,
 - d) nepodstatné odstrániteľné vady sú vady, ktorých odstránenie je technicky aj hospodársky možné a tieto len nepatrným spôsobom bránia, znemožňujú alebo obmedzujú užívanie Diela na stanovený účel.
4. Objednávateľ má nasledovné nároky pri výskyte vyššie menovaných druhov vád:
 - a) pri podstatných neodstrániteľných vadách má objednávateľ právo (alternatívne):
 - na zníženie ceny Diela
 - na odstúpenie od zmluvy
 - b) pri nepodstatných neodstrániteľných vadách má objednávateľ právo požadovať od zhotoviteľa zníženie ceny Diela.
 - c) pri podstatných odstrániteľných vadách má objednávateľ právo požadovať od zhotoviteľa odstránenie vady v lehotách určených nižšie.
 - d) pri nepodstatných odstrániteľných vadách má objednávateľ právo požadovať od zhotoviteľa odstránenie vady v lehotách určených nižšie.
5. Objednávateľ má podľa predchádzajúceho odseku právo voľby nároku, ktorý mu vzniká pri tom ktorom druhu vád. Objednávateľ nie je oprávnený po oznámení nároku zhotoviteľovi tento meniť, s výnimkou ak sa zmluvné strany dohodnú písomne inak.
6. Zhotoviteľ je povinný na vlastné náklady začať s odstraňovaním vád Diela, resp. odstrániť vady Diela, okrem vád, spôsobených neodbornými zásahmi do Diela zo strany objednávateľa alebo tretích osôb, a to v nasledovných lehotách:
 - a) podstatné odstrániteľné vady, brániace užívaniu Diela, znemožňujúce jeho užívanie alebo používanie na určený účel začne zhotoviteľ odstraňovať v lehote najneskôr 48 hod. od hodiny nahlásenia vady objednávateľom, pričom vady Diela musia byť odstránené v lehote najneskôr do 3 dní od ich nahlásenia.
 - b) nepodstatné odstrániteľné vady, ktoré svojou podstatou len v malej miere bránia užívaniu alebo používaniu Diela odstráni zhotoviteľ v lehote najneskôr 5 dní odo dňa nahlásenia vady objednávateľom.

7. Objednávateľ je povinný oznámiť zhotoviteľovi výskyt vady bezodkladne, ako sa o nej dozvie alebo ako sa mu stane známou. Za splnenie povinnosti objednávateľa oznámiť vady v primeranej lehote, ktorej dodržanie podmieňuje existenciu nároku objednávateľa, sa považuje nahlásenie vady do 10 dní odo dňa jej zistenia. Odo dňa oznámenia vady zhotoviteľovi sa plynutie záručnej doby k Dielu prerušuje a záručná doba pokračuje v plynutí dňom, nasledujúcim po dni protokolárneho potvrdenia odstránenia vady zmluvnými stranami. Objednávateľ oznámi zhotoviteľovi vady písomne, formou doporučeného listu alebo e-mailom na e-mailovú adresu uvedenú v záhlaví tejto zmluvy. V prípade ak sa jedná o situáciu, ktorá neznesie odklad a hrozí vznik škody na Diele, na susedných nehnuteľnostiach pri Diele, na zdraví osôb, na inom majetku alebo dochádza k obmedzeniu cestnej premávky, je objednávateľ oprávnený oznámiť vady telefonicky poverenej osobe zhotoviteľa. Telefonické oznámenie vady musí byť do 24 hod. potvrdené niektorým z vyššie uvedených spôsobov.
8. V prípade, ak zhotoviteľ napriek oznámeniu vady objednávateľom túto v stanovenej lehote neodstráni, je objednávateľ oprávnený odstrániť oznámenú vadu sám alebo zadať odstránenie vady tretej osobe, a to na náklady zhotoviteľa.
9. Zhotoviteľ zodpovedá za vady Diela, ktoré boli spôsobené jeho poddodávateľmi v rovnakom rozsahu, ako keby Dielo zhotovoval sám.

Článok 10 **Zmluvné sankcie**

1. V prípade, ak sa zhotoviteľ dostane do omeškania s plnením termínov zhotovenia Diela podľa článku 5 tejto zmluvy, zaväzuje sa objednávateľovi zaplatiť zmluvnú pokutu vo výške 0,5 % z celkovej ceny Diela za každý aj začatý deň omeškania.
2. Zmluvná pokuta je splatná do 7 dní odo dňa uplatnenia nároku na jej zaplatenie. Zaplatením zmluvnej pokuty nie je dotknutý nárok na náhradu škody presahujúcej výšku zaplatenej zmluvnej pokuty.
3. Objednávateľ je oprávnený započítať nárok na zaplatenie zmluvnej pokuty podľa tohto článku na cenu Diela.

Článok 11 **Nebezpečenstvo škody na diele, vlastnícke právo**

1. Nebezpečenstvo škody na Diele znáša počas zhotovovania Diela zhotoviteľ v plnej miere okrem zodpovednosti za škodu spôsobenú objednávateľom alebo tretími osobami, alebo zodpovednosti za škodu spôsobenú vyššou mocou. Nebezpečenstvo škody na Diele prechádza na objednávateľa dňom odovzdania a prevzatia Diela bez väd a nedorobkov podľa článku 6 tejto zmluvy.
2. Vlastnícke právo k zhotovovanému Dielu prechádza na objednávateľa okamihom zabudovania príslušných výrobkov a materiálov do stavebnej podstaty.

Článok 12

Predčasné ukončenie platnosti a účinnosti zmluvy

1. Túto zmluvu je možné zrušiť dohodou oboch zmluvných strán, dohoda musí byť uzatvorená v písomnej forme a jej obsahom musí byť dojednanie o vzájomnom vysporiadaní oboch zmluvných strán.
2. Túto zmluvu je možné jednostranne zrušiť odstúpením jednej zo zmluvných strán, a to výlučne zo zákonných dôvodov, z dôvodov vyššej moci a z dôvodov uvedených v tejto zmluve.
3. Objednávateľ je oprávnený od tejto zmluvy pokiaľ:
 - 3.1 zhotoviteľ prekročí dohodnuté termíny zhotovenia Diela o viac ako 7 dní,
 - 3.2 na majetok zhotoviteľa bude podaný návrh na vyhlásenie konkurzu, alebo bude začaté konkurzné konanie alebo bude podaný návrh na povolenie reštrukturalizácie, alebo bude povolená reštrukturalizácia, príp. návrh na začatie konkurzného konania bude zamietnutý pre nedostatok majetku dlžníka,
 - 3.3 zhotoviteľ nezaručuje, na základe nedostatku kvalifikovaných pracovných síl alebo technického vybavenia alebo nekvalitného materiálu, riadnu a včasnú realizáciu Diela,
 - 3.4 sa objednávateľ rozhodne Dielo nerealizovať; v tomto prípade objednávateľ uhradí zhotoviteľovi preukázané vynaložené náklady a vzniknuté škody, u ktorých má však zhotoviteľ povinnosť zabezpečiť, aby takto vzniknuté škody boli čo najnižšie (povinnosť minimalizácie škôd).
4. V prípade odstúpenia od zmluvy z dôvodu výskytu udalosti, spadajúcej pod tzv. vyššiu moc majú obe zmluvné strany nárok na náhradu účelne vynaložených nákladov a žiadna zo zmluvných strán nie je oprávnená uplatňovať si voči druhej zmluvnej strane žiadne iné nároky, s výnimkou nárokov z väd Diela podľa tejto zmluvy.
5. Pokiaľ za odstúpenie objednávateľa od zmluvy zodpovedá zhotoviteľ, tak je povinný zhotoviteľ nahradiť objednávateľovi všetky týmto vzniknuté preukázané nutné náklady a škodu (takýmito nákladmi a škodou sa rozumejú aj výdavky súvisiace s nutnosťou nového obstarania príslušnej časti Zákazky podľa zákona o VO).
6. Ani jedna zo zmluvných strán nie je oprávnená zmluvu vypovedať.

Článok 13

Osobitné ustanovenia

1. Zhotoviteľ nie je oprávnený bez predchádzajúceho písomného súhlasu objednávateľa previesť práva a povinnosti z tejto zmluvy na tretiu osobu (a to ani čiastočne), ani postúpiť jeho pohľadávky (ani v časti) na tretiu osobu. Takisto nie je zhotoviteľ oprávnený zriadiť k jeho pohľadávkam z tejto zmluvy záložné právo ani zabezpečovací prevod práv.
2. Zhotoviteľ udeľuje podpisom tejto zmluvy objednávateľovi súhlas na spracovanie jeho osobných údajov uvedených v záhlaví tejto zmluvy v rozsahu potrebnom pre plnenie

povinností a uplatňovanie práv z tejto zmluvy, a to na dobu trvania práv podľa tejto zmluvy, pričom pokiaľ nevyplýva inak z platnej právnej úpravy, súhlas zhotoviteľa nezaniká skôr ako budú vysporiadané všetky vzťahy, práva a povinnosti z tejto zmluvy vyplývajúce. Zhotoviteľ je oprávnený súhlas so spracovaním osobných údajov kedykoľvek písomne odvolať.

3. Právne vzťahy touto zmluvou neupravené sa riadia a spravujú Obchodnými objednávacími a nákupnými podmienkami Obce Lozorno (ďalej len „OONP“), znenie ktorých tvorí Prílohu č. 4 tejto zmluvy. V prípade rozporu medzi touto zmluvou a OONP majú prednosť a pre zmluvné strany sú záväzné ustanovenia tejto zmluvy.

Článok 14 **Doručovanie**

1. Pokiaľ nie je v tejto zmluve uvedené inak, musia byť akékoľvek písomnosti podľa tejto zmluvy doručené osobne, doporučenou poštou s doručenkou alebo kuriérskou službou na adresy zmluvných strán uvedené v záhlaví tejto zmluvy, alebo na inú zmluvnou stranou písomne oznámenú adresu.
2. Písomnosti sa budú považovať za doručené za nasledovných podmienok: (i) dňom ich prevzatia osobou oprávnenou prijímať písomnosti za adresáta, (ii) odmietnutím prevzatia písomnosti adresátom, (iii) uplynutím odbernej lehoty na prevzatie zásielky uloženej na pošte, ak adresát nebol zastihnutý, a to bez ohľadu na to, či sa adresát o uložení zásielky dozvedel alebo nie.



Článok 15 **Záverečné ustanovenia**

1. Táto zmluva nadobúda platnosť dňom jej podpisu obidvoma zmluvnými stranami a účinnosť dňom nasledujúcim po dni zverejnenia tejto zmluvy v súlade s osobitným predpisom.
2. Táto zmluva bola uzatvorená na základe výsledkov verejného obstarávania podľa Zákona o VO pre predmet zákazky „ZŠ Lozorno – bezbariérové úpravy budovy“ v Lozorne, zverejnené dňa 19.05.2021 v systéme TENDERnet, v rámci ktorého bol zhotoviteľ vyhodnotený ako úspešný uchádzač.
3. Táto zmluva predstavuje úplnú dohodu zmluvných strán o predmete tejto zmluvy a nahrádza všetky predošlé dohody medzi účastníkmi, či už písomné alebo ústne.
4. Akékoľvek zmeny a doplnenia tejto zmluvy je možné vykonať len písomne vo forme dodatkov a so súhlasom obidvoch zmluvných strán.
5. Ak niektoré ustanovenie tejto zmluvy je alebo sa stane úplne alebo čiastočne neplatným, neúčinným alebo nevykonateľným, nebude tým dotknutá platnosť, účinnosť alebo vykonateľnosť ostatných ustanovení tejto zmluvy. Neplatné, neúčinné alebo nevykonateľné ustanovenie bude nahradené platným, účinným alebo vykonateľným

ustanovením, ktoré sa podľa možnosti čo najviac približuje k pôvodne zamýšľanej vôli zmluvných strán.

6. Práva a povinnosti zmluvných strán touto zmluvou neupravené sa riadia príslušnými ustanoveniami Obchodného zákonníka a ostatnými všeobecne záväznými právnymi predpismi platnými na území Slovenskej republiky.
7. Zmluvné strany sa zaväzujú riešiť prípadné spory z tejto zmluvy prednostne dohodou. Pokiaľ zmluvné strany nedospejú k dohode, je ktorákoľvek zo zmluvných strán oprávnená predložiť spor na rozhodnutie súdu vecne, miestne a kauzálne príslušnému podľa Civilného sporového poriadku.
8. Táto zmluva je vyhotovená v dvoch rovnopisoch, z ktorých každý má platnosť originálu. Pre každú zo zmluvných strán je určené jedno vyhotovenie.
9. Prílohy:
Príloha č. 1 – Projektová dokumentácia
Príloha č. 2 – výkaz výmer - rozpočet
Príloha č. 3 - Poistná zmluva zhotoviteľa
Príloha č. 4 – Obchodné objednávacie a nákupné podmienky Obce Lozorno

Zmluvné strany vyhlasujú, že si text tejto zmluvy riadne a dôkladne prečítali, jeho obsahu porozumeli, že tento vyjadruje ich slobodnú a vážnu vôľu prostú akýchkoľvek omylov, že túto zmluvu neuzatvárajú v tiesni ani za zvlášť nevýhodných podmienok, čo potvrdzujú podpismi osôb oprávnených v mene zmluvných strán konať.

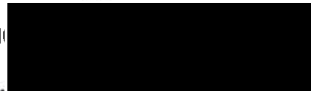
V <u>Lozorne</u> dňa <u>1.3.2024</u>	V <u>Lozorne</u> dňa <u>1.3.2024</u>
Obec Lozorno (objednávateľ) 	N.L. stav s. r. o. (zhotoviteľ)
 Mgr. Ľuboš Tvrdoň starosta obce Lozorno	N. L. stav s.r.o. Hlboká 1097/7  Ing. Stanislav Lazar konateľ

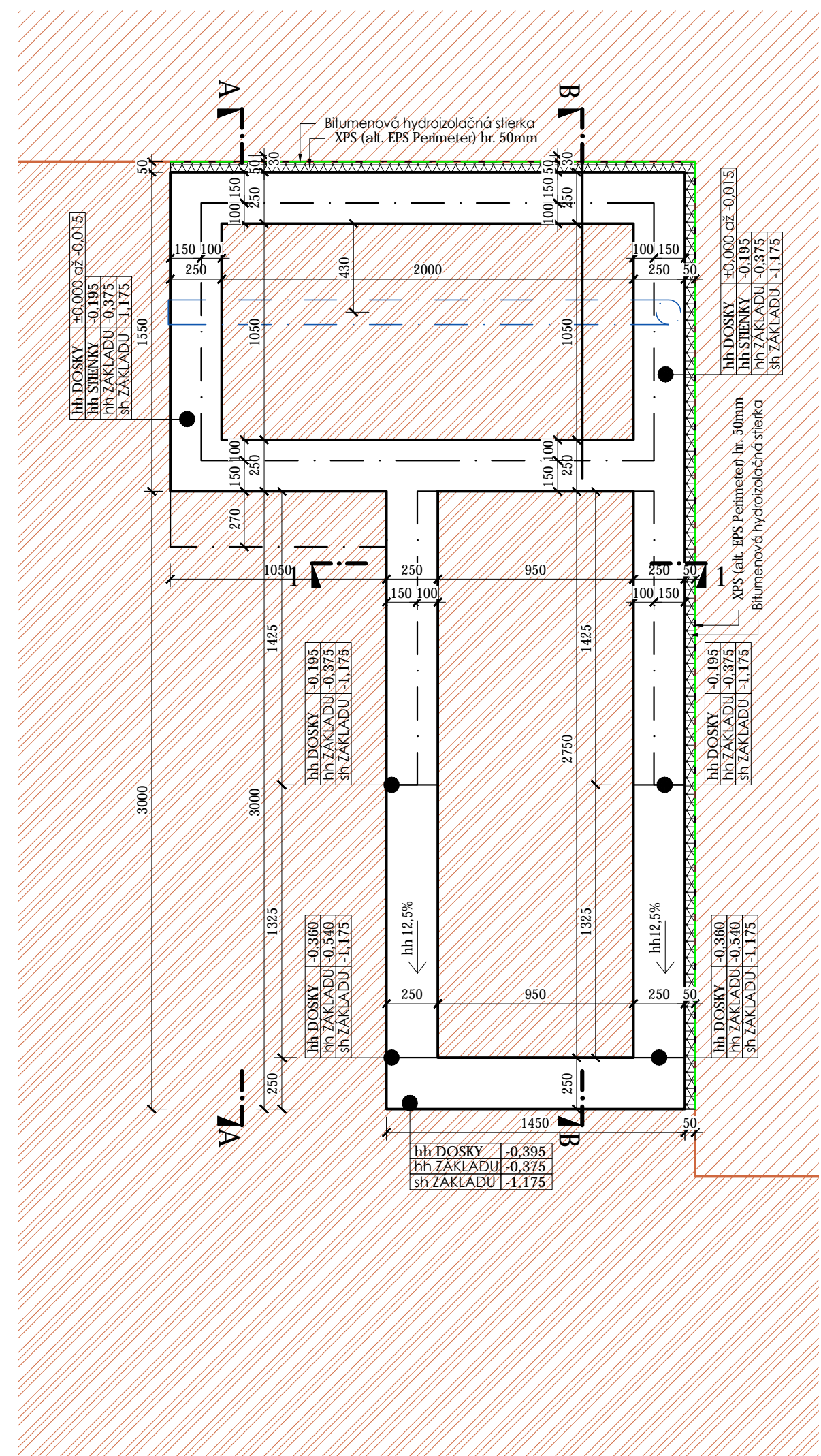
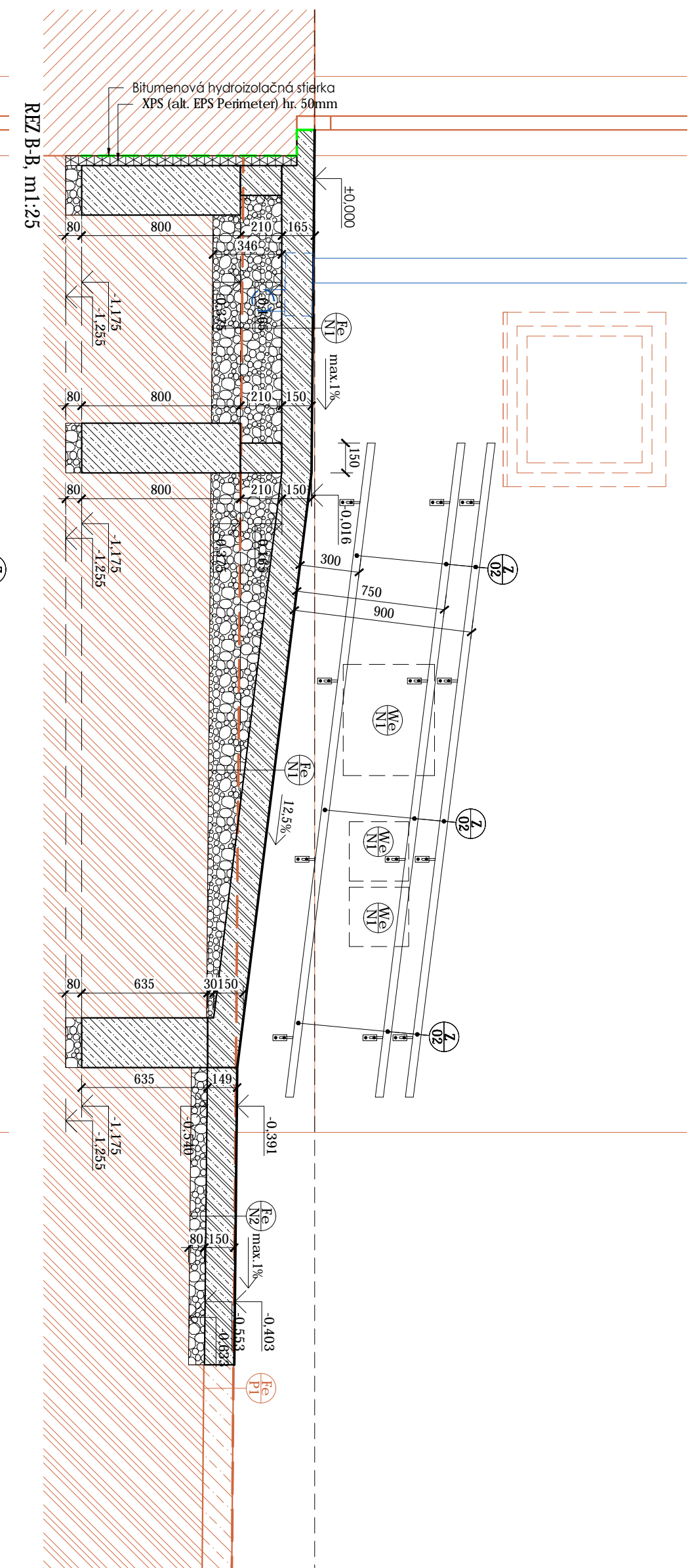
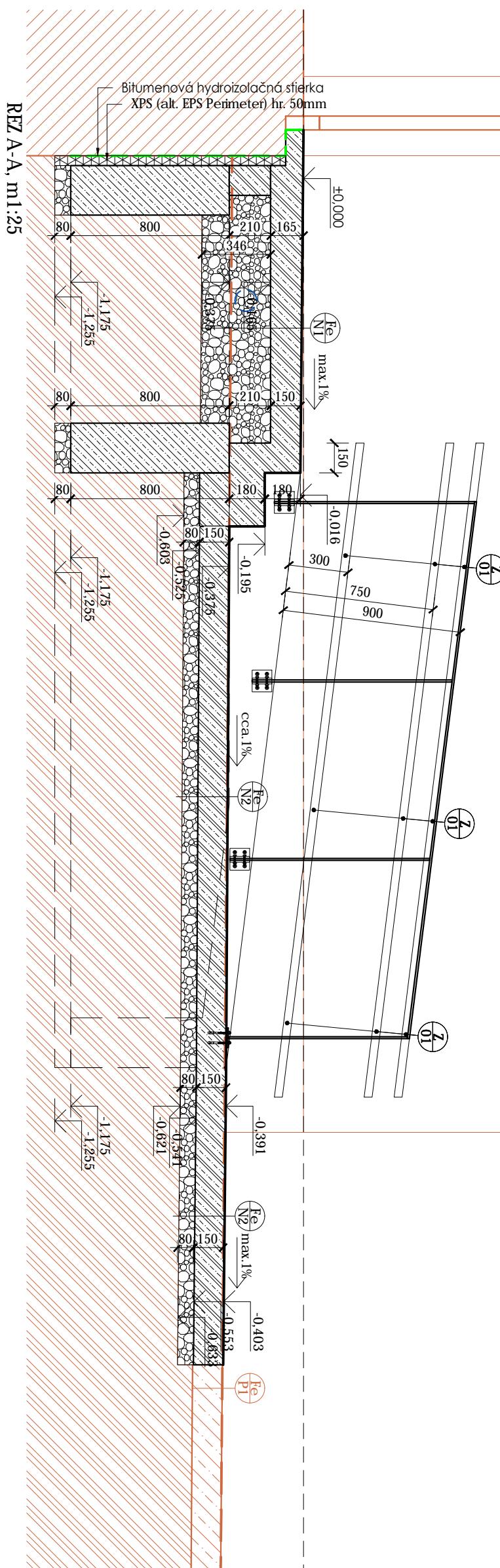

PŌDORYS ZÁKLADOV, m1:25

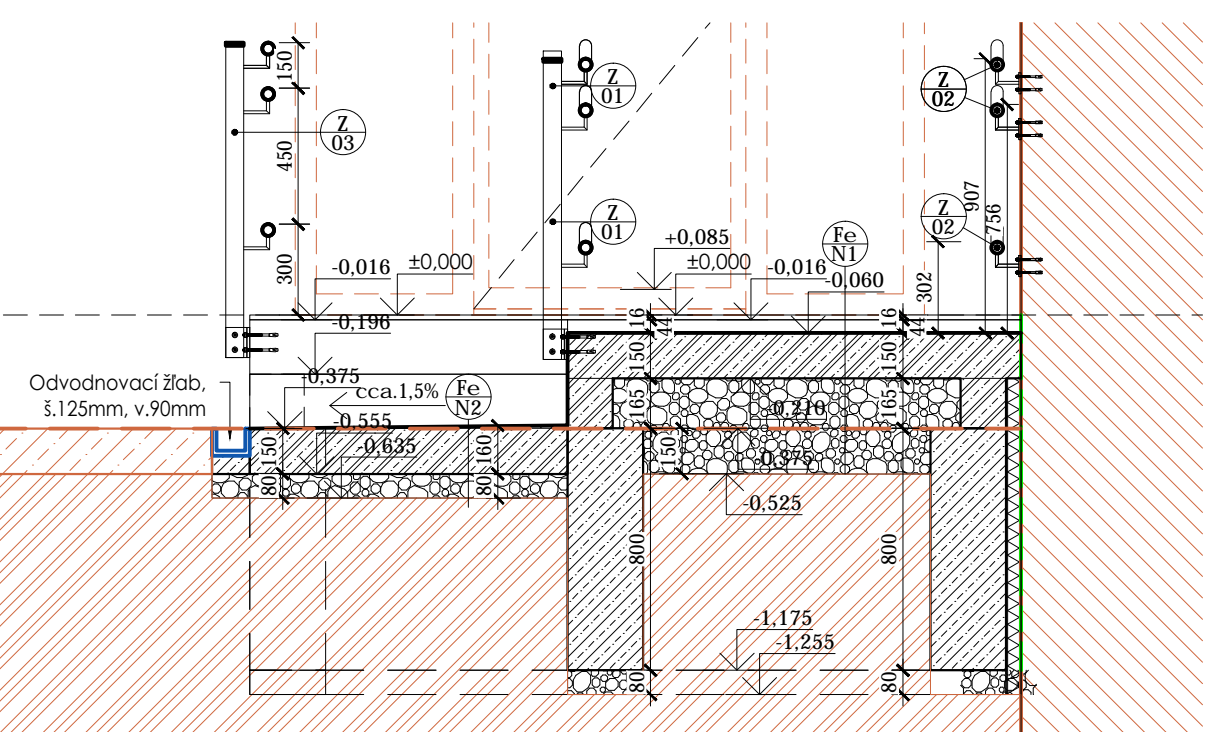

REZ 1-1, m1:25

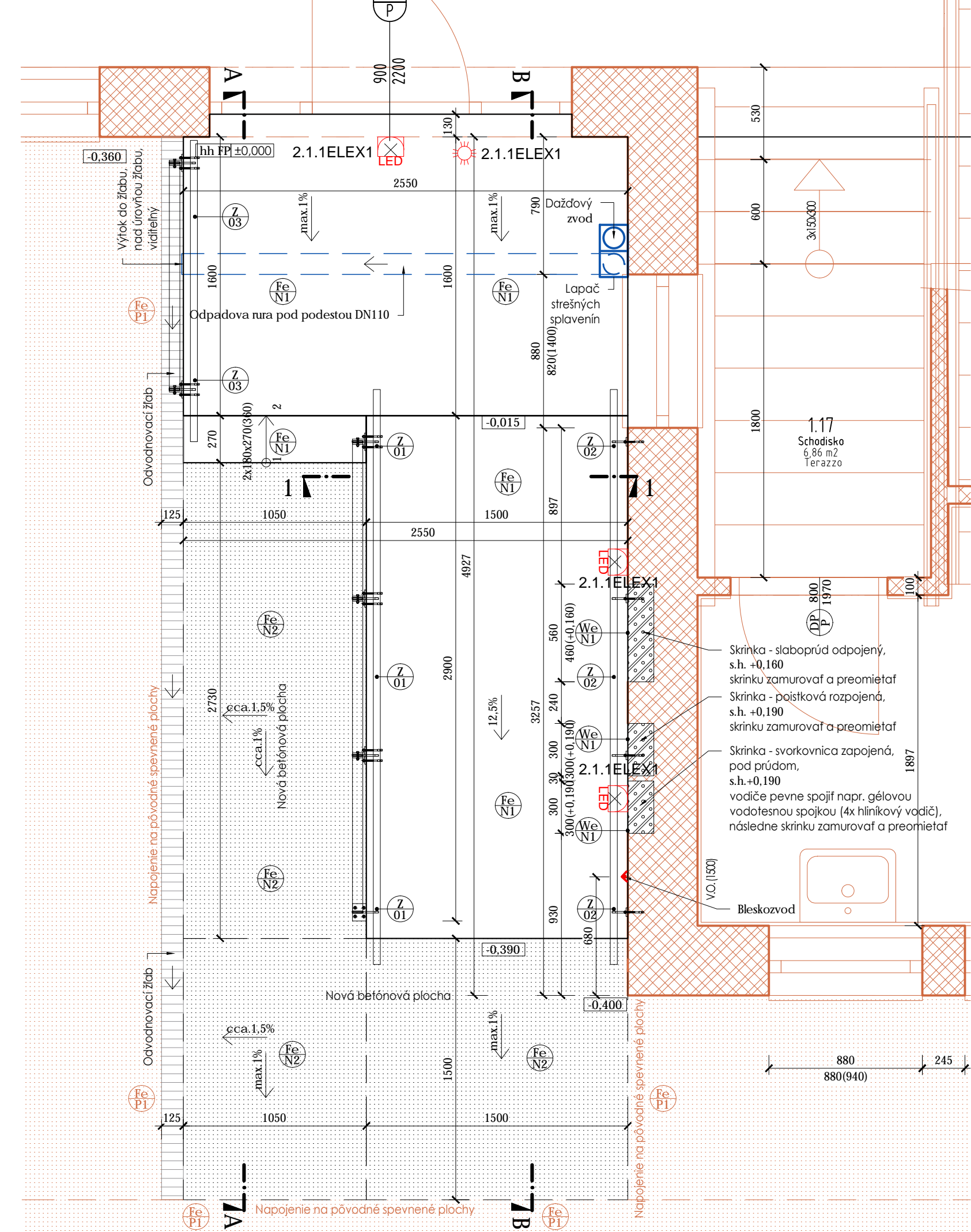

PŌDORYS RAMPY, m1:25

LEGENDA ROZVODOV ZTI

- Navrhované líniové odvodňovacie žľaby (125x90mm)
- Navrhovaná dažďová kanalizácia - PLAST

LEGENDA ELEKTROINŠTALÁCIÍ

- POHYBOVÝ SNÍMAČ NÁSTENNÝ, URČENÝ DO VONKAJŠIEHO PROSTREDIA
- LED SVIETIDLO, NÁSTENNÉ, URČENÝ DO VONKAJŠIEHO PROSTREDIA

Navrhované materiál nosných konštrukcií rampy:

- Materiál základových pásov - BETÓN C12/15
- Materiál nosných konštrukcií rampy, schodkov, podesty, stienok - BETÓN C25/30 XF4 + výstuž pri spodnom povrchu KARI SIETAMI KY14
- Vodovné plochy metlicková úprava betónu, zvislé plochy pohľadový betón
- Materiál spevnených plôch na teréne/násype - BETÓN C25/30 XF4 + výstuž pri oboch povrchoch KARI SIETAMI KY14
- Vodovné plochy metlicková úprava betónu

LEGENDA MATERIÁLOV

- PŌVODNÉ STAVEBNÉ KONŠTRUKCIE
- PŌVODNÝ RASTLÝ TERÉN
- PŌVODNÉ BETÓNOVÉ / ŽELEZOBETÓNOVÉ KONŠTRUKCIE
- PŌVODNÉ BETÓNOVÉ SPEVNENÉ PLOCHY
- NOVÉ MŪRIVO PRIEČOK Z PLYNOSILIKÁTOVÝCH TVÁRNIC: HR. 100mm (100x249x599mm) HR. 50mm (50x249x599mm)
- ŽELEZOBETÓNOVÉ KONŠTRUKCIE (trieda a typ betónu, výstuže a pod. podľa návrhu STATIKA)
- KONŠTRUKCIE Z PROSTÉHO BETÓNŮ, VYROVNÁVAJÚCI ALEBO PODKLADOVÝ BETÓN, BETÓNOVÁ MAZANINA - vid. špecifikáciu vo výpise skladieb (trieda a typ betónu, podľa návrhu STATIKA)
- TEPELNÁ IZOLÁCIA - POLYSTYRÉN - XPS all. EPS periméter
- NÁŠYP ZO ŠTRKODRŮVY ZHUTNENÝ podľa požiadaviek STATIKA
- NOVÉ BETÓNOVÉ SPEVNENÉ PLOCHY V PŌDORYSE, podľa skladby Fe N2
- HYDROIZOLÁCIA, HYDROIZOLAČNÁ STIERKA
- PODLAHA (FLOOR) / EXTERIÉR / ČÍSLO PODLAHY
- POVRCHOVÁ ÚPRAVA STENY (WALL) / EXTERIÉR / ČÍSLO POVR. ÚPR. STENY
- KONŠTRUKCIE Z PROSTÉHO BETÓNŮ, VYROVNÁVAJÚCI ALEBO PODKLADOVÝ BETÓN, BETÓNOVÁ MAZANINA - vid. špecifikáciu vo výpise skladieb (trieda a typ betónu, podľa návrhu STATIKA)
- HORNÁ HRANA
- SPODNÁ HRANA

POZNÁMKA

- MONTÁŽ NOVÝCH ELEKTRIKÝCH ROZVODOV, SVIETIEL, VYPÍNAČOV A ZÁSUVIEK BUDE PODROBNE RIEŠENÁ POČAS REALIZÁCIE NA STAVBE, NÁVRH SLUŽÍ NA ÚČEL ORIENTAČNÉHO NACENENIA ELEKTROINŠTALÁCIÍ
- MONTÁŽ ROZVODOV ZTI A ZARIADŮVACÍCH PŘEDMETOV BUDE PODROBNE RIEŠENÁ POČAS REALIZÁCIE NA STAVBE, NÁVRH SLUŽÍ NA ÚČEL ORIENTAČNÉHO NACENENIA ZDRAVOTECHNICKÝCH INŠTALÁCIÍ
- MONTÁŽ ROZVODOV A ZARIADENÍ VZT BUDE PODROBNE RIEŠENÁ POČAS REALIZÁCIE NA STAVBE, NÁVRH SLUŽÍ NA ÚČEL ORIENTAČNÉHO NACENENIA VZDUCHOTECHNICKÝCH INŠTALÁCIÍ
- VŠETKY ŽELEZOBETÓNOVÉ KONŠTRUKCIE A BETÓNOVÉ KONŠTRUKCIE KONZULTOVÁJ SO STATIKOM A REALIZOVÁJ PODLA NÁVRHU STATIKA
- KONŠTRUKCIE, KTORÉ NIE SÚ ZAZNAMENANÉ VO VÝKRES. DOKUM. SA BLIŽŠIE ŠPECIF. POČAS REALIZÁCIE
- PRI VÝSTAVBE JE NUTNÉ DODRŽAŤ VŠETKY PŘEDPISY A ŠPECIFIKÁCIE PODLA NARIADENÍ VÝROBCOV STAVEBNÝCH MATERIÁLOV A PRVKOV, KTORÉ NIE SÚ V PROJEKTE BLIŽŠIE ŠPECIFIKOVANÉ
- PRI NEŠPECIFIKOVANÍ KRITÉRIÍ JE NUTNÉ DODRŽAŤ ZÁKONY, TECHNICKÉ NORMY A PŘEDPISY VÝROBCOV
- PRI VÝSTAVBE JE NUTNÉ DODRŽAŤ VŠETKY PŘEDPISY A ŠPECIFIKÁCIE PODLA NARIADENÍ VÝROBCOV STAVEBNÝCH MATERIÁLOV A PRVKOV, KTORÉ NIE SÚ V PROJEKTE BLIŽŠIE ŠPECIFIKOVANÉ
- PŘED VÝROBŮ DVERNÝCH KONŠTRUKCIÍ JE NUTNÉ PŘEVĚŘIT SKUTOČNÉ ROZMĚRY STAVEBNÝCH OTVOROV, PŘEVĚŘIT SPRÁVNŮST VÝPISOV PRVKOV
- PROJEKTANT NENESIE ŽIADNŮ ZODPOVEDNŮST ZA ZMĚNY USKUTOČNĚNÉ BEZ JEHO PÍSMENNÉHO SŮHLASU
- ZHOTOVITEL JE POVINNÝ O ZISTENÝCH GHYBÁCH V DOKUMENTÁCIÍ NEODKLADNE INFORMOVÁŤ PROJEKTANTA
- POVRCHOVÁ ÚPRAVA OMIETNUTÝCH A SDK STIEN 1x PENETRAČNÝM A 2x INT. NÁTEROM AK VÝPIS SKLADIEB NEHOVŮRÍ INAK
- PRI OMIETANÍ STIEN PŮŽITŮ OMIETACIE ROHOVÉ LIŠTY
- PRI KERAMICKÝCH OBLADOKCH SPOJE RIEŠIT SILIKŮNÝM TMELOM RESP. LIŠTOVANÍM PODA VÝBERŮ ARCHITEKTA
- KLADACSKÉ PLÁNY DLAŽIEB OBLADOKCH A FASÁDNÝCH OBLADOKCH NIE SÚ SŮČASŮOU DOKUMENTÁCIE STAVBY - KONZULTÁCIA S ARCHITEKTOM resp. S GENEŘÁLNÝM PROJEKTANTOM resp. PROJEKT INTERIÉRU / EXTERIÉRU

±0,000 = existujúca podlaha	Generálny projektant	Zodpovedný projektant časť
Supratelier s.r.o.	Mýtna 11,	Ing. arch. Peter Janeček
811 07 Bratislava		Kontroloval
Autor projektu	Ing. arch. Peter Janeček	Ing. arch. Peter Janeček
Ing. arch. Peter Janeček	Ing. arch. Matej Kolár	Vypísal
Ing. arch. Matej Kolár	Ing. arch. Peter Janeček	Ing. arch. Peter Janeček
Investor	Základná škola v Lozorne	Ing. arch. Matej Kolár
Staničná 631, 900 55 Lozorno		Ing. arch. Peter Janeček
Miesto stavby	Základná škola v Lozorne	Časť
Staničná 631, 900 55 Lozorno		Architektonicko-stavebné riešenie
Názov stavby	Bezbarierové úpravy budovy ZŠ Lozorno	Obsah výkresu
		Navrhovaný stav - Bezbarierová rampa
Číslo paré	Dátum revízie	Štupň projektu
	09/2020	DRS
	Revízia	Formát
	00	6xA4
		Mierka
		1:25
		Číslo výkresu
		NS03

	A	B	C	D	E	F	G
1	ROZPOČET S VÝKAZOM VÝMER						
2	Stavba: Bezbarierové úpravy budovy Základnej školy Lozorno						
3	Objekt:						
4							
5							
6	Objednávateľ: Základná škola, Staničná 631, 900 55 Lozorno						
7	Zhotoviteľ: N.L.stav sro , Hlboká 1097/7 900 55 Lozorno				Spracoval:		
8	Miesto: Lozorno				Dátum: 19. 5. 2021		
9							
10	Č.	Kód položky	Popis	MJ	Množstvo celkom	Cena jednotková	Cena celkom
13		HSV	Práce a dodávky HSV				6 732,621
14		1	Zemné práce				629,569
15	1	113107132	Odstránenie krytu v ploche do 200 m2 z betónu prostého, hr. vrstvy 150 do 200 mm, -0,50000t	m2	11,315	34,040	385,163
16			Fe/BP2 - vonk.spevn.plocha				
17			2,675*1,5+2,73*2,675		11,315		
18	2	130201001	Výkop jamy a ryhy v obmedzenom priestore horn. tr.3 ručne	m3	5,247	39,853	209,109
19			Odkop na úroveň -0,525				
20			0,15*(6,5*2,68)		2,613		
21			Výkop základov úroveň -1,255				
22			0,75*0,25*(1,45+2,75*2+2,5*2+1,05*2)		2,634		
23			Súčet		5,247		
24	3	989281351	Vodorovné premiestnenie ručne fúrikom, zeminy - v úrovni do 10 m s naložením , vyložením a jazdou späť s prázdny fúrikom	m3	5,247	6,371	33,429
25	4	171201201	Uloženie sypaniny na skládky do 100 m3	m3	2,613	0,715	1,868
26		2	Zakladanie				905,480
27	5	271571111	Vankúše zhutnené pod základy zo štrkopiesku	m3	2,270	29,327	66,572
28			0,08*0,25*(1,45+2,75*2+2,5*2+1,05*2) "pod základové pásy		0,281		
29			0,14*2*1,05+0,21*1,25*2,2+0,35*2,75/2*1,15 " pod rampu		1,425		
30			0,08*1,18*2,73+0,08*1,5*2,55 "spevnená plocha		0,564		
31			Súčet		2,270		
32	6	273321411	Betón základových dosiek, železový (bez výstuže), tr. C 25/30, s metličkovou úpravou povrchu	m3	2,739	106,172	290,805
33			0,21*0,15*(2,5*2+1,25*2)+0,21*0,15*1,425*2		0,326		
34			0,27*1,05*0,15		0,043		
35			0,15*1,6*2,55+(0,15+0,27)*0,18*1,05		0,691		
36			0,15*1,05*(1,5+2,73)+0,15*1,5*1,5+0,15*3*1,5		1,679		
37			Súčet		2,739		
38	7	273351217	Debnenie stien základových dosiek, zhotovenie-tradičné	m2	1,764	14,662	25,864
39			0,315*2,73+1,05*0,15*2+0,315*1,87		1,764		
40	8	273351218	Debnenie stien základových dosiek, odstránenie-tradičné	m2	1,764	4,696	8,284
41	9	273362442	Výstuž základových dosiek zo zväz. sietí KARI, priemer drôtu 8/8 mm, veľkosť oka 150x150 mm	m2	15,555	6,048	94,077
42			2,55*(1,6+3+1,5)		15,555		
43	10	274313612	Betón základových pásov, prostý tr. C 12/15	m3	3,169	100,714	319,163
44			betonáž priamo do výkopu				
45			0,8*0,25*(1,425*2+2,5*2+1,05*2)*1,2		2,388		
46			0,635*0,25*(1,325*2+1,45)*1,2		0,781		
47			Súčet		3,169		

	A	B	C	D	E	F	G
48	11	274351217	Debnenie stien základových pásov, zhotovenie-tradičné	m2	5,138	14,827	76,181
49			0.25*(2*2+1.05*2+1.55+1.05+0.95*2+3+1.45+2.75*2)		5,138		
50	12	274351218	Debnenie stien základových pásov, odstránenie-tradičné	m2	5,138	4,775	24,534
51		3	Zvislé a kompletné konštrukcie				0,000
52	13	310237241	Zamurovanie otvoru s plochou do 0,25 m2 v murive nadzákladného tvárniciami hr. 100 mm	ks	0,000	18,419	0,000
53	14	317161252	Preklad keramický plochý HELUZ, šírky 115 mm, výšky 71 mm, dĺžky 1250 mm	ks	0,000	13,607	0,000
54	15	342272100	Predstienky z tvárníc YTONG hr. 50 mm P4-500 hladkých, na MVC a maltu YTONG (50x249x599)	m2	0,000	16,058	0,000
55	16	342272102	Priečky z tvárníc YTONG hr. 100 mm P2-500 hladkých, na MVC a maltu YTONG (100x249x599)	m2	0,000	24,565	0,000
56	17	342948113	Ukotvenie priečok k betónovým konštrukciám priskrutkovaním	m	0,000	4,338	0,000
57	18	342948115	Ukončenie priečok ku konštrukciám montážnou penou	m	0,000	1,729	0,000
58		6	Úpravy povrchov, podlahy, osadenie				0,000
59	19	611460228	Vnútoraná stierka stropov vápenná, hr. 3 mm	m2	0,000	9,000	0,000
60	20	612460228	Vnútoraná stierka stien vápenná, hr. 3 mm	m2	0,000	9,000	0,000
61	21	612460241	Vnútoraná omietka stien vápennocementová jadrová (hrubá), hr. 10 mm	m2	0,000	9,000	0,000
62	22	612481121	Potiahnutie vnútorných stien sklotextílnou mriežkou s vložením bez lepidla	m2	0,000	5,200	0,000
63	23	622460249	Doplnenie vonkajšej omietky stien brizolit hr. 15 mm	m2	0,000	20,000	0,000
64	24	622465701	Príprava vonkajšieho podkladu stien PROFI Adhézny mostík +	m2	0,000	2,411	0,000
65	25	632455604	Cementový poter, betónová mazanina hr. 50 mm	m2	0,000	21,372	0,000
66	26	642944121	Dodatočná montáž ocelevej dverovej zárubne, plochy otvoru do 2,5 m2	ks	0,000	57,445	0,000
67	27	553310008900	Zárubňa oceľová CgU švxhr 900x1970x160 mm	ks	0,000	34,538	0,000
68	28	553310008700	Zárubňa oceľová CgU švxhr 800x1970x160 mm	ks	0,000	32,291	0,000
69		8	Rúrové vedenie				47,991
70	29	877266000	Montáž kanalizačného PVC-U kolena DN 110	ks	5,000	3,418	17,090
71	30	286510003600	Koleno PVC-U, DN 110x87° hladká	ks	5,000	2,013	10,065
72	31	877266096	Montáž kanalizačnej PVC-U prípojovací kus DN 110	ks	2,000	3,418	6,836
73	32	286540158500	Prípojovací kus DN 40/DN 110	ks	1,000	7,000	7,000
74	33	286540158590	Prípojovací kus DN 110/DN 110	ks	1,000	7,000	7,000
75		9	Ostatné konštrukcie a práce-búranie				5 149,581
76	34	935114223	Osadenie odvodňovacieho betónového žľabu plytkého BGF-Z s ochrannou hranou vnútornej šírky 125 mm a s roštom triedy C 250	m	6,100	11,614	70,845
77			ozn. Z04				
78			6,1		6,100		
79	35	592270013100	Čelná, koncová stena NW 125, výška 100 mm, pozinkovaná (pre BGF-Z SV), HYDRO BG	ks	2,000	4,046	8,092
80	36	592270013700	Odvodňovací žľab plytký BGF-Z SV G NW 125, dĺžky 1 m, výšky 100 mm, bez spádu, betónový s liatinovou hranou, HYDRO BG	ks	6,100	63,401	386,746
81	37	592270015000	Mriežkový rošt BG-SV NW 125, lxšxhr 500x197x25 mm, rozmer štrbiny MW 30x10 mm, trieda C 250, s rýchlouzáverom, nerez V2A, pre žľaby s ochrannou hranou, HYDRO BG	ks	12,200	285,700	3 485,540
82	38	938902071	Očistenie povrchu betónových konštrukcií tlakovou vodou	m2	16,265	2,246	36,531
83			FeN2				

	A	B	C	D	E	F	G
84			1,05*2,73+1,5*2,55+3*1,5+0,27*1,05+1,73*2,55+0,18*2*1,05		16,265		
85	39	952901111	Vyčistenie budov pri výške podlaží do 4m	m2	44,965	4,100	184,357
86			10,67+4,61+6,64+16,02+1,5*0,85+5,75		44,965		
87	40	953941100	Osadenie nerezového zábradlia	m	5,056	15,000	75,840
88			3,326 "ozn.Z01		3,326		
89			1,73 "ozn.Z03		1,730		
90			Súčet		5,056		
91	41	553001000	Atypické nerezové zábradlie bezbarierovej rampy, hmotnosť 73,01 kg,dĺžky 3326 mm, ozn.Z01	kpl	1,000	495,000	495,000
92	42	553002000	Atypické nerezové zábradlie podesty , hmotnosť 38,20 kg,dĺžky 1730 mm, ozn.Z03	kpl	1,000	260,000	260,000
93	43	953941190	Osadenie nerezového madla	m	3,326	5,000	16,630
94			3,326 "ozn.Z02		3,326		
95	44	553003000	Atypické nerezové madlo bezbarierovej rampy - nástenné , hmotnosť 32,40 kg,dĺžky 3326 mm, ozn.Z02	kpl	1,000	130,000	130,000
96	45	963051114	Búranie schodištvých stupňov	m3	0,000	180,000	0,000
97	46	965042121	Búranie podkladov pod dlažby, liatych dlažieb a mazanín,betón alebo liaty asfalt hr.do 100 mm, plochy do 1 m2 -2,2000t	m3	0,000	126,937	0,000
98	47	965081712	Búranie dlažieb, bez podklad. lôžka z xylolit., alebo keramických dlaždíc hr. do 10 mm, -0,02000t	m2	0,000	4,058	0,000
99	48	968061125	Vyvesenie dreveného dverného krídla do suti plochy do 2 m2, -0,02400t	ks	0,000	0,641	0,000
100	49	968072455	Vybúranie kovových dverových zárubní plochy do 2 m2, -0,07600t	m2	0,000	20,852	0,000
101	50	971033241	Vybúranie otvoru v murive tehl. plochy do 0,0225 m2 hr. do 300 mm, -0,00800t	ks	0,000	3,381	0,000
102	51	971033251	Vybúranie otvoru v murive tehl. plochy do 0,0225 m2 hr. do 450 mm, -0,01200t	ks	0,000	7,562	0,000
103	52	971033341	Vybúranie otvoru v murive tehl. plochy do 0,09 m2 hr. do 300 mm, -0,05700t	ks	0,000	5,399	0,000
104	53	971033441	Vybúranie otvoru v murive tehl. plochy do 0,25 m2 hr. do 300 mm, -0,14600t	ks	0,000	10,196	0,000
105	54	971033641	Vybúranie otvorov v murive tehl. plochy do 4 m2 hr. do 300 mm, -1,87500t	m3	0,000	47,266	0,000
106	55	971055028	Rezanie konštrukcií,stien z tehál hr. 250 mm stenovou pílu -0,03000t	m	0,000	80,000	0,000
107	56	978013141	Otlčenie omietok stien vnútorných vápenných alebo vápennocementových v rozsahu do 30 %, -0,01000t	m2	0,000	1,286	0,000
108	57	978059531	Odsekanie a odobratie obkladov stien z obkladačiek vnútorných vrátane podkladovej omietky nad 2 m2, -0,06800t	m2	0,000	3,703	0,000
109	58	979081111	Odvoz sutiny a vybúraných hmôt na skládku do 1 km	t	0,000	12,468	0,000
110	59	979081121	Odvoz sutiny a vybúraných hmôt na skládku za každý ďalší 1 km	t	0,000	0,393	0,000
111	60	979082111	Vnútrostavenisková doprava sutiny a vybúraných hmôt do 10 m	t	0,000	9,767	0,000
112	61	979082121	Vnútrostavenisková doprava sutiny a vybúraných hmôt za každých ďalších 5 m	t	0,000	1,097	0,000
113	62	979089012	Poplatok za skladovanie - betón, tehly, dlaždice (17 01), ostatné	t	0,000	56,000	0,000
114	99		Presun hmôt HSV				0,000
115	63	999281111	Presun hmôt pre opravy a údržbu objektov vrátane vonkajších plášťov výšky do 25 m	t	0,000	34,468	0,000
116	64	999281193	Príplatok za zväčšený presun pre opravy a údržbu objektov vrátane vonkajších plášťov v odb. 801, 803, 811, 812, nad vymedzenú najväčšiu dopravnú vzdialenosť do 1000 m	t	0,000	1,959	0,000

	A	B	C	D	E	F	G
117		PSV	Práce a dodávky PSV				242,576
118		711	Izolácie proti vode a vlhkosti				0,000
119	65	711111001	Zhotovenie izolácie proti zemnej vlhkosti vodorovná náterom penetračným za studena	m2	0,000	0,500	0,000
120	66	246170000900	Lak asfaltový ALP-PENETRAL	kg	0,000	4,000	0,000
121	67	711141559	Zhotovenie izolácie proti zemnej vlhkosti a tlakovej vode vodorovná NAIP pritavením	m2	0,000	3,974	0,000
122	68	628330000300	Pás bitúmenový , hydroizolačný	m2	0,000	5,000	0,000
123	69	711212051	Hydroizolačná stierka, bitumenová, zvislá	m2	0,000	12,000	0,000
124	70	998711201	Presun hmôt pre izoláciu proti vode v objektoch výšky do 6 m	%	0,000	2,600	0,000
125		713	Izolácie tepelné				88,058
126	71	713000022	Odstánenie tepelnej izolácie podláh kladenej voľne z polystyrénu hr. do 10 cm -0,0045t	m2	0,000	0,554	0,000
127	72	713122111	Montáž tepelnej izolácie podláh polystyrénom, kladeným voľne v jednej vrstve	m2	0,000	1,038	0,000
128	73	283720008800	Doska EPS 150S hr. 50 mm, na zateplenie podláh a strešných terás,	m2	0,000	6,723	0,000
129	74	713132212	Montáž tepelnej izolácie podzemných stien a základov xps položením voľne	m2	7,730	2,024	15,646
130			(0.08+0.8+0.21+0.1)*2.5		2,975		
131			(0.8+0.165+0.08)*4.55		4,755		
132			Súčet		7,730		
133	75	283720011000	Doska EPS PERIMETER hr. 50 mm, pre sokel, suterén, základy, ISOVER	m2	8,117	8,921	72,412
134	76	713191125	Prekrytie tepelnej izolácie fóliou	m2	0,000	1,100	0,000
135	77	998713201	Presun hmôt pre izolácie tepelné v objektoch výšky do 6 m	%	0,000	5,000	0,000
136		721	Zdravotechnika - vnútorná kanalizácia				0,000
137	78	721171109	Potrubie z PVC odpadové ležaté hrdlové D 110x2, 2	m	0,000	20,865	0,000
138	79	721171502	Potrubie z rúr PE-HD GEBERIT 40/3 odpadné prípojné	m	0,000	12,701	0,000
139	80	721172287	Montáž kolena potrubia DN 40	ks	0,000	4,271	0,000
140	81	286540001000	Koleno PVC DN 40/87°, rozvod vnútorného odpadu	ks	0,000	1,283	0,000
141	82	721242120	Lapač splavenín plastový	ks	0,000	29,268	0,000
142	83	998721201	Presun hmôt pre vnútornú kanalizáciu v objektoch výšky do 6 m	%	0,000	5,000	0,000
143		722	Zdravotechnika - vnútorný vodovod				0,000
144	84	722171135	Potrubie z plastliníkových rúr D16/2,0	m	0,000	37,504	0,000
145	85	998722201	Presun hmôt pre vnútorný vodovod v objektoch výšky do 6 m	%	0,000	5,000	0,000
146		725	Zdravotechnika - zariadenie predmety				0,000
147	86	725119210	Demontáž a spätná montáž záchodovej misy	ks	0,000	30,000	0,000
148	87	725119410	Montáž záchodovej misy zavesenej	ks	0,000	25,000	0,000
149	88	642360001105	Misa záchodová keramická závesná LAUFEN PRO , 53x36x43	ks	0,000	155,000	0,000
150	89	642360001195	Doska na sedenie s poklopom LAUFEN PRO WC	ks	0,000	40,000	0,000
151	90	725219201	Montáž umývadla , bez výtokovej armatúry	súb.	0,000	34,301	0,000
152	91	642110006250	Umývadlo keramické LAUFEN Pro A 55x48	ks	0,000	70,000	0,000
153	92	725239791	D+M Podomietková nádržka Geberit Duofix pre telesne postihnutých	súb.	0,000	600,000	0,000
154	93	725291114	Montáž doplnkov zariadení kúpeľní a záchodov, madlá	súb.	0,000	10,000	0,000
155	94	552380011200	Madlo nerezové, nástenné HELP, sklopné 82,9 cm	ks	0,000	135,000	0,000

	A	B	C	D	E	F	G
156	95	552380011300	Madlo nerezové,nástenné HELP, pevné 89 cm	ks	0,000	120,000	0,000
157	96	552380011400	Madlo nerezové,nástenné HELP, sklopné 61,6 cm	ks	0,000	75,000	0,000
158	97	552380011500	Madlo nerezové,nástenné HELP, 61,6 cm pevné	ks	0,000	50,000	0,000
159	98	725819401	Montáž a dodávka ventilu rohového s filtrom G 1/2 x G 3/8	súb.	0,000	12,000	0,000
160	99	725829321	Batéria umývadlová stojáková a prietokový ohrievač	ks	0,000	280,000	0,000
161	100	725990210	Napojenie na jestvujúcu kanalizáciu a prívod studenej vody	kpl	0,000	200,000	0,000
162	101	998725201	Presun hmôt pre zariadenie predmety v objektoch výšky do 6 m	%	0,000	5,000	0,000
163		762	Konštrukcie tesárske				0,000
164	102	762111812	Demontáž priečok z hranolov, obklad tatranský profil	m2	0,000	10,000	0,000
165		766	Konštrukcie stolárske				0,000
166	103	766662112	Montáž dverového krídla otočného jednokrídlového, vrátane kovania	ks	0,000	25,000	0,000
167	104	611610000400	Dvere vnútorné jednokrídlové, šírka 900/1970 mm,plné,hladké biele - striekané ozn. Di/01	ks	0,000	145,000	0,000
168	105	611610000350	Dvere vnútorné jednokrídlové, šírka 800/1970 mm,plné,hladké biele - striekané ozn. Di/02	ks	0,000	145,000	0,000
169	106	549230000500	Kľučka standard, zámok pre WC	ks	0,000	46,126	0,000
170	107	549230000600	Kľučky standard, zámok s cylindrickou vložkou	ks	0,000	64,131	0,000
171	108	998766201	Presun hmôt pre konštrukcie stolárske v objektoch výšky do 6 m	%	0,000	5,000	0,000
172		767	Konštrukcie doplnkové kovové				0,000
173	109	767649194	Montáž doplnkov dverí - madlo	ks	0,000	11,353	0,000
174	110	549150001500	Madlo dverové	ks	0,000	65,000	0,000
175	111	767649915	Podrezanie dverí 900/1970	ks	0,000	15,000	0,000
176	112	998767201	Presun hmôt pre kovové stavebné doplnkové konštrukcie v objektoch výšky do 6 m	%	0,000	5,000	0,000
177		769	Montáže vzduchotechnických zariadení				0,000
178	113	769011020	Montáž ventilátora malého nástenného na stenu	ks	0,000	20,000	0,000
179	114	429110004400	Ventilátor radialny s filtrom EBB 250 N HT	ks	0,000	240,000	0,000
180	115	769021192	Montáž plastového potrubia VZT priemer 100-130 mm	m	0,000	2,000	0,000
181	116	429840000900	Plastové potrubie VZT DN 100	m	0,000	5,000	0,000
182	117	769021319	Montáž kolena 90° DN 80-150	ks	0,000	5,484	0,000
183	118	429850007660	Koleno 90° DN 100 pre kruhové potrubie	ks	0,000	3,000	0,000
184	119	769021399	Montáž a dodávka ochranej mriežky IGX 100 do potrubia	ks	0,000	20,000	0,000
185	120	998769201	Presun hmôt pre montáž vzduchotechnických zariadení v stavbe (objekte) výšky do 7 m	%	0,000	5,000	0,000
186		771	Podlahy z dlaždíc				0,000
187	121	771575127	Montáž podláh z dlaždíc keramických do tmelu v obmedzenom priestore	m2	0,000	23,000	0,000
188	122	597740001700	Dlaždice keramické v pôvodnom rozmere a dekóre	m2	0,000	17,000	0,000
189	123	998771201	Presun hmôt pre podlahy z dlaždíc v objektoch výšky do 6m	%	0,000	3,550	0,000
190		781	Obklady				0,000
191	124	781445018	Montáž obkladov vnútor. stien z obkladačiek kladených do tmelu	m2	0,000	23,000	0,000
192	125	597640000400	Obkladačky keramické RACO ONE COLOR WAA 19104	m2	0,000	17,000	0,000
193	126	585860001900	Škárovacia hmota RAKO GFDRY	kg	0,000	6,015	0,000
194	127	998781201	Presun hmôt pre obklady keramické v objektoch výšky do 6 m	%	0,000	3,550	0,000

	A	B	C	D	E	F	G
195		783	Nátery				154,518
196	128	783222100	Nátery kov.stav.doplňk.konštr. syntetické farby šedej na vzduchu schnúce dvojnásobné - 70µm	m2	0,000	6,671	0,000
197	129	783890129	Náter inpregnačný betónu vhodný do exteriéru	m2	16,265	9,500	154,518
198			FeN2 - spevnené plochy chodníky				
199			1,05*2,73+1,5*2,55+3*1,5+0,27*1,05+1,73*2,55+0,18*2*1,05		16,265		
200	130	783891228	Nátery omietok a betónových povrchov oteruvzdorné dvojnásobné	m2	0,000	12,500	0,000
201		784	Maľby				0,000
202	131	784402801	Odstránenie malieb oškrabaním, výšky do 3,80 m	m2	0,000	0,893	0,000
203	132	784410110	Penetrovanie jednonásobné jemnozrnných podkladov steny a stropyozn.Ci N1	m2	0,000	1,000	0,000
204	133	784452271	Maľby z maliarskych zmesí ručne nanášané dvojnásobné základné na podklad jemnozrnný výšky do 3,80 m	m2	0,000	2,800	0,000
205		M	Práce a dodávky M				288,125
206		21-M	Elektromontáže				288,125
207	134	210010321	Preloženie vypínača a kábla, v mieste budúceho otvoru	kpl	0,000	78,313	0,000
208	135	210010329	Odpojenie skrinky svorkovnice	kpl	1,000	79,375	79,375
209	136	210010349	Pohyblivý snímač nástenný - do vonkajšieho prostredia	kus	1,000	39,625	39,625
210	137	210010369	LED svietidlo nástenné - do vonkajšieho prostredia	kus	3,000	56,375	169,125
211	138	210110219	Zásuvka a rámček legrant niloe IP44	ks	0,000	17,938	0,000
212	139	210110220	Zásuvka a rámček legrant niloe	ks	0,000	13,750	0,000
213	140	210110291	Vypínač jednoduchý + rámček legrant niloe	ks	0,000	13,250	0,000
214	141	210201911	Montáž svietidla interiérového na strop	ks	0,000	20,625	0,000
215	142	348120000120	LED svietidlo interierové stropné	ks	0,000	42,750	0,000
216	143	210800107	Kábel medený uložený voľne CYKY -J 3x1,5	m	0,000	1,225	0,000
217	144	341110000700	Kábel medený CYKY 3x1,5 mm2	m	0,000	0,775	0,000
218	145	210800108	Kábel medený uložený voľne CYKY-J 3x2,5	m	0,000	1,225	0,000
219	146	341110000800	Kábel medený CYKY 3x2,5 mm2	m	0,000	1,225	0,000
220		HZS	Hodinové zúčtovacie sadzby				0,000
221	147	HZS000112	Stavebné práce neobsahujúce v cenníku	hod	0,000	15,327	0,000
222			Celkom				7 263,322

POISTNÁ ZMLUVA

Poistenie zodpovednosti za škodu

Union poisťovňa, a. s., Karadžičova 10, 813 60 Bratislava 1, Slovenská republika
 IČO: 31322051 DIČ: 2020800353
 zapísaná v Obchodnom registri Okresného súdu Bratislava 1, odd. Sa, vl. č. 383/B
 IBAN: SK59 1111 0000 0066 0054 7090, BIC: UNCRSKBX
 (ďalej len „poisťovateľ“)
 a

N.L. stav s. r. o., Hlboká 7/1097, 900 55 Lozorno
 IČO: 45374937 / DIČ: 2022962678
 zapísaná v Obchodnom registri Okresného súdu Bratislava, odd. Sro, vl. č. 62925/B
 SK NACE: 41209
 IBAN SK56 1111 0000 0010 8175 6006. BIC: UNCRSKBX
 (ďalej len „poisťník a poistený“)

uzavierajú podľa § 788 a nasl. Občianskeho zákonníka č.40/1964 Zb., v znení neskorších zmien a doplnkov

poisťnú zmluvu o poistení zodpovednosti za škodu

Poisťná doba: od 05.05.2019 na dobu neurčitú

Poisťné obdobia: od 05.05. do 04.05. nasledujúceho kalendárneho roka

Časť I.

Poistenie všeobecnej zodpovednosti za škodu

Pre toto poistenie platia:

- Všeobecné poisťné podmienky poistenia zodpovednosti VPPZ/1018 (ďalej len „VPPZ“)
- Osobitné dojednania pre poistenie všeobecnej zodpovednosti za škodu ODZ-VZ/1018 (ďalej len „ODZ-VZ“), ktoré sú priložené k tejto poisťnej zmluve a tvoria jej neoddeliteľnú súčasť.

Súčasťou poisťnej zmluvy je aj:

- Príloha č. 1., Výpis z Obchodného registra

Poistené činnosti	poistenie podľa tejto časti zmluvy sa vzťahuje na činnosti poisteného uvedené vo Výpise z Obchodného registra
Obrat z poistených činností	912 152,00 €
Územná platnosť poistenia	Slovenská republika
Limit poisťného plnenia – poisťná suma	za jednu a všetky poisťné udalosti počas jedného poisťného obdobia

Základný rozsah poistenia	Poisťná suma	Spoluúčasť	Ročné poisťné s daňou
Všeobecná zodpovednosť za škodu	100.000,00 €	100,00 €	381,77 €
Pripoistenia k základnému rozsahu	Sublimit	Spoluúčasť	Ročné poisťné s daňou
Spolupoistení živnostníci	50.000,00 €	100,00 €	76,97 €
Nadzemné a podzemné vedenia bez optických káblov	10.000,00 €	5%, min. 100 €	23,24 €
Nadzemné a podzemné vedenia – optické káble	10.000,00 €	5%, min. 100 €	23,24 €
Ročné poisťné s daňou spolu			505,22 €

Zvláštne dojednania

1+098+01+03+0319

1. V súlade s ustanovením čl. 11 ods. 3 VPPZ sa dojednáva, že poistenie sa nevzťahuje na zodpovednosť za škodu spôsobenú zásahom do práva na ochranu osobnosti, či iné náklady vzniknuté v dôsledku existencie nemajetkovej ujmy.
2. Pre predmet poistenia podľa čl. 3 ods. 1 písm. c) a d) ODZ-VZ sa odchyľne dojednáva spoluúčasť vo výške 20,00 €.

Pripoistenie spolupracujúcich živnostníkov

1. Osobitne sa dojednáva, že poistenie sa vzťahuje na zodpovednosť za škodu spôsobenú živnostníkmi, ktorí pre poisteného vykonávajú činnosť na základe zmluvy/dohody/objednávky, ak poistený za takúto škodu zodpovedá podľa platných právnych predpisov.
2. V prípade vzniku poistnej udalosti z tohto pripoistenia je poistník povinný písomne preukázať, že v čase vzniku poistnej udalosti mal so spolupoisteným živnostníkom uzatvorenú zmluvu o spolupráci.

Pripoistenie nadzemných a podzemných vedení bez optických káblov

1. V súlade s ustanovením čl. 5 ods. 3 písm. c) ODZ-VZ sa dojednáva, že poistenie sa vzťahuje aj na zodpovednosť poisteného za škodu spôsobenú na nadzemných a podzemných vedeniach, ktoré poistený poškodil pri výkone svojej činnosti alebo v priamej súvislosti s ňou.
2. Poistený je povinný zadovážiť si pred začatím prác súhlas na vykonávanie činnosti v blízkosti nadzemného alebo podzemného vedenia ako i plán inžinierskych sietí v mieste stavby, z ktorého je zrejmé uloženie podzemných vedení (elektrické, kanalizačné, vodovodné, teplovodné, plynové a iné rozvody (napr. internet, TV). Ak poistený nesplní túto povinnosť poisťovateľ v prípade poškodenia takého vedenia nie je povinný plniť.
3. V súlade s ustanovením čl. 11 ods. 3 VPPZ, okrem výluk uvedených v čl. 11 VPPZ a čl. 5 ODZ-VZ, sa poistenie naďalej nevzťahuje na
 - a) zodpovednosť poisteného za škodu spôsobenú na optických kábloch, pokiaľ nebolo dohodnuté inak,
 - b) následnú majetkovú škodu vrátane ušlého zisku.

Pripoistenie nadzemných a podzemných vedení – optické káble

1. V súlade s ustanovením čl. 5 ods. 3 písm. c) ODZ-VZ sa dojednáva, že poistenie sa vzťahuje aj na zodpovednosť poisteného za škodu spôsobenú na optických kábloch, ktoré poistený poškodil pri výkone svojej činnosti alebo v priamej súvislosti s ňou.
2. Poistený je povinný zadovážiť si pred začatím prác súhlas na vykonávanie činnosti v blízkosti nadzemného alebo podzemného vedenia ako i plán inžinierskych sietí v mieste stavby, z ktorého je zrejmé uloženie optických káblov. Ak poistený nesplní túto povinnosť poisťovateľ v prípade poškodenia takého vedenia nie je povinný plniť.
3. V súlade s ustanovením čl. 11 ods. 3 VPPZ, okrem výluk uvedených v čl. 11 VPPZ a čl. 5 ODZ-VZ, sa poistenie naďalej nevzťahuje na následnú majetkovú škodu vrátane ušlého zisku.
- 4.

Druh poistného	bežné
Frekvencia platenia poistného	ročne
Poistné s daňou v poistnom období	505,22 €
Dátum splatnosti poistného	05.05. príslušného kalendárneho roka
Prvé poistné zaplatené	bezhotovostne
Druh avíza	poštová poukážka
Účet pre úhradu poistného	IBAN: SK59 1111 0000 0066 0054 7090, BIC: UNCRSKBX
Variabilný symbol	11315366
Daň z poistenia vo výške 8% bola aplikovaná v zmysle zákona č. 213/2018 Z. z. o dani z poistenia a o zmene a doplnení niektorých zákonov účinného od 01.01.2019.	

Záverečné dojednania

1. Práva a povinnosti poisteného, poistníka a poisťovateľa sú upravené vo vyššie uvedených všeobecných poisťných podmienkach a osobitných dojednaniach, pričom tieto tvoria neoddeliteľnú súčasť poisťnej zmluvy.
2. Poistený svojím podpisom potvrdzuje, že poisťovateľ je oprávnený počas trvania poistenia poskytovať tretím osobám informácie o platnosti tejto poisťnej zmluvy ako aj informácie o poisťnej zmluve v rozsahu – Obchodné meno poisteného, adresa poisteného, IČO poisteného, číslo poisťnej zmluvy, poisťný produkt, poisťná suma, zoznam vozidiel podľa príslušnej prílohy tejto poisťnej zmluvy a tiež informáciu o úhrade poisťného.
3. Poistník svojím podpisom potvrdzuje, že:
 - a) všetky ním vyššie uvedené údaje sú úplné a pravdivé,
 - b) mu boli pred uzavretím poisťnej zmluvy odovzdané:
 - vyššie uvedené poisťné podmienky,
 - Informačný dokument o poisťnom produkte – Poistenie zodpovednosti za škodu,
 - Základné informácie o ochrane osobných údajov pre dotknutú osobu.
4. Táto poisťná zmluva sa vyhotovuje v dvoch rovnopisoch, po jednom pre každú zmluvnú stranu.
5. Zmluvné strany vyhlasujú, že si Zmluvu prečítali, jej obsahu porozumeli a na znak toho, že obsah tejto Zmluvy zodpovedá ich slobodnej a vážnej vôli, ju vlastnoručne podpísali.

Lozorno, dňa 03.05.2019

N. L. stav s.r.o.

IČ

poistník/poistený

N.L. stav s. r. o.

Ing. Stanislav Lazar

konateľ

Číslo obchodnej zmluvy: 11-MAK-99605

Meno ziskateľa: Prosight Slovensko s.r.o.

Číslo ziskateľa/panel: PANEL 1

Bratislava, dňa 03.05.2019

Union

U023

distribučných sietí

OBCHODNÉ OBJEDNÁVACIE A NÁKUPNÉ

PODMIENKY OBCE LOZORNO

(ver. 01/2019 Znenie účinné od 01.06.2019)

Nasledujúci text predstavuje záväzné znenie objednávacích a nákupných obchodných podmienok Obce Lozorno, Obecný úrad Lozorno so sídlom Hlavná 1, 900 55 Lozorno, IČO 00 304 905 (ďalej aj ako „**Obec**“).

Všetky ustanovenia týchto obchodných objednávacích a nákupných podmienok Obce Lozorno (ďalej aj ako „**Podmienky**“) sú súčasťou podmienok a obsahu

- (i) objednávok Obce na dodanie tovarov a služieb pre Obec,
- (ii) potvrdených ponúk tretích osôb na dodanie tovarov a služieb pre Obec a
- (iii) zmlúv uzatvorených Obcou ako kupujúcim, objednávatel'om resp. inak definovaným právnym postavením Obce v príslušnom zmluvnom vzťahu

a na základe ktorých Obec objednáva, kupuje alebo inak definovaným spôsobom nadobúda tovary od tretích osôb alebo sú jej poskytované služby zo strany tretích osôb (ďalej aj ako „**Dodávateľ**“) a sú pre zmluvné strany vyššie uvedených právnych vzťahov záväzné, pokiaľ platnosť týchto Podmienok alebo platnosť niektorého ustanovenia z nich nie je v písomnej objednávke Obce, Obcou akceptovanej písomnej ponuke Dodávateľa alebo v zmluve uzatvorenej medzi Obcou a Dodávateľom výslovne vylúčená.

Obec Lozorno ako verejný obstarávateľ môže platnosť týchto podmienok alebo ich akejkolvek časti vylúčiť v procese verejného obstarávania.

Akékoľvek odlišné obchodné alebo zmluvné podmienky Dodávateľa, ktoré Obec výslovne v písomnej forme neuzná, nie sú pre Obec žiadnym spôsobom záväzné a netvoria súčasť vzájomných dojednaní. V tomto zmysle nie je Obec viazaná žiadnymi obchodnými podmienkami Dodávateľa, inými všeobecnými obchodnými podmienkami ani žiadnymi ďalšími či inými podmienkami či zmluvnými ustanoveniami alebo výhradami, bez ohľadu na to, či boli Dodávateľom uvedené na akomkoľvek návrhu, cenovej ponuke, sadzobníku, potvrdení o príjme, faktúre, dodacom liste alebo podobnom doklade alebo dokumente. Žiadny priebeh plnenia, priebeh obchodnej operácie ani obchodné zvyklosti nebudú využité alebo vykladané za účelom smerujúcim k zmene týchto Podmienok, pokiaľ s tým Obec výslovne písomne a vopred nesúhlasí.

Tovarmi a službami sa pre účely týchto Podmienok rozumejú produkty, tovary, činnosti, služby, resp. iné výkony a plnenia Dodávateľa (ďalej aj ako „**Dodávky**“), o dodanie ktorých má Obec záujem a dodanie ktorých Obec záväzne u Dodávateľa objedná vo forme písomnej objednávky, potvrdenia písomnej ponuky alebo návrhu predložených Obci Dodávateľom, vo forme uzatvorenej písomnej zmluvy alebo iným hodnoverným spôsobom, obsah ktorého je

možné zreteľne a bez možnosti dodatočnej úpravy zachytiť elektronickými formami komunikácie (napr. e-mail a pod.).

Pokiaľ sa pre účinnosť zmluvného vzťahu medzi Obcou a Dodávateľom, na ktorý sa vzťahujú tieto Podmienky, vyžaduje zverejnenie príslušného dokumentu, nastáva účinnosť takéhoto zmluvného vzťahu najskôr v deň nasledujúci po dni nasledujúcom po dni zverejnenia príslušného dokumentu v súlade s osobitnými predpismi.

II.

Objednávky, ponuky a zmluvy

1. Nepotvrdené Objednávky Obce na uskutočnenie Dodávky sú záväzné po dobu uvedenú v každej jednotlivej objednávke. Pokiaľ táto doba v objednávke uvedená nie je, platí, že Obec je objednávkou viazaná po dobu 7 dní odo dňa je doručenia Dodávateľovi, ak v tejto dobe nedôjde k potvrdeniu objednávky zo strany Dodávateľa a nebude osobitne dohodnuté inak, objednávka stráca svoju platnosť, zaniká a Obec ňou nie je viac viazaná. Toto neplatí, ak je objednávka len potvrdením prv predloženej ponuky Dodávateľa alebo ak je realizovaná na základe uzatvorenej rámcovej zmluvy.
2. Ponuky Dodávateľa na uskutočnenie Dodávky pre Obec sú záväzné minimálne po dobu 30 dní odo dňa doručenia ponuky Obci.
3. Uzatvorenie zmluvného vzťahu na základe objednávky Obce nastáva najskôr momentom písomného potvrdenia takejto objednávky Dodávateľom, uskutočneného v čase platnosti objednávky.
4. Uzatvorenie zmluvného vzťahu na základe ponuky Dodávateľa nastáva najskôr momentom písomného potvrdenia takejto ponuky Obcou, uskutočneného v čase platnosti ponuky.
5. Momentom uzatvorenia písomnej zmluvy na uskutočnenie Dodávky je moment, v ktorom je príslušná zmluva podpísaná poslednou zmluvnou stranou.
6. Pokiaľ je v potvrdení objednávky alebo v potvrdení ponuky uvedená akákoľvek výhrada alebo zmena voči ich pôvodne predloženému zneniu alebo obsahu, nebude takto potvrdená objednávka alebo ponuka považovaná za akceptovanú, resp. potvrdenú, ale za nový návrh, ktorý vyžaduje následné potvrdenie druhou zmluvnou stranou.
7. Objednávky, ponuky a zmluvy potvrdené a uzatvorené v zmysle vyššie uvedeného sú záväzné pre Obec aj pre Dodávateľa.
8. Ak dôjde po potvrdení objednávky alebo ponuky k uzatvoreniu osobitnej zmluvy, sú pre zmluvné strany záväzné a platia ako dojednané údaje uvedené v takejto osobitnej zmluve, a to aj v prípade, ak sú odlišné od údajov uvedených v predchádzajúcej písomnej akceptácii objednávky alebo ponuky.
9. Akékoľvek nadväzujúce alebo vedľajšie dojednania alebo dohody musia byť uskutočnené výlučne v písomnej forme a musia byť písomne potvrdené všetkými zmluvnými stranami.

10. Potvrdená objednávka, potvrdená ponuka a uzatvorená zmluva sa pre účely týchto Podmienok ďalej označujú aj ako „Záväzný dokument“.
11. Obec Lozorno zverejňuje objednávky a zmluvy na základe osobitného predpisu, ktorý určuje prípady, v ktorých je ich zverejnenie podmienkou ich účinnosti. Obec Lozorno zverejní tieto spôsobom a v lehotách stanovených zákonom.

III.

Uskutočnenie Dodávky

1. Pokiaľ nie je v súlade s týmito Podmienkami dohodnuté inak, je Dodávateľ povinný uskutočniť a realizovať Dodávku v čase a v mieste uvedenom v Záväznom dokumente. Zapojenie subdodávateľa je možné len s predchádzajúcim písomným súhlasom Obce.
2. V prípade, že s Dodávkou je spojené či už v zmysle Záväzného dokumentu, v zmysle platnej právnej úpravy alebo v zmysle obchodnej praxe aj dodanie súvisiacich dokumentov (návody na obsluhu, certifikáty, revízne správy a pod.), prípadne iných pre riadne užívanie alebo prevádzku súvisiacich náležitostí, súčastí alebo príslušenstva, je Dodávateľ povinný tieto dodať najneskôr spolu s Dodávkou, všetky takéto doklady, dokumenty a písomnosti musia byť aj v slovenskom jazyku.
3. Uskutočnenie a realizácia Dodávky sa potvrdzuje podľa povahy Dodávky na dodacom liste alebo na preberacom protokole, ktorý bude podpísaný oboma zmluvnými stranami a bude na nich vyznačený dátum a čas uskutočnenia Dodávky, meno a priezvisko osoby odovzdávajúcej a preberajúcej. V prípade dodania služby, z povahy ktorej vyplýva, že jej dodanie nie je možné potvrdiť niektorým z tu uvedených spôsobov, sa vykoná podľa možnosti aspoň záznam alebo iné potvrdenie o obsahu a rozsahu dodanej služby.
4. Obec nie je povinná prevziať Dodávku a neznáša náklady Dodávky spojené s vrátením tovaru, nápravou Dodávky alebo uvedením do pôvodného stavu, pokiaľ Dodávka vykazuje akékoľvek vady, nie je úplná alebo nie je uskutočnená v čase a v mieste uvedenom v Záväznom dokumente alebo nie je zo strany Dodávateľa pripravený a podpísaný písomný dokument podľa bodu 2 tohto článku. Za vadu Dodávky sa okrem zrejmych a zjavných väd považuje aj dodanie iného ako dohodnutého množstva alebo dodanie inej ako dohodnutej kvality.
5. Obec takisto nie je povinná Dodávku prevziať a nemôžu jej byť zo strany Dodávateľa účtované žiadne navyše náklady, pokiaľ prevzatiu Dodávky bránia okolnosti majúce charakter vyššej moci. V takomto prípade zmluvné strany dohodnú iný termín uskutočnenia Dodávky.
6. Akékoľvek obaly súvisiace s Dodávkou a pre ňu obvyklé sa považujú za súčasť Dodávky, pokiaľ v Záväznom dokumente nie je ustanovené inak (napr. vratné obaly). Náklady spojené so spätným prevzatím vratných obalov znáša v celom rozsahu Dodávateľ a takéto vratné obaly je Dodávateľ povinný prevziať od Obce najneskôr do 5 pracovných dní odo dňa doručenia výzvy Obce na ich prevzatie Dodávateľom. Pokiaľ si Dodávateľ nespĺní túto svoju povinnosť, je Obec oprávnená vyúčtovať mu všetky náklady spojené so

zabezpečením odoslania a odoslaním takýchto vratných obalov Dodávateľovi alebo s likvidáciou takýchto vratných obalov. Dodávateľovi nevzniká v tejto súvislosti žiadny nárok na náhradu škody alebo na poskytnutie iného plnenia zo strany Obce.

IV.

Ceny a platobné podmienky

1. Pokiaľ nie je dohodnuté alebo z iného písomného dokumentu nevyplýva inak, platí, že záväznou a dohodnutou, konečnou a neprekročiteľnou cenou Dodávky je cena uvedená v Záväznom dokumente.
2. Cena Dodávky podľa Záväzného dokumentu sa vždy rozumie v mene Euro a vrátane dane z pridanej hodnoty, ak nie je v Záväznom dokumente výslovne uvedené inak.
3. V cene Dodávky sú vždy zahrnuté aj všetky náklady Dodávateľa spojené s dopravou a doručením Dodávky na miesto určenia, vrátane prípadného poistného a pod., ako aj odmeny a iné plnenia spojené s prevodom alebo prenosom práv z duševného vlastníctva v spojitosti s Dodávkou. Pokiaľ nie je osobitne dohodnuté inak, nie je Dodávateľ oprávnený uplatňovať si voči Obci žiadne ďalšie náklady alebo ich náhradu, prípadne požadovať ďalšie plnenia nad rámec podľa Záväzného dokumentu v súvislosti s uskutočnením a dodaním Dodávky.
4. Dodávateľ nie je oprávnený vystaviť faktúru alebo iný daňový alebo nedaňový doklad spôsobom, z ktorého by vyplývala povinnosť Obce poskytnúť akékoľvek predbežné finančné plnenie, najmä úhradu ceny Dodávky alebo jej časti pred okamihom jej riadneho a včasného uskutočnenia. Obec Lozorno zálohy ani platby vopred neposkytuje.
5. Dodávateľ je povinný za účelom úhrady ceny Dodávky vystaviť faktúru v čase a s náležitosťami podľa platných právnych predpisov.
6. Lehota splatnosti faktúry je 30 dní odo dňa doručenia riadne a v súlade s platnou právnou úpravou vystavenej faktúry Obci.
7. Za deň úhrady faktúry sa považuje deň odpísania fakturovanej sumy z účtu Obce.
8. V prípade Dodávky Stavebných prác podľa týchto Podmienok, celková cena ktorých prevyšuje sumu 30.000,-EUR, je Obec oprávnená zadržať pri úhrade každej vystavenej faktúry čiastku vo výške 5% fakturovanej sumy s DPH (ďalej len „**Zádržné**“), ktoré bude Dodávateľovi vyplatené v súlade s týmito Podmienkami.
9. Obec uhradza faktúry zásadne bezhotovostným prevodom na účet Dodávateľa vedený v tuzemskej banke alebo v banke v členskom štáte EÚ .
10. V prípade omeškania Obce s úhradou faktúry vzniká Dodávateľovi nárok na zaplatenie úrokov z omeškania vo výške stanovenej osobitným právnym predpisom.

IV.

Vlastnícke právo, právo z duševného vlastníctva, prechod nebezpečenstva

1. Vlastnícke právo k Dodávke prechádza na Obec dňom uskutočnenia Dodávky v súlade s týmito Podmienkami.
2. V prípade, ak predmetom Dodávky sú činnosti alebo výkony Dodávateľa, na ktoré sa vzťahuje ochrana z práv z duševného vlastníctva, zaväzuje sa Dodávateľ a Obci zaručuje, že v rámci uskutočnenia Dodávky prevádza na Obec a na Obec prechádzajú aj všetky práva vyplývajúce z práv z duševného vlastníctva spojených s Dodávkou v rozsahu, v akom je ich prevod alebo prenos podľa platnej právnej úpravy možný a účinný, a že v prípade potreby uvedené na výzvu a požiadavku Obce potvrdí aj v osobitnom dokumente, v ktorom bude takýto prevod alebo prenos práv z duševného vlastníctva upresnený alebo osobitne zmluvne upravený.
3. Dodávateľ ďalej Obci zaručuje, že uskutočnením a realizáciou Dodávky neporušuje žiadne slovenské či zahraničné autorské práva, patenty, ochranné známky, registrované návrhy či akékoľvek iné práva z duševného vlastníctva alebo práva týmto obdobné.
4. Nebezpečenstvo škody na predmete Dodávky prechádza na Obec najskôr momentom riadneho uskutočnenia Dodávky Dodávateľom a jej prevzatím Obcou v súlade s týmito Podmienkami.

V.

Zodpovednosť za vady, záruka

1. Pokiaľ nie je ohľadom zodpovednosti za vady dohodnuté inak, preberá Dodávateľ zodpovednosť za vady Dodávky podľa zákonných predpisov.
2. Dodávateľ zodpovedá za vady Dodávky (a to aj skryté vady), ktoré mala Dodávka v čase prechodu nebezpečenstva škody na predmete Dodávky na Obec.
3. Záručná doba na predmete Dodávky je 24 mesiacov odo dňa prevzatia Dodávky Obcou v súlade s týmito Podmienkami, ustanovenia osobitných platných právnych predpisov určujúce záväzným spôsobom prípadnú dlhšiu záručnú dobu týmto nie sú dotknuté. Ak je predmetom dodávky stavba alebo stavebné výkony a práce je záručná doba dohodnutá na dobu 36 mesiacov. Pokiaľ osobitný právny predpis alebo písomné vyhlásenie dodávateľa stanoví dlhšiu záručnú dobu platí táto dlhšia záručná doba za dohodnutú. Záručná doba začína plynúť odo dňa prevzatia Dodávky bez väd a nedorobkov Obcou v súlade s týmito Podmienkami.
4. Dodávateľ zodpovedá za vady Dodávky, ktoré vzniknú alebo sa prejavia počas trvania záruky.
5. Vady, za ktoré zodpovedá Dodávateľ zo záruky, je Obec povinná bezodkladne po ich zistení písomne oznámiť Dodávateľovi, najneskôr však do uplynutia záručnej doby.

6. Dodávateľ je povinný akékoľvek vadné Dodávky podľa voľby Obce bezodkladne opraviť, nahradiť, resp. znovu vykonať, a to na vlastné náklady a na vlastné nebezpečenstvo.
7. V prípade, ak Dodávateľ nesplní riadne a včas svoju povinnosť odstrániť vady Dodávky, je Obec oprávnená bez ujmy práv Obce zo zodpovednosti za vady a zo záruky tieto vady odstrániť alebo nechať odstrániť, a to na náklady Dodávateľa. Pokiaľ to nebude možné, je Obec oprávnená odstúpiť od Záväzného dokumentu.
8. Použitie ustanovení § 427 a 428 Obchodného zákonníka sa vylučuje.

VI.

Zodpovednosť za škodu

1. Dodávateľ je zodpovedný za všetku škodu spôsobenú priamo alebo nepriamo Obci ako aj vo vzťahu k tretím osobám v dôsledku porušenia akejkoľvek jeho povinnosti podľa týchto Podmienok, Záväzného dokumentu alebo všeobecne záväzných právnych predpisov.
2. Dodávateľ Obec, jej zástupcov a zamestnancov odškodní, zbaví prípadných nárokov iných a nebude ich činiť zodpovednými za žiadne žaloby, súdne spory alebo správne konania, nároky na náhradu škody, rozsudky, záväzky, úroky, právne poplatky, náklady a výdavky tretích strán akejkoľvek povahy (vrátane okrem iného za konkrétne, nepriame, vedľajšie či následné náhrady škody) bez ohľadu na to, či vznikli pred alebo po uskutočnení Dodávky, boli spôsobené alebo údajne spôsobené akýmkoľvek spôsobom konania, opomenutím, chybou, porušením výslovnej alebo implicitnej záruky či povinnosti Dodávateľa, alebo nedbanlivosťou Dodávateľa (alebo kohokoľvek konajúceho v jeho mene pod jeho vedením, riadením alebo poverením).
3. Obec nenesie voči Dodávateľovi zodpovednosť za žiadnu stratu príjmov, ušlý zisk alebo iné náhodné, priame alebo nepriame či následné škody, aj keď bola na možnosť vzniku takých škôd upozornená.

VII.

Osobitné ustanovenia týkajúce sa Dodávok stavebných prác a stavebných výkonov

1. Ustanovenia týchto Podmienok sa vzťahujú aj na Dodávky, predmetom ktorých je dodanie, zhotovenie, resp. prevedenie stavebných prác, stavebných výkonov a činností, ako aj na zhotovenie diela / stavby, alebo jej časti (vrátane opráv a úprav a pod. existujúcich stavebných diel a stavebných prvkov) (v texte aj ako „**Stavebné práce**“), ktoré na základe Záväzného dokumentu realizuje Dodávateľ pre Obec.
2. Dodávateľ realizuje Stavebné práce na vlastné nebezpečenstvo a na vlastnú zodpovednosť.

3. Všetky v rámci realizácie Stavebných prác dodávané materiály a výrobky musia zodpovedať technickým požiadavkám na výstavbu, mať platné atesty a certifikáty, spĺňať všetky technické normy a iné záväzné predpisy a Dodávateľ je povinný počas realizácie Stavebných prác zabezpečiť v obvyklom rozsahu kontrolné skúšky použitých materiálov, ako aj stavebných častí diela. Podstatné časti diela, stavebné materiály, výrobky, ich hlavné časti a pod. je Dodávateľ povinný vopred predložiť Obci na schválenie.
4. Závazok Dodávateľa k dodaniu Stavebných prác zahŕňa aj jeho povinnosť vykonať i nepredvídané práce (t. j. aj keď ich Záväzný dokument neurčuje ako súčasť Dodávky), ak ich realizácia je alebo sa stane nevyhnutnou pre riadnu a úplnú realizáciu Dodávky tak, aby Dodávka bola plne funkčná, prevedená podľa projektovej dokumentácie (ak je pre dané Stavebné práce spracovaná) a za podmienok príslušných správnych povolení.
5. Dodávateľ je povinný preveriť miesto realizácie Stavebných prác a projektovú dokumentáciu k Stavebným prácam. Uzatvorením Záväzného dokumentu Dodávateľ vyhlasuje a Obci zaručuje, že miesto realizácie Stavebných prác a projektová dokumentácia sú bez akýchkoľvek faktických väd, ktoré by bránili realizácii Stavebných prác alebo by mali za následne predĺženie termínu realizácie Stavebných prác alebo vplyv na cenu Stavebných prác. Dodávateľ berie na vedomie, že všetky náklady a škody spojené so zisteniami alebo stavom, ktorý pri vynaložení odbornej starostlivosti mohli byť Dodávateľom zistené pred uzatvorením Záväzného dokumentu alebo pre začatím Stavebných prác, znáša v celom rozsahu Dodávateľ a nebudú mu poskytnuté žiadne plnenia v súvislosti s opomenutím alebo zanedbaním vyššie uvedenej kontroly, zároveň nie sú takéto dôsledky dôvodom na zmenu dohodnutých termínov plnenia.
6. Pokiaľ nie je dohodnuté osobitne inak, je Dodávateľ povinný si na vlastné náklady a nebezpečenstvo zabezpečiť všetky potrebné povolenia na realizáciu Stavebných prác, vytýčenie existujúcich inžinierskych sietí, zariadenie vhodného staveniska, napojenia na potrebné inžinierske siete pre účely realizácie Stavebných prác a pre potreby staveniska (vrátane meracích zariadení spotreby energií), ochranu stavby a staveniska, koordináciu s inými dodávateľmi, čistotu a poriadok (na dennej báze), likvidáciu odpadu vzniknutého v súvislosti s realizáciou Stavebných prác, používanie všetkých ochranných pracovných prostriedkov a pomôcok a označenie svojich pracovníkov a zmluvných partnerov spôsobom jednoznačne preukazujúcim príslušnosť k Dodávateľovi (iné osoby môžu byť zo stavby vykázané).
7. Obec je oprávnená kedykoľvek požadovať vykonanie kontrolu realizácie Stavebných prác, resp. oprávnená poveriť svojho zamestnanca alebo tretiu osobu, aby takúto kontrolu vykonávala v mene Obce (ďalej len „**Zástupca Obce**“). Dodávateľ je povinný poskytnúť Zástupcovi Obce všetku potrebnú súčinnosť k vykonaniu takejto kontroly, vrátane prístupu k všetkým častiam stavby a dokumentácii Stavebných prác (najmä, nie však výlučne k stavebnému denníku, do ktorého môžu Zástupca Obce vykonávať zápisy).
8. Akékoľvek Stavebné práce, ktoré majú byť v priebehu ďalších prác zakryté, musia byť vopred skontrolované Zástupcom Obce. Bez príslušného záznamu o vykonanej kontrole nemôže dôjsť k zakrytiu Stavebných prác. Ak k zakrytiu napriek absencii kontroly dôjde, je Obec oprávnená vyžadovať odkrytie Stavebných prác. Pokiaľ bude zistené, že Stavebné práce neboli pred zakrytím riadne vykonané, znáša náklady odkrytia Dodávateľ, inak Obec.

9. Pokiaľ sú v Záväznom dokumente dohodnuté etapy Stavebných prác, musia byť takéto etapy vždy skontrolované Zástupcom Obce. O takejto kontrole sa vykoná záznam. Kontrola neznamená prevzatie Stavebných prác ani ich častí.
10. Priebežne zistené vady a nedorobky Stavebných prác musia byť bezodkladne odstránené na náklady Dodávateľa. Zástupca Obce je kedykoľvek ak bude zistené, že realizácia Stavebných prác sa uskutočňuje v rozpore so Záväzným dokumentom, projektovou dokumentáciou, povoleniami, platnou právnou úpravou alebo platnými normami, alebo ak vykazuje závažné vady, oprávnený nariadiť prerušenie Stavebných prác až do doby, kým bude dohodnutý spôsob ďalšieho postupu. Dodávateľovi v súvislosti s tu uvedeným nevzniká žiadny nárok na zmenu ceny, na zmenu dohodnutých termínov realizácie Stavebných prác alebo na akékoľvek iné plnenie (vrátane škody) zo strany Obce.
11. Obec je oprávnená kedykoľvek znížiť rozsah Stavebných prác a ich vykonaním poveriť tretiu osobu. Dodávateľovi náleží v tomto prípade náhrada ceny už preukázateľne za účelom realizácie Stavebných prác obstaraných materiálov a výrobkov, po úhrade takejto ceny a dodaní týchto materiálov a výrobkov Obci sa tieto stávajú prevzatím v súlade s týmito Podmienkami vlastníctvom Obce.
12. Prípadné navyše práce požadované Obcou (iné ako podľa bodu 4 tohto článku) sa Dodávateľ zaväzuje uskutočniť, podmienky navyše prác budú osobitne dohodnuté.
13. Prvá polovica Zádržného (50%) bude Dodávateľovi vyplatená do 30 dní odo dňa odovzdania a prevzatia Stavebných prác bez väd a nedorobkov. Druhá polovica Zádržného (50%) bude Dodávateľovi vyplatená do 30 dní po uplynutí záručnej doby vzťahujúcej sa na Stavebné práce, ak budú všetky v záručnej doby uplatnené nároky Obce na odstránenie väd riadne a včas vysporiadané.
14. O odovzdaní a prevzatí Stavebných prác sa spíše písomný protokol, ktorý podpisuje Zástupca Obce a Dodávateľ. V protokole musia byť zaznamenané všetky zistené vady a nedorobky spolu s uvedením lehoty na ich odstránenie. V prípade neodstrániteľných väd (bez ohľadu na ich povahu) nie je Obec povinná Stavebné práce prevziať, je však oprávnená požadovať primerané zníženie ceny Stavebných prác. Po odstránení zistených väd a nedorobkov sa uskutoční opätovné preberacie konanie. Protokol z preberacieho konania, neobsahujúci zápis o vadách a nedorobkoch je podkladom pre fakturáciu zvyšnej časti ceny Stavebných prác.
15. Záručné doby začínajú plynúť až dňom nasledujúcim po dni podpisu preberacieho protokolu o realizácii Stavebných prác bez väd a nedorobkov.
16. Po skončení Stavebných prác a ich odovzdaní Obci je Dodávateľ povinný vypratať stavenisko a miesto realizácie Stavebných prác od všetkých ním vnesených vecí a stavenisko uviesť do pôvodného stavu.
17. Nebezpečenstvo škody na realizovaných Stavebných prácach prechádza na Obec okamihom odovzdania zrealizovaných Stavebných prác Obci bez väd a nedorobkov.
18. Vlastníkom realizovaných Stavebných prác je od počiatku Obec. Vlastnícke právo k materiálom, výrobkom a stavebným častiam diela prechádza na Obec okamihom ich zabudovania do realizovanej stavby.
19. Akákoľvek Dodávateľova výhrada vlastníctva k dielu, jednotlivým materiálom, výrobkom a stavebným častiam a pod., je vylúčená a neakceptovaná.

20. V prípade, že realizácia Stavebných prác vyžaduje uzatvorenie akýchkoľvek dohôd alebo riešenie vzťahov s tretími osobami, je Dodávateľ povinný takéto zabezpečiť na vlastné náklady, pričom v mene Obce je oprávnený konať len pokiaľ mu k tomu bude udelené osobitné poverenie alebo plnomocenstvo.

VIII.

Odstúpenie od Záväzného dokumentu

1. Obec je oprávnená odstúpiť od Záväzného dokumentu z dôvodov uvedených v týchto Podmienkach, z dôvodov uvedených v platných právnych predpisoch, ako aj v prípade, ak:
 - v prípade, ak na Dodávateľa bolo začaté konkurzné alebo reštrukturalizačné konanie, Dodávateľ sa domáha oddĺženia, bola na Dodávateľa začatá likvidácia prípadne iné konanie podobného charakteru,
 - sa vyskytnú okolnosti, pre ktoré Obec nemôže svoje záväzky splniť, alebo ich môže splniť len za cenu výrazne vyšších nákladov, ak tieto okolnosti nespôsobili a nemohla ich ani predvídať, ani im zabrániť,
 - u Dodávateľa došlo k ukončeniu jednej z jeho činností, bez ktorej nie je možné splnenie účelu Záväzného dokumentu,
 - Dodávateľ neuskutočnil Dodávku alebo niektorú z jej častí riadne a včas,
 - Dodávateľ napriek upozorneniu zo strany Obce opakovane porušuje povinnosti vyplývajúce mu zo Záväzného dokumentu alebo z týchto Podmienok,
 - akékoľvek plnenie Dodávateľa vykazuje vady.
2. Dodávateľ je oprávnený odstúpiť od Záväzného dokumentu z dôvodov uvedených v týchto Podmienkach a z dôvodov uvedených v platných právnych predpisoch.
3. Účinky odstúpenia nastávajú dňom doručenia o oznámenia o odstúpení druhej zmluvnej strane.
4. Ak k odstúpeniu došlo z dôvodov, za ktoré nezodpovedá Dodávateľ alebo z dôvodov, ktoré Dodávateľ nezavinil, má Dodávateľ nárok na náhradu nákladov vynaložených na uskutočnenie Dodávky ku dňu účinnosti odstúpenia. Ak k odstúpeniu došlo z dôvodov na strane Dodávateľa má Obec Lozorno právo na náhradu škôd, ktoré jej tým vznikli.

IX.

Dodržiavanie právnych a iných predpisov

1. Dodávateľ je povinný dodržiavať všetky všeobecne záväzné právne predpisy platné a vzťahujúce sa na tieto Podmienky, Záväzný dokument a predmet Dodávky vrátane okrem iného všetkých predpisov týkajúcich sa pracovnoprávných vzťahov a nelegálneho zamestnávania, životného prostredia, bezpečnosti a ochrany zdravia pri práci a ochrany pred požiarmi, ako aj platné slovenské a európske technické normy vzťahujúce sa na Dodávky, ich predmet a obsah, vrátane Stavebných prác.

2. V prípade, že sa plnenie Dodávateľa uskutočňuje v priestoroch Obce, je Dodávateľ (vrátane všetkých jeho zamestnancov a ním poverených osôb) povinný dodržiavať aj interné predpisy Obce, najmä predpisy v oblasti bezpečnosti a ochrany zdravia pri práci a ochrany pred požiarmi.
3. Pokiaľ sa na predmet Dodávky vzťahuje akákoľvek STN, EN alebo iný technický predpis musí im predmet Dodávky zodpovedať v plnom rozsahu.

X.

Mlčanlivosť a transparentnosť

1. Akékoľvek údaje, ktoré Obec poskytne Dodávateľovi, bez ohľadu na to, či boli poskytnuté v písomnej alebo ústnej podobe, sa považujú za dôverné informácie (ďalej aj ako „**Dôverné informácie**“).
2. Dodávateľ je povinný zachovávať mlčanlivosť o všetkých Dôverných informáciách poskytnutých mu zo strany Obce alebo mene Obce.
3. Dodávateľ použije všetky Dôverné informácie len na účely plnenia Dodávky a povinností podľa zmluvného vzťahu založeného Záväzným dokumentom.
4. Pokiaľ to nevyžadujú platné právne predpisy, Dodávateľ bez získania predchádzajúceho súhlasu Obce nezverejní, neoznámí ani neodpovie na žiadosť žiadnej inej osoby o poskytnutie Dôverných informácií alebo informácií týkajúcich sa jeho zmluvného vzťahu s Obcou, ani nevydá žiadne vyhlásenie ani iným spôsobom neurobí vyhlásenie, oznámenie alebo podanie v súvislosti so zmluvným vzťahom s Obcou.
5. Ak je alebo bude Dodávateľ zo zákona povinný poskytnúť akékoľvek Dôverné informácie, bezodkladne pošle oznámenie Obci tak, aby sa Obec mohla domáhať neodkladného opatrenia alebo iného vhodného ochranného prostriedku a/alebo ho zbavila povinnosti dodržiavať tieto ustanovenia o mlčanlivosti.
6. Dodávateľ vyhlasuje, že vo svojej podnikateľskej praxi a pri realizácii dodávky pre Obec Lozorno nepoužíva a nebude používať žiadne také postupy alebo nástroje, ktoré by akokoľvek v rozpore s platným právom alebo dobrými mravmi ovplyvňovali alebo mohli ovplyvniť Obec Lozorno, jej orgány alebo jej zamestnancov alebo ňou poverených tretích osôb pri uplatňovaní práv a oprávnených záujmov Obce Lozorno vo vzťahu k Dodávateľovi. Dodávateľ sa najmä zaväzuje, že nebude týmto osobám ponúkať žiadne plnenia ani ich prísluby, ktoré priamo nesúvisia s Dodávkou. Dodávateľ sa tiež zaväzuje, že oznámí starostovi obce Lozorno (a v prípade ak by sa malo jednáť priamo o neho členom obecnej rady obce Lozorno) každý svoj poznatok o tom, že akýkoľvek orgán obce Lozorno alebo jeho člen, alebo ktokoľvek zo zamestnancov obce Lozorno alebo ňou poverená tretia osoba požadovala priamo alebo nepriamo takéto plnenie nesúvisiace s Dodávkou alebo čo i len príslub takéhoto plnenia. Toto ustanovenie sa nevzťahuje na poskytnutie a prijatie drobných reklamných alebo marketingových predmetov zanedbateľnej hodnoty, ktoré sa obvykle používajú v obchodnej praxi.

XI.

Ochrana osobných údajov

1. Dodávateľ sa zaväzuje, že bude dodržiavať platné právne predpisy v oblasti ochrany osobných údajov.
2. Dodávateľ udeľuje podpisom Záväzného dokumentu Obci súhlas na spracovanie jeho osobných údajov uvedených v Záväznom dokumente v rozsahu potrebnom pre plnenie povinností a uplatňovanie práv z predmetného zmluvného vzťahu, a to na dobu trvania tohto zmluvného vzťahu, pričom pokiaľ nevyplýva inak z platnej právnej úpravy, súhlas Dodávateľa nezaniká skôr ako budú vysporiadané všetky vzťahy, práva a povinnosti z predmetného zmluvného vzťahu vyplývajúce.
3. Dodávateľ je oprávnený súhlas so spracovaním osobných údajov kedykoľvek písomne odvolať.

XII.

Doručovanie

1. Písomnosti sa doručujú na adresu sídla zmluvnej strany uvedenej v Záväznom dokumente, pokiaľ sa zmluvné strany nedohodnú inak. Zmenu sídla alebo adresy na doručovanie je zmluvná strana, ktorej sa zmena týka, povinná bezodkladne písomne oznámiť druhej zmluvnej strane. Písomnosti určené obci Lozorno sa doručujú na Obecný úrad Lozorno, Hlavná 1, 900 55 Lozorno.
2. Písomnosť sa považuje za doručení dňom jej skutočného doručenia, t. j. doporučené poštou s doručenkou preukazujúcou doručenie na adresu určenú podľa týchto Podmienok, kuriérom alebo osobným doručením príslušnej zmluvnej strane. Ak prípadne posledný deň lehoty na sobotu, nedeľu alebo sviatok, je posledným dňom tejto lehoty najbližší nasledujúci pracovný deň. Za deň doručenia písomnosti sa považuje aj deň, v ktorý zmluvná strana, ktorá je adresátom, odoprie doručovanú písomnosť prevziať, alebo v ktorý márne uplynie úložná doba pre vyzdvihnutie si zásielky na príslušnej pošte.
3. Pri elektronickom doručovaní písomností prostredníctvom elektronickej pošty (e-mail) sa písomnosť považuje za doručení po doručení potvrdenia od príjemcu o jej prijatí. Elektronické doručovanie je možné len v prípadoch predpokladaných týmito Podmienkami.

XI.

Všeobecné ustanovenia

1. Dodávateľ nie je oprávnený bez predchádzajúceho písomného súhlasu Obce postúpiť svoje pohľadávky voči Obci na tretiu osobu, zriadiť k nim záložné právo ani zabezpečovací prevod práv. Prevod práv a povinností zo zmluvného vzťahu, na ktorý sa

- aplikujú a vzťahujú tieto Podmienky, zo strany Dodávateľa na tretiu osobu je možný len s predchádzajúcim písomným súhlasom Obce.
2. Právne vzťahy medzi Obcou a Dodávateľom sa spravujú právnym poriadkom platným v Slovenskej republike.
 3. Na zmluvné vzťahy na ktoré sa aplikujú a vzťahujú tieto Podmienky sa nevzťahuje Dohovor OSN o zmluvách o medzinárodnej kúpe tovaru.
 4. Prípadné spory budú riešené, pokiaľ zmluvné strany nedospejú k vzájomnej dohode, súdom vecne a miestne príslušným podľa Civilného sporového poriadku.
 5. Pokiaľ by niektoré ustanovenie týchto Podmienok a ďalších dotknutých dohôd bolo alebo sa stalo neplatným alebo neúčinným, nie je tým dotknutá platnosť a účinnosť Podmienok a Záväzného dokumentu ako celku. Neplatné alebo neúčinné ustanovenie sa zmluvné strany zaväzujú nahradiť takým platným a účinným ustanovením, ktoré bude najlepšie zodpovedať ekonomickému účelu neplatného alebo neúčinného ustanovenia.
 6. Tieto Podmienky platia a sú účinné od 01.06.2019 a spravujú sa nimi všetky zmluvné vzťahy medzi Obcou a Dodávateľmi dohodnuté, vzniknuté alebo realizované po tomto dni, pre ktoré je v Záväznom dokumente uskutočnený odkaz na tieto Podmienky.
 7. Zmena alebo doplnenie týchto podmienok nadobudne účinnosť dňom ich zverejnenia na internetovom sídle Obce Lozorno. Táto zmena a doplnenie sa nevzťahujú na vzťahy, ktoré vznikli pred ich účinnosťou, ibaže bude medzi Obcou Lozorno a Dodávateľom výslovne dohodnuté inak.

V Lozorne, dňa 31.05.2019



Mgr. Ľuboš Tvrdoň
starosta obce Lozorno