

Rámcová dohoda na dodávku kancelárskeho nábytku

uzatvorená podľa § 269 ods. 2 zákona č. 513/1991 Zb. Obchodného zákonníka a podľa § 83 zákona č. 343/2015 Z. z. o verejnom obstarávaní a o zmene a doplnení niektorých zákonov v znení neskorších predpisov

Čl. I**Účastníci rámcovej dohody**

Kupujúci: Sociálna poisťovňa
 Sídlo: Ul. 29. augusta 8 a 10
 813 63 Bratislava
 Štatutárny orgán: Ing. Michal Ilko
 generálny riaditeľ Sociálnej poisťovne
 IČO: 30 807 484
 DIČ: 2020592332
 Bankové spojenie: Štátna pokladnica
 IBAN: SK40 8180 0000 0070 0016 4314
 SWIFT: SPSRSKBA
 (ďalej len „kupujúci“)

a

Predávajúci: **DREMONT spol. s r.o.**
 Sídlo: Družstevná ulica 98
 976 32 Badín
 V mene predávajúceho koná: Ing. Miroslav Reháč
 IČO: 31 567 282
 DIČ: 2020452643
 IČ DPH: SK2020452643
 Bankové spojenie: 
 IBAN:
 SWIFT:
 Zapísaný v Obchodnom registri Okresného súdu Banská Bystrica, oddiel: Sro vložka č. 560/S.
 (ďalej len „predávajúci“)

(spolu aj ako „účastníci dohody“ alebo „strany dohody“)

Čl. II**Východiskové podklady**

Východiskovým podkladom na uzavretie tejto Rámcovej dohody na dodávku kancelárskeho nábytku podľa § 269 ods. 2 Obchodného zákonníka a podľa § 83 zákona č. 343/2015 Z. z. o verejnom obstarávaní a o zmene a doplnení niektorých zákonov v znení neskorších predpisov (ďalej len „dohoda“) sú súťažné podklady a ponuka predávajúceho zo dňa 18.10.2022, predložená do verejnej súťaže vyhlásenej vo Vestníku verejného obstarávania č. 182/2022 dňa 17.08.2022 pod značkou 37577-MSS v rámci zadávania nadlimitnej zákazky podľa zákona č. 343/2015 Z. z. o verejnom obstarávaní a o zmene a doplnení niektorých zákonov v znení neskorších predpisov (ďalej len „zákon o verejnom obstarávaní“).

Čl. III

Predmet dohody a jeho rozsah

1. Predmetom tejto dohody je záväzok predávajúceho dodávať nový a nepoužitý kancelársky nábytok a doplnkový tovar, ktorého bližšia špecifikácia je uvedená v Prílohe č. 1 Technická špecifikácia predmetu dohody (ďalej aj „predmet dohody“ alebo „tovar“) a previesť na kupujúceho vlastnícke právo k tovaru, a to podľa podmienok uvedených v tejto dohode ako aj záväzok kupujúceho zaplatiť za riadne a včas dodaný tovar cenu podľa čl. V tejto dohody.
2. Súčasťou dodania tovaru v rámci ceny tovaru podľa čl. V tejto dohody je doprava na miesto dodania, vynáška na konkrétne miesto podľa pokynov kupujúceho, montáž, odvoz a zabezpečenie zneškodnenia vzniknutého prípadného odpadu a záručný servis.
3. Predávajúci sa zaväzuje, že v rámci ceny tovaru podľa čl. V tejto dohody súčasne dodá návody na použitie v slovenskom jazyku.
4. Predpokladané množstvá a ceny predmetu dohody, sú uvedené v Prílohe č. 3 k tejto dohode.
5. Z tejto dohody pre predávajúceho nevyplýva povinnosť tovar dodať a pre kupujúceho nevyplýva povinnosť tovar objednať. Táto dohoda sa plní na základe písomných čiastkových objednávok kupujúceho.
6. Konkrétne množstvá, druhy tovarov a miesta plnenia špecifikované v tejto dohode budú uvedené kupujúcim v jednotlivých objednávkach v súlade s podmienkami upravenými v tejto dohode a v jednotkových cenách uvedených v Prílohe č. 3 k tejto dohode. Objednávku schvaľuje a podpisuje zodpovedný zástupca kupujúceho, podľa Kompetenčného poriadku Sociálnej poisťovne.
7. Predávajúci sa zaväzuje dodávať tovar podľa bodu 1 tohto článku dohody kupujúcemu na základe objednávok riadne a včas v množstve, akosti a vo vyhotovení v úžitkových a technických vlastnostiach v súlade s Prílohou č. 1 Technická špecifikácia predmetu dohody a Prílohou č. 2 Dokumentácia tovaru tejto dohody a s objednávkou a kupujúci sa zaväzuje objednaný tovar od predávajúceho prevziať a zaplatiť zaň dohodnutú cenu. Tovar bude technicky spôsobilý na použitie s vyznačenými údajmi o pôvode tovaru, a to v súlade s príslušnými právnymi predpismi.
8. Predávajúci berie na vedomie, že (i) kupujúci je oprávnený na základe svojich potrieb určovať množstvo a rozsah dodávky tovaru, a že (ii) množstvá tovaru určené počas platnosti tejto dohody sú iba predpokladané a nemožno ich považovať za záväzné v žiadnom rozsahu, (iii) kupujúci nie je povinný zakúpiť predpokladané množstvo tovaru podľa tejto dohody, ani vyčerpať celkový finančný limit predmetu dohody. Celkové odobrané množstvo tovaru podľa tejto dohody bude závisieť od výlučne potrieb kupujúceho počas platnosti a účinnosti tejto dohody. Pre vylúčenie pochybností účastníci dohody berú na vedomie, že kupujúci nemusí zrealizovať žiadnu objednávku.
9. Neobjednanie tovaru kupujúcim v celom rozsahu a množstve nezakladá právo predávajúceho uplatniť si nárok na náhradu škody a ani od dohody odstúpiť.
10. Dodaný tovar alebo jeho časť môže kupujúci odmietnuť prevziať, ak kupujúci zistí preukázateľné vady dodaného tovaru, nedostatočnú kvalitu tovaru, rozdiel v druhu, rozmeroch alebo v množstve dodaného tovaru a zámenu tovaru v porovnaní s objednávkou a tiež v prípade, ak tovar nie je dodaný za dohodnutú cenu.

Čl. IV

Miesto, množstvo, lehota a spôsob plnenia

1. Miestami plnenia predmetu dohody sú ústredie a pobočky kupujúceho uvedené v Prílohe č. 4 k tejto dohode - Zoznam miest plnenia predmetu dohody. V prípade potreby si kupujúci vyhradzuje právo zmeniť/doplniť miesta plnenia. Takáto

zmena/doplnenie Prílohy č. 4 sa vykoná zápisom o zmene Prílohy č. 4 dňom jej podpísania účastníkmi dohody a účinnosť dňom nasledujúcim po dni jeho zverejnenia v Centrálnom registri zmlúv vedenom na Úrade vlády Slovenskej republiky (ďalej len „CRZ“); osobou oprávnenou konať za kupujúceho vo veciach zmeny Prílohy č. 4 k dohode je riaditeľ odboru investícií, správy majetku a prevádzky; vzor zápisu o zmene prílohy k dohode tvorí Prílohu č. 6 k tejto dohode.

2. Predpokladané množstvá tovaru sú uvedené v Prílohe č. 3 k tejto dohode a konkrétne miesta plnenia predmetu dohody budú vždy určené priebežne v samostatných objednávkach.
3. Množstvo objednávaného tovaru je kupujúci oprávnený určovať bez obmedzenia s dvomi výnimkami a to:
 - a) nemôže v sumáre objednávkami presiahnuť finančný limit uvedený v čl. V bod 2 tejto dohody,
 - b) nemôže v jednej objednávke alebo v objednávkach doručených v období jedného mesiaca predávajúcemu požadovať dodanie toho ktorého tovaru v množstve väčšom ako 30% z predpokladaného množstva uvedeného v Prílohe č. 3 pre ten ktorý tovar (položku), pričom objednanie nad toto množstvo je možné len po dohode s predávajúcim.
4. Predávajúci sa zaväzuje dodať tovar do miesta plnenia/dodania určeného v písomnej objednávke, a to najneskôr do 8 týždňov odo dňa doručenia písomnej objednávky (e-mailom) kupujúcim. Ak posledný deň lehoty na dodanie tovaru pripadne na sobotu, nedeľu, alebo sviatok, je posledným dňom lehoty najbližší nasledujúci pracovný deň. Skorší termín dodania môže kupujúci uviesť v objednávke len v prípade, ak došlo k dohode s predávajúcim o tomto termíne dodania. Spolu s dodaním tovaru predávajúci odovzdá kupujúcemu aj doklady potrebné na prevzatie a užívanie predmetu dohody.
5. Dodanie tovaru bude uskutočňované výhradne v pracovné dni a v pracovnom čase kupujúceho od 8:00 do 14:00 h, prípadne v inom čase dohodnutom vopred medzi kupujúcim a predávajúcim v zmysle bodu 11 tohto článku.
6. Objednávky bude kupujúci zasielať dodávateľovi elektronicky, a to na e-mailovú adresu [REDAKOVANÉ]. Predávajúci sa zaväzuje potvrdiť každú objednávku kupujúceho vyhotovenú a doručenú v súlade s touto dohodou, bez zbytočného odkladu, najneskôr však do troch (3) pracovných dní odo dňa jej doručenia.
7. Doručením objednávky podľa tejto dohody a jej potvrdením vznikne záväzok predávajúceho dodať kupujúcemu objednaný tovar, previesť na neho vlastnícke právo k tovaru a záväzok kupujúceho objednaný tovar prevziať a zaplatiť predávajúcemu dohodnutú cenu. Predávajúci sa zaväzuje potvrdiť prijatie každej objednávky elektronicky zaslaním e-mailu s textom „potvrdzujem objednávku č.“ kupujúcemu na jeho e-mailovú adresu uvedenú v objednávke.
8. Kupujúci uvedie v objednávke údaje, ktoré sú nevyhnutné na jej splnenie, a to najmä:
 - a) špecifikáciu/názov tovaru,
 - b) rozpis dodania jednotlivých druhov tovaru na požadované miesta plnenia,
 - c) identifikačné údaje účastníkov dohody, číslo objednávky, dátum vystavenia objednávky a podpis zodpovedného zástupcu kupujúceho podľa Kompetenčného poriadku Sociálnej poisťovne,
 - d) iné podmienky zabezpečenia predmetu dohody, resp. iné náležitosti, ak vyplývajú z tejto dohody.
9. Predávajúci je oprávnený kedykoľvek zmeniť e-mailovú adresu predávajúceho určenú na doručovanie objednávky elektronicky uvedenú v bode 6 tohto článku dohody, pričom predávajúci je povinný túto zmenu kupujúcemu vopred písomne oznámiť; účinnosť takejto zmeny e-mailovej adresy na doručovanie objednávky elektronicky nastáva 3.

(tretím) pracovným dňom odo dňa doručenia oznámenia o zmene e-mailovej adresy na doručovanie objednávky elektronicky kupujúcemu.

10. Predávajúci má povinnosť bez zbytočného odkladu upozorniť kupujúceho na nevhodnú povahu pokynov daných kupujúcim (napr. chybná objednávka alebo údaj v nej).
11. Predávajúci je povinný spresniť deň a hodinu dodania predmetu plnenia, resp. jeho časti telefonicky, e-mailom minimálne jeden deň pred dodaním tovaru a tento termín musí písomne e - mailom potvrdiť za jednotlivé miesta plnenia predmetu dohody zodpovedný zástupca kupujúceho, ktorý je uvedený v Prílohe č. 4 k tejto dohode. Konkrétne mená, e-mailové adresy a telefónne čísla zodpovedných zástupcov kupujúceho podľa miest dodania kupujúci zašle predávajúcemu po podpise tejto dohody, najneskôr pri zaslaní prvej objednávky, a to na e-mailovú adresu predávajúceho uvedenú v bode 6 tohto článku dohody.
12. V prípade neoznámenia termínu dodávky tovaru, kupujúci nie je povinný prevziať dodávku v deň doručenia, ale až v nasledujúci pracovný deň. Všetky náklady spojené s odmietnutím prevzatia neoznamenej dodávky znáša predávajúci.
13. Odovzdanie tovaru kupujúcemu uskutoční oprávnený zástupca predávajúceho v mieste plnenia v dohodnutých termínoch, cene, v množstve, akosti a vo vyhotovení v úžitkových a technických vlastnostiach. Dopravu na miesto plnenia vrátane vynášky na konkrétne miesto podľa pokynov kupujúceho, montáž, a dodanie návodov na použitie zabezpečuje predávajúci na vlastné náklady a nesie plnú zodpovednosť za škody na ňom vzniknuté (strata, zničenie a poškodenie tovaru) až do okamihu jeho riadneho odovzdania kupujúcemu. Tovar bude zabalený obvyklým spôsobom, aby nedošlo k jeho poškodeniu počas prepravy. Odvoz a zabezpečenie likvidácie odpadov (obalového materiálu) zabezpečí predávajúci; náklady s tým spojené sú zahrnuté v cene tovaru.
14. Dodávka na základe objednávky sa považuje za splnenú jej odovzdaním zodpovedným zástupcom predávajúceho a prevzatím v mieste plnenia zodpovedným zástupcom kupujúceho, ktorý vykoná kontrolu druhu, množstva, akosti a vo vyhotovení v úžitkových a technických vlastnostiach a ceny. Predmet objednávky sa bude preberať na základe preberacieho protokolu pre každé miesto plnenia predmetu dohody podľa Prílohy č. 4 k tejto dohode.
15. Za riadne dodaný sa považuje tovar dodaný riadne a včas, bez väd, v súlade s touto dohodou, objednávkou a záväznými pokynmi kupujúceho. Záväzok predávajúceho dodať tovar podľa tejto dohody a objednávky je splnený dňom jeho odovzdania predávajúcim a písomného potvrdenia prevzatia tovaru kupujúcim na preberacom protokole.
16. Preberací protokol bude vyhotovený v 2 (dvoch) vyhotoveniach, 1 (jedno) vyhotovenie pre predávajúceho a 1 (jedno) vyhotovenie pre kupujúceho. Kupujúci je povinný preberacím protokolom prevziať len riadne a včas dodaný tovar. Ak má tovar pri preberaní vady, môže kupujúci odmietnuť tovar prevziať až do doby, kým predávajúci neodstráni vady, ktoré bránia kupujúcemu riadne prevziať tovar.
17. Predávajúci zodpovedá za to, že tovar dodaný kupujúcemu má obvyklé vlastnosti, vyplývajúce zo špecifikácie a je spôsobilý na použitie na dohodnutý účel.
18. Predávajúci na požiadanie poskytne kupujúcemu všetky podklady súvisiace s predmetom dohody, ako aj výsledky kvality, resp. atesty na dodaný tovar. Dodaný tovar musí byť originál v kvalite podľa stanovenej technickej špecifikácie uvedenej v Prílohe č. 1 k tejto dohode.

ČI. V Cena

1. Cena za predmet dohody je stanovená dohodou účastníkov dohody v EUR, v súlade so zákonom Národnej rady Slovenskej republiky č. 18/1996 Z. z. o cenách v znení neskorších predpisov a vyhláškou Ministerstva financií Slovenskej republiky č. 87/1996 Z. z. v znení neskorších predpisov, ktorou sa vykonáva zákon č. 18/1996 Z. z. o cenách v znení neskorších predpisov. Ceny a predpokladané množstvo predmetu dohody sú uvedené v Prílohe č. 3 k dohode.
2. Celkový finančný limit tejto dohody sumárne počas platnosti dohody je 712 700,00 EUR bez DPH, slovom sedemstodvanásťtisíc sedemsto EUR bez DPH.
3. Celkový finančný limit tejto dohody bol určený výškou predpokladanej hodnoty zákazky ako maximálna predpokladaná hodnota všetkých plnení, ktoré sa predpokladajú počas platnosti a účinnosti dohody. Skutočná cena plnenia je daná násobkami jednotkových cien a množstiev odobraného tovaru.
4. Kupujúci si vyhradzuje právo nevyčerpať celkový finančný limit za predmet dohody a predávajúci sa zaväzuje uvedené právo kupujúceho akceptovať.

Dodávateľ je platcom DPH. DPH bude účtovaná v aktuálnej sadzbe podľa všeobecne záväzných právnych predpisov, platných v čase zdaniteľného plnenia.

5. Celkový finančný limit za predmet dohody uvedený v bode 2 tohto článku dohody a jednotkové ceny podľa Prílohy č. 3 k tejto dohode obsahujú všetky náklady predávajúceho spojené s plnením predmetu dohody (výrobu, kompletizáciu, dodanie, dopravu na miesto plnenia, vynášku na konkrétne miesto podľa pokynov kupujúceho, montáž a dodanie návodov na použitie, odvoz a zabezpečenie likvidácie odpadu (z obalov tovaru), záručný servis, vrátane všetkých zliav, ktoré poskytuje predávajúci na tovar (aj množstevných) a tiež všetky dane, clá, poplatky, platby vybrané v rámci uplatňovania nesadzobných opatrení ustanovené osobitnými predpismi, ako aj iné náklady súvisiace s plnením predmetu dohody.
6. Predávajúcemu nevznikne nárok na úhradu akýchkoľvek dodatočných nákladov, ktoré si nezapočítal do ceny predmetu dohody.
7. Predávajúci je povinný vopred informovať kupujúceho o realizovaných akciách a mimoriadnych zľavách na tovar, ktorý je predmetom tejto dohody. Predávajúci je povinný dodať kupujúcemu tovar prednostne za akciové ceny a poskytnúť mu mimoriadne zľavy a iné zľavy.

ČI. VI

Platobné podmienky

1. Účastníci dohody sa dohodli, že úhrada za predmet dohody bude realizovaná formou bezhotovostného platobného styku bez zálohovej platby na základe čiastkového plnenia predmetu dohody.
2. Úhrada ceny za jednotlivé čiastkové plnenia predmetu dohody, na základe písomných objednávok, bude realizovaná priebežne na základe samostatného daňového dokladu – faktúry. Predávajúcemu vznikne právo na vystavenie faktúry dňom riadneho a včasného dodania predmetu dohody na základe jednotlivých objednávok, odsúhlasených a potvrdených oprávnenými zástupcami oboch účastníkov dohody.
3. Faktúra musí obsahovať názvy, druhy, množstvá jednotlivých tovarov, jednotkové ceny a fakturovanú sumu za jednotlivé druhy tovaru, sadzbu DPH v % a výšku DPH v EUR, celkovú fakturovanú sumu v EUR bez DPH a celkovú fakturovanú sumu v EUR s DPH. Prílohou faktúry bude/ú kópia/e preberacích protokolov potvrdených kupujúcim v jednotlivých miestach plnenia.

4. Kupujúci je oprávnený započítať akúkoľvek svoju i nesplattnú pohľadávku, ktorú má voči predávajúcemu, s pohľadávkou, i nesplattnou, ktorá vznikne z tejto dohody predávajúcemu. Zápočet pohľadávok môže kupujúci uplatniť pri úhrade faktúry predávajúceho.
5. Splatnosť faktúry je najneskôr do 30 dní odo dňa jej doručenia do podateľne kupujúceho.
6. Predávajúci sa zaväzuje vyhotovenú faktúru zaslať listinne poštou a súčasne v textovo čitateľnom súbore vo formáte PDF elektronicky na e-mailovú adresu kupujúceho faktury@socpoist.sk, a to bezodkladne po jej vystavení. Takto predložená faktúra nesmie byť vo forme obrázku, ale musí byť strojovo čitateľná. Predávajúci vyhlasuje, že obsah faktúry poslanej poštou sa bude zhodovať s faktúrou poslanou v elektronickej podobe na e-mailovú adresu kupujúceho. Miestom doručenia faktúry v listinnej forme je Sociálna poisťovňa, ústredie, Ul. 29. augusta 8 a 10, 813 63 Bratislava. Všetky faktúry vyplývajúce z tejto dohody a objednávky podliehajú povinnosti zverejnenia zo strany kupujúceho.
7. Predávajúcim vystavená faktúra ako daňový doklad musí byť vyhotovená v súlade s ustanoveniami zákona č. 222/2004 Z. z. o dani z pridanej hodnoty v znení neskorších predpisov. V prípade, ak faktúra vystavená predávajúcim nebude obsahovať všetky zákonom stanovené náležitosti alebo bude obsahovať nesprávne alebo neúplné údaje, kupujúci má právo takúto faktúru vrátiť predávajúcemu na jej doplnenie, resp. opravu a predávajúci je povinný podľa charakteru nedostatku vystaviť novú, opravenú, resp. doplnenú faktúru s novou lehotou splatnosti. Predávajúci je zároveň povinný bezodkladne poslať opravenú alebo novú faktúru znovu aj v elektronickej podobe na e-mailovú adresu uvedenú v predchádzajúcom bode tohto článku dohody.
8. Účastníci dohody sa dohodli, že kupujúci má právo znížiť cenu/jej časť o hodnotu zmluvnej pokuty dohodnutej v dohode, uplatnenej kupujúcim voči predávajúcemu.

Čl. VII

Vlastnícke právo a prechod nebezpečenstva škody na tovare

1. Kupujúci nadobudne vlastnícke právo k tovaru dňom riadneho splnenia záväzku, t. j. písomným odovzdaním a prevzatím predmetu dohody na základe podpísaného preberacieho protokolu a zároveň po zaplattení ceny.
2. Nebezpečenstvo škody na predmete dohody prechádza na kupujúceho okamihom podpísania preberacieho podľa čl. IV body 15 až 17 tejto dohody.

Čl. VIII

Zodpovednosť za vady, záruka za akosť tovaru a záručná doba

1. Predávajúci sa zaväzuje, že dodá tovar, ktorý je schválený na dovoz a predaj v Slovenskej republike, resp. v rámci Európskej únie a bude vyhovovať platným medzinárodným normám, STN a všeobecne záväzným právnym predpisom.
2. Všetky materiály a technológie použité v procese realizácie predmetu zákazky musia byť platne certifikované, resp. musia byť v súlade so zákonom č. 264/1999 Z. z. o technických požiadavkách na výrobky a o posudzovaní zhody a o zmene a doplnení niektorých zákonov v znení neskorších predpisov.
3. Predávajúci sa zaväzuje, že tovar v čase odovzdania kupujúceму a počas stanovenej záručnej doby bude mať vlastnosti stanovené dohodnutými parametrami.
4. Ak má tovar vady už v čase odovzdania a preberania, kupujúci tovar neprevezme a vráti ho predávajúcemu, ktorý je povinný vady odstrániť do troch (3) pracovných dní, ak sa účastníci dohody v konkrétnom prípade s prihliadnutím na charakter vád

nedohodnú inak. Do času, kým predávajúci nedodá tovar bez väd, je v omeškaní s dodaním tovaru.

5. Predávajúci zodpovedá za vady, ktoré má tovar v okamihu, keď prechádza nebezpečenstvo škody na tovare na kupujúceho a za vady tovaru, ktoré sa vyskytnú po prevzatí tovaru v záručnej dobe.
6. Predávajúci preberá záväzok za záruku za akosť dodaného tovaru, pričom dĺžka záručnej doby na jednotlivé tovary je 24 mesiacov. Záručná doba začne plynúť odo dňa dodania tovaru kupujúcemu a jeho prevzatia na základe preberacieho protokolu.
7. Práva zo zodpovednosti za vady, ktoré sa vyskytnú v záručnej dobe musí kupujúci uplatniť u predávajúceho v záručnej dobe, inak zanikajú.
8. Kupujúci je povinný vady tovaru bez zbytočného odkladu po ich zistení písomne oznámiť predávajúcemu (reklamácia). V oznámení o vadách tovaru musí kupujúci vady špecifikovať (opísať a uviesť, ako sa prejavujú) a uviesť, aký nárok z väd uplatňuje.
9. Predávajúci sa zaväzuje, že vybaví reklamáciu kupujúceho bez zbytočného odkladu, najneskôr do siedmich (7) pracovných dní po doručení správy o vadách tovaru tak, že za reklamovaný tovar dodá nový tovar bez väd, ktorý je určený na ten istý účel.
10. Pri zodpovednosti za vady sa účastníci dohody budú riadiť ustanoveniami § 422 a nasl. Obchodného zákonníka.
11. Predávajúci nezodpovedá za vady, ktoré boli spôsobené neodborným nakladaním s tovarom.

Čl. IX

Zmluvné pokuty, úrok z omeškania a náhrada škody

1. V prípade omeškania predávajúceho s dodaním tovaru vrátane poskytnutia súvisiacich služieb v termíne dohodnutom v čl. IV bode 4 tejto dohody alebo v termíne uvedenom v objednávke, je kupujúci oprávnený uplatniť si nárok na zmluvnú pokutu vo výške 50 EUR za každý, aj začatý deň omeškania. Predávajúci sa zaväzuje, že takúto zmluvnú pokutu zaplatí kupujúcemu najneskôr do tridsať (30) dní odo dňa jej uplatnenia.
2. V prípade, ak je predávajúci v omeškaní s vybavením oprávnenej reklamácie alebo ak za reklamovaný tovar nedodá nový tovar podľa čl. VIII bodu 9 dohody, kupujúci je oprávnený uplatniť si nárok na zmluvnú pokutu vo výške 50 EUR za každý deň omeškania. Predávajúci sa zaväzuje, že takúto zmluvnú pokutu zaplatí kupujúcemu najneskôr do tridsať (30) dní odo dňa jej uplatnenia.
3. V prípade dodania vadného tovaru, okrem nárokov z väd tovaru upravených v § 436 Obchodného zákonníka, je kupujúci oprávnený uplatniť si nárok na zmluvnú pokutu vo výške 10 EUR za každú vadu každého tovaru. Predávajúci sa zaväzuje, že takúto zmluvnú pokutu zaplatí kupujúcemu najneskôr do tridsať (30) dní odo dňa jej uplatnenia.
4. V prípade omeškania kupujúceho s úhradou faktúry v dohodnutej lehote, je predávajúci oprávnený uplatniť si nárok na úrok z omeškania maximálne vo výške určenej nariadením vlády Slovenskej republiky č. 21/2013 Z. z., ktorým sa vykonávajú niektoré ustanovenia Obchodného zákonníka v znení nariadenia vlády č. 303/2014 Z. z. Takto uplatnený úrok z omeškania je kupujúci povinný uhradiť do tridsať (30) dní odo dňa doručenia jeho vyúčtovania na základe faktúry.
5. Uhradením zmluvných pokút nezaniká nárok kupujúceho na náhradu škody, ktorá prevyšuje výšku zmluvnej pokuty.
6. Pri nebezpečenstve škody na predmete dohody platia ustanovenia § 455 a nasl. Obchodného zákonníka.

7. V súlade s § 364 Obchodného zákonníka sa účastníci dohody dohodli na započítaní vzájomných pohľadávok. Kupujúci je oprávnený započítať zmluvné pokuty podľa tohto článku dohody proti cene príslušnej objednávky/objednávok.
8. V prípade vzniku škody porušením povinností vyplývajúcich z dohody budú účastníci dohody postupovať v súlade s príslušnými ustanoveniami Obchodného zákonníka.
9. Úhradou zmluvnej pokuty sa predávajúci nezbujuje povinnosti pokračovať v plnení predmetu dohody, ani nahradiť škodu, ktorá porušením povinností vznikla.
10. Predávajúci sa zaväzuje, že k termínu začatia plnenia predmetu dohody a počas doby platnosti predmetu dohody bude poistený pre prípad vzniku škody spôsobenej pri plnení pracovných úloh výkonom činnosti predávajúceho vo výške minimálne 50 000,- EUR. Túto skutočnosť predávajúci kupujúcemu preukáže pred podpisom rámcovej dohody platnou poistnou zmluvou a potvrdením o zaplatení poistného na obdobie počas plnenia predmetu dohody. Súčasne predávajúci je povinný zabezpečiť poistenie svojich zamestnancov pre prípad úrazu v priestoroch kupujúceho.

Čl. X

Skončenie dohody

1. Dohoda môže skončiť:
 - a) uplynutím doby, na ktorú bola uzavretá, alebo vyčerpaním celkového finančného limitu dohodnutého v čl. V bode 2 tejto dohody, podľa toho, ktorá skutočnosť nastane skôr,
 - b) písomnou dohodou účastníkov dohody,
 - c) výpoveďou ktoréhokoľvek z účastníkov dohody,
 - d) odstúpením od dohody ktorýmkoľvek z účastníkov dohody pri podstatnom porušení dohody.
2. Dohoda môže byť skončená písomnou dohodou účastníkov dohody alebo výpoveďou ktoréhokoľvek z účastníkov dohody aj bez uvedenia dôvodu. Účastníci dohody sa dohodli na trojmesačnej výpovednej lehote, ktorá začne plynúť prvým dňom kalendárneho mesiaca nasledujúceho po doručení písomnej výpovede druhému účastníkovi dohody.
3. Kupujúci môže od dohody odstúpiť: (i)
 - a) v prípade podstatného porušenia tejto dohody predávajúcim; za podstatné porušenie dohodnutých povinností sa považuje:
 - dodanie tovaru, ktorý nebude spĺňať požadované množstvo, kvalitu, parametre, cenu alebo podmienky špecifikované v Prílohách č. 1 až 3 k tejto dohode na základe objednávky,
 - omeškanie predávajúceho s dodávkou tovaru (o viac ako 15 dní) na základe objednávky,
 - opakované omeškanie (viac ako 2 krát) s odstránením prípadných väd predmetu dohody dohodnutým spôsobom,
 - neakceptovanie objednávky zo strany predávajúceho,
 - b) v prípade nepodstatného porušenia dohody predávajúcim, len ak predávajúci nesplní svoju povinnosť ani v dodatočne primeranej lehote, ktorá mu bola poskytnutá,
 - c) v prípade opakovaného porušenia akýchkoľvek povinností predávajúcim, ktoré vyplývajú z ustanovení tejto dohody alebo z ustanovení všeobecne záväzných právnych predpisov, za opakované sa považuje preukázateľne porušenie dvakrát a viackrát,

d) podľa § 19 zákona o verejnom obstarávaní.

Odstúpeniu od dohody musí predchádzať upozornenie predávajúceho na neplnenie dohodnutých povinností a na možnosť skončenia tejto dohody odstúpením.

4. Predávajúci môže od tejto dohody odstúpiť v prípade, ak je kupujúci v omeškaní s úhradou riadne vystavenej faktúry o viac ako 30 dní odo dňa jej doručenia do podateľne kupujúceho. Skončeniu dohody odstúpením musí predchádzať upozornenie na neplnenie platobných povinností kupujúceho a na možnosť ukončenia tejto dohody odstúpením.
5. Odstúpenie musí byť uskutočnené písomnou formou a bude účinné dňom jeho doručenia druhému účastníkovi dohody. Úplná alebo čiastočná zodpovednosť účastníka dohody bude vylúčená v prípadoch zásahu vyššej moci.
6. Pod vyššou mocou sa rozumejú okolnosti, ktoré nastanú po uzavretí dohody ako výsledok nepredvídateľných a účastníkmi dohody neovplyvniteľných prekážok. V prípade, že takáto okolnosť budú predávajúcim alebo kupujúcemu brániť v plnení povinností podľa tejto dohody, bude účastník dohody dotknutý vyššou mocou zbavený zodpovednosti za čiastočné alebo úplné nesplnenie záväzkov vyplývajúcich z tejto dohody primerane počas doby, po ktorú pôsobili tieto okolnosti.
7. Vypovedaním dohody nevzniknú kupujúcemu žiadne dodatočné záväzky voči predávajúcemu.
8. Predávajúci nepostúpi bez predchádzajúceho písomného súhlasu kupujúceho ani inak neprevedie práva a povinnosti vyplývajúce z tejto dohody v celku ani v jej časti inému subjektu a nepostúpi časť alebo celkovú výšku svojich pohľadávok na tretiu osobu.
9. Skončením dohody zanikajú všetky práva a povinnosti účastníkov dohody vyplývajúce z dohody s výnimkou ustanovení, ktoré sa týkajú nároku na náhradu škody vzniknutej porušením tejto dohody, nároku na zaplatenie dohodnutej pokuty podľa ustanovení tejto dohody a ďalej ustanovenia tejto dohody, ktoré vzhľadom na svoju povahu majú trvať aj po ukončení dohody, napr. záruka, ochrana dôverných informácií a informačná bezpečnosť.

Čl. XI

Osobitné ustanovenia

1. Predávajúci (v prípade skupiny dodávateľov každý člen skupiny dodávateľov), jeho subdodávateľa a subdodávateľa podľa zákona č. 315/2016 Z. z. o registri partnerov verejného sektora a o zmene a doplnení niektorých zákonov (ďalej len „zákon o registri partnerov verejného sektora“), ktorí sú uvedení v Prílohe č. 5 k dohode musia byť v čase uzavretia dohody, v súlade s § 11 ods. 1 zákona o verejnom obstarávaní zapísaní v registri partnerov verejného sektora podľa zákona o registri partnerov verejného sektora, ak im zákon o registri partnerov verejného sektora túto povinnosť ukladá. Kupujúci neuzatvorí túto dohodu s predávajúcim, ak v čase uzavretia dohody nebude mať predávajúci, jeho subdodávateľa alebo subdodávateľa podľa zákona o registri partnerov verejného sektora splnenú podmienku zápisu v registri partnerov verejného sektora, ak im zákon o registri partnerov verejného sektora túto povinnosť ukladá, alebo ak predávajúci bude mať uložený zákaz účasti podľa § 182 ods. 3 písm. b) zákona o verejnom obstarávaní.
2. Kupujúci môže podľa § 19 ods. 3 zákona o verejnom obstarávaní odstúpiť od dohody, ak predávajúci v čase uzatvorenia dohody nebol zapísaný v registri partnerov verejného sektora, ak mu zákon o registri partnerov verejného sektora túto povinnosť ukladá alebo ak bol vymazaný z registra partnerov verejného sektora alebo ak mu bol právoplatne uložený zákaz účasti podľa § 182 ods. 3 písm. b) zákona o verejnom obstarávaní.

3. Na plnenie predmetu dohody môže predávajúci využiť subdodávateľov. Predávajúci je povinný pri uzatvorení dohody uviesť zoznam subdodávateľov, ktorý obsahuje údaje o všetkých známych subdodávateľoch predávajúceho v čase uzatvorenia tejto dohody a údaje o osobe oprávnenej konať za subdodávateľa v rozsahu meno a priezvisko, adresa pobytu a dátum narodenia. Zoznam subdodávateľov tvorí Prílohu č. 5 k tejto dohode a obsahuje okrem uvedených údajov podiel plnenia z dohody v % a stručný opis časti dohody, ktorá bude predmetom subdodávky.
4. Predávajúci je povinný písomne oznámiť kupujúcemu akúkoľvek zmenu údajov o subdodávateľovi, ktorý je uvedený v Prílohe č. 5 k tejto dohode najneskôr do 5 pracovných dní odo dňa uskutočnenia tejto zmeny písomnou formou na adresu uvedenú v záhlaví dohody.
5. V prípade zmeny subdodávateľa je predávajúci najneskôr tri (3) pracovné dni pred zmenou subdodávateľa povinný písomne oznámiť kupujúcemu údaje o navrhovanom novom subdodávateľovi a o osobe oprávnenej konať za subdodávateľa v rozsahu meno a priezvisko, adresa pobytu a dátum narodenia. Zmena nového subdodávateľa sa vykoná zápisom o zmene prílohy dňom jej podpísania účastníkmi dohody a účinnosť dňom nasledujúcim po dni jeho zverejnenia v CRZ; vzor zápisu o zmene prílohy k dohode tvorí Prílohu č. 6 k tejto dohode; osobami oprávnenými konať vo veciach zmeny Prílohy č. 5 k dohode sú:
za predávajúceho [REDAKOVANÉ], [REDAKOVANÉ].
za kupujúceho: riaditeľ odboru investícií, správy majetku a prevádzky.
6. Využitím subdodávateľov nie je dotknutá zodpovednosť predávajúceho za plnenie predmetu dohody.
7. Kupujúci podpísaním tejto dohody akceptuje všetkých subdodávateľov predávajúceho, čo však predávajúceho nezbavuje zodpovednosti za kvalitu plnenia dohody podľa všeobecne záväzných právnych predpisov a tejto dohody.
8. Pri plnení dohody treťou osobou (subdodávateľom) má predávajúci zodpovednosť akoby plnil predmet dohody sám.
9. Predávajúci je povinný písomne oznámiť kupujúcemu akúkoľvek zmenu svojich identifikačných a kontaktných údajov.
10. Ak sa predávajúci v súvislosti s plnením povinností podľa dohody dostane do súdneho konania s treťou osobou, alebo by takéto súdne konanie hrozilo, bezodkladne o tom vyrozumie kupujúceho. Kupujúci bude povinný na požiadanie predávajúceho dať ihneď k dispozícii predávajúcemu všetky potrebné informácie a podklady. Táto povinnosť vznikne príslušným vyrozumiením. Uvedená povinnosť bude platiť recipročne aj pre predávajúceho, pokiaľ by sa do takéhoto konania dostal kupujúci. Vzájomná podpora sa poskytne iba v prípadoch, ak nedošlo k porušeniu všeobecne záväzných právnych predpisov v súvislosti s plnením dohody.
11. Predávajúci je povinný bezodkladne písomne oznámiť kupujúcemu začatie akéhokoľvek súdneho, rozhodcovského, exekučného, konkurzného, reštrukturalizačného alebo obdobného konania, ktoré sa začalo proti nemu alebo ktoré sám inicioval v súvislosti s predmetom tejto dohody. Ďalej je povinný bezodkladne oznámiť kupujúcemu, ak niektorý z veriteľov predávajúceho podal proti nemu návrh na vyhlásenie konkurzu a návrh na povolenie reštrukturalizácie alebo vstup do likvidácie a jej ukončenie.
12. Predávajúci vyhlasuje a zaväzuje sa, že v čase uzatvorenia Rámcovej dohody má zavedený systém manažérstva kvality ISO 9001 alebo ekvivalentný systém manažérstva kvality a bude ho udržiavať počas celej doby trvania Rámcovej dohody.
13. Účastníci dohody a ich zamestnanci, ako aj prípadní subdodávatelia sú povinní zachovať mlčanlivosť o všetkých dôverných informáciách, ktoré sú uvedené v tejto dohode a v jej prílohách a/alebo, ktoré budú uvedené v jej dodatkoch a prílohách a/alebo, ktoré im boli poskytnuté, alebo ktoré inak získali v súvislosti s dohodou

alebo s ktorými sa oboznámili počas plnenia dohody, resp. ktoré súvisia s predmetom plnenia, s údajmi, ktoré podliehajú ochrane podľa Nariadenia Európskeho parlamentu a Rady (EÚ) 2016/679 z 27. apríla 2016 o ochrane fyzických osôb pri spracúvaní osobných údajov a o voľnom pohybe takýchto údajov, ktorým sa zrušuje smernica 95/46/ES (všeobecné nariadenie o ochrane údajov) (GDPR) a zákona č. 18/2018 Z. z. o ochrane osobných údajov a o zmene a doplnení niektorých zákonov, s údajmi o klientoch a obchodných partneroch kupujúceho, s údajmi z informačného systému kupujúceho a s údajmi získanými v rámci predzmluvných rokovaní, ktoré súvisia s dohodou, s výnimkou nasledujúcich prípadov:

- (i) ak je poskytnutie informácie od dotknutej strany uložené na základe všeobecne záväzných právnych predpisov alebo na základe povinnosti uloženej postupom podľa všeobecne záväzného právneho predpisu (napr. zákon č. 211/2000 Z. z. o slobodnom prístupe k informáciám a o zmene a doplnení niektorých zákonov (zákon o slobode informácií) v znení neskorších predpisov);
 - (ii) ak je informácia verejne dostupná z iného dôvodu ako je porušenie povinnosti mlčanlivosti dotknutou stranou, informácie, ktoré už sú v deň podpísania dohody verejne známe alebo ktoré je možné už v deň podpísania tejto dohody získať z bežne dostupných informačných prostriedkov;
 - (iii) ak sa jedná o informácie, ktoré sa stanú po podpísaní dohody verejne známymi, alebo ktoré možno po tomto dni získať z bežne dostupných informačných prostriedkov;
 - (iv) ak je informácia poskytnutá odborným poradcom dotknutej strany dohody (vrátane právnych, účtovných, daňových a iných poradcov), ktorí sú buď viazaní všeobecnou profesionálnou povinnosťou mlčanlivosti alebo, ak sa voči dotknutej strane zaviazali povinnosťou mlčanlivosti;
 - (v) pre účely akéhokoľvek súdneho, rozhodcovského, správneho alebo iného konania, ktorého je dotknutá strana účastníkom;
 - (vi) ak je informácia poskytnutá so súhlasom druhej strany.
14. Účastníci dohody sú povinní zachovávať mlčanlivosť o všetkých dôverných informáciách, ibaže by z tejto dohody, alebo z príslušných všeobecne záväzných právnych predpisov vyplývalo inak. Tento záväzok nezaniká ani po ukončení tejto dohody.
15. Účastníci dohody sa zaväzujú, že dôverné informácie bez predchádzajúceho písomného súhlasu druhej strany nepoužijú pre seba alebo pre tretie osoby, neposkytnú tretím osobám a ani neumožnia prístup tretích osôb k dôverným informáciám. Za tretie osoby sa nepokladajú členovia orgánov strán dohody, subdodávatelia, audítori alebo právni poradcovia strán dohody, ktorí sú ohľadne im sprístupnených informácií viazaní povinnosťou mlčanlivosti na základe všeobecne záväzných právnych predpisov.
16. Účastníci dohody sa zaväzujú, že upovedomia druhú stranu o porušení povinnosti mlčanlivosti bez zbytočného odkladu po tom, ako sa o takomto porušení dozvedeli.
17. Účastníci dohody sa zaväzujú, že budú ochraňovať dôverné informácie druhej strany s rovnakou starostlivosťou ako ochraňujú vlastné dôverné informácie rovnakého druhu, vždy však najmenej v rozsahu primeranej odbornej starostlivosti.
18. Dohodu je možné meniť počas jej trvania bez nového verejného obstarávania v súlade s ustanovením § 18 zákona o verejnom obstarávaní a v súlade s európskou legislatívou. Zmena dohody musí byť písomná.

Čl. XII

Záverečné ustanovenia

1. Táto dohoda sa uzatvára na dobu určitú, a to na 24 mesiacov odo dňa nadobudnutia jej účinnosti alebo do vyčerpania celkového finančného limitu za predmet dohody, uvedeného v čl. V bode 2 tejto dohody, podľa toho, ktorá skutočnosť nastane skôr.
2. Táto dohoda podlieha povinnému zverejneniu podľa § 5a ods. 1 zákona č. 211/2000 Z. z. o slobodnom prístupe k informáciám a o zmene a doplnení niektorých zákonov v znení neskorších predpisov a zákona č. 546/2010 Z. z., ktorým sa dopĺňa zákon č. 40/1964 Zb. Občiansky zákonník v znení neskorších predpisov a ktorým sa menia a dopĺňajú niektoré zákony. Predávajúci berie na vedomie povinnosť kupujúceho zverejniť túto dohodu ako aj jednotlivé objednávky a faktúry vyplývajúce z tejto dohody vrátane jej príloh v plnom rozsahu.
3. Dohoda nadobúda platnosť dňom jej podpísania oprávnenými zástupcami oboch účastníkov dohody a účinnosť dňom nasledujúcim po jej zverejnení v Centrálnom registri zmlúv vedenom Úradom vlády Slovenskej republiky.
4. Dohodu je možné meniť alebo dopĺňať iba formou písomných dodatkov, ktoré budú jej neoddeliteľnou súčasťou. Písomná zmena Prílohy č. 4 a 5 k dohode sa vykoná zápisom o zmene prílohy podľa vzoru uvedeného v Prílohe č. 6 k dohode. Dohodu je možné meniť len v prípade, ak zmeny a doplnenia nebudú v rozpore s ustanovením § 18 zákona o verejnom obstarávaní a európskou legislatívou.
5. Účastníci dohody sa v súlade s ustanovením § 262 ods. 1 Obchodného zákonníka dohodli, že záväzkový vzťah založený touto dohodou sa spravuje Obchodným zákonníkom. Vzťahy účastníkov dohody, neupravené touto dohodou sa budú riadiť príslušnými ustanoveniami Obchodného zákonníka, zákona o verejnom obstarávaní a ďalšími všeobecne záväznými právnymi predpismi Slovenskej republiky a európskou legislatívou
6. Účastníci dohody sa zaväzujú, že všetky spory, vyplývajúce z tejto dohody, budú riešiť predovšetkým formou dohody. Prípadné spory, o ktorých sa účastníci dohody nedohodnú, budú sa riadiť právnym poriadkom Slovenskej republiky a budú postúpené na rozhodnutie vecne a miestne príslušnému súdu.
7. Ak niektoré ustanovenia tejto dohody stratili platnosť alebo sú platné len sčasti alebo neskôr stratia platnosť, nie je tým dotknutá platnosť ostatných ustanovení. Na miesto neplatných ustanovení sa použije úprava, ktorá sa čo najviac približuje zmyslu a účelu tejto dohody.
8. Neoddeliteľnou súčasťou dohody sú prílohy:
Príloha č. 1: Technická špecifikácia predmetu dohody
Príloha č. 2: Dokumentácia tovaru
Príloha č. 3: Ceny a predpokladané množstvo predmetu dohody
Príloha č. 4: Zoznam miest plnenia predmetu dohody
Príloha č. 5: Zoznam subdodávateľov
Príloha č. 6: Vzor zápisu o zmene prílohy č. X „.....“
9. Dohoda je vyhotovená v štyroch rovnopisoch, po dva rovnopisy pre každého účastníka dohody.

10. Účastníci dohody vyhlasujú, že obsah dohody je prejavom ich slobodnej vôle, dohoda nebola uzavretá v tiesni a ani za zvlášť nevýhodných podmienok. Súčasne vyhlasujú, že si ju riadne a dôsledne prečítali, jej obsahu rozumeli a právnym účinkom porozumeli a na znak súhlasu ju vlastnoručne podpísali.

V Badíne, dňa

V Bratislave, dňa

Za predávajúceho:



Za kupujúceho:





.....
Ing. Miroslav Reháč
štatutárny zástupca
DREMONT spol. s r.o.



.....
Ing. Michal Ilko
generálny riaditeľ
Sociálnej poisťovne

Technická špecifikácia predmetu dohody



Level	Umiestnenie	Druh	Názov zariadenia/elementu	Rozmery (mm)	Popis a požadované materiálové prevedenie - minimálne požiadavky	Poznámka: Obrázky sú ilustračné
Level 3	Kancelária vyššieho managementu / vedúci sekcie/, kancelária sekretárky, asistenta	Skríňový nábytok	Skríňa s roletovými dverami	šírka: 1000 mm, výšky: 1215 mm, hĺbka 450 mm	<ul style="list-style-type: none"> - korpus a dvere vyhotovené v melamínovej fólii hrúbky 18 mm a zadná stena hrúbky 8 mm, horná doska v dyhovanej DTD 18 mm - farba biela RAL -9003, vrchná doska v farebnom dezéne (dekore) Kronospan 5501 SN Slavonia Oak, - chrbát hrúbka 10 mm, materiál LDTD - obojstranne melamínom upravené v norme E-1, testované podľa európskej normy DIN 4554 (bez formaldehydu) - hrany dosiek korpusu sú chránené ABS hranou hrúbky 0,8 mm a na dvierkach hrúbky 2 mm. Dyhované prvky chránené dyhovanou hranou 2 mm. Z dôvodu zvýšenia odolnosti voči vlhkosti ABS hrany sú aplikované technológiou inou ako lepením - natavením laserovou technológiou, farba biela RAL -9003, - z dôvodu zvýšenej bezpečnosti a tuhosti sú korpusy skriň vyrobené v nerozoberateľnom prevedení, kolíkované a lepené na pevno - skrine z možnosťou vyrovnania zo spodnej časti skrine - rektifikácia - skrine sú štandardne vybavené zámkom - materiálom nôh je masívne jaseňové drevo, majú rovnaký kónický tvar ako stolové nohy kancelárskeho stola, výška drevených nôh je 200 mm, v každom je zabudovaná rektifikačná nožička s možnosťou nastavenia výšky v rozsahu 10 mm umožňujúce výškové dorovnanie nerovnosti podlahy - police skriň sú vyrobené z laminovanej drevotrieskovej dosky hrúbky min. 8 mm na prednej a zadnej strane vystužené kovovým profilom, nosnosť police 30 kg, farba biela RAL -9003, - dvere skriň sú vyrobené z laminovanej drevotrieskovej dosky hrúbky 18 mm - nohy skriň sú z masívneho jaseňového dreva s kónickým tvarom - Krídlové dvere: <ul style="list-style-type: none"> - dvere skriň sú krídlové s uhlom otvorenia minimálne 100 stupňov (možnosť ľavej a pravej verzie podľa dispozičného riešenia danej miestnosti) - dvere majú kovové madlo (úchytka) ošetrenú práškovou farbou RAL 9010 a doraz pre tlmenie nárazov a zníženie hlučnosti - Roletové dvere: <ul style="list-style-type: none"> - roleta s horizontálnym smerom otvárania, zasúvateľná do puzdra v bočnej a zadnej časti skrine - madlo je integrované po celej výške dvierok v sivej farbe s integrovaným zámkom - uzamykanie dverí je realizované pomocou uzamykacích systémov so zámkom s cylindrickou vložkou (v krídlových dverách š bodový systém), dodané zámky musia spĺňať podmienku minimálne 1000 ks jedinečných kombinácií kľúčov a musia umožňovať použitie centrálného kľúča. Ku každému zámku budú minimálne 2 ks kľúčov so zalamovacím puzdrom - vnútorné vybavenia, dve pevné police - vešiaková tyč v šatníkovej skrini s dvoma policami jedna polica v hornej časti a jedna v dolnej časti - v bočných stenách skrine pripravené otvory po celej výške s rastrom cca 30 mm na montáž políc - police upevnené na kovových podperách s blokáciou vytiahnutia police - šatníková skriňa môže mať namiesto drevených nožičiek biely sokel výšky 50 mm /v rámci bezpečnosti, nosnosti a stability/ 	
			Skríňa šatníková dverová	š 800 x h 470x v 1932 mm		



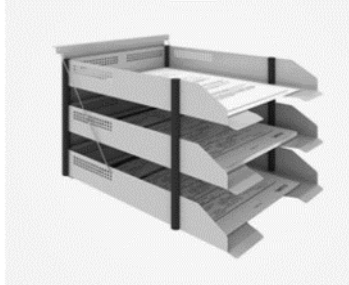

		Kontajner mobilný zásuvkový	š 430 x h 600 x v 602	<ul style="list-style-type: none"> - korpusy vyrobené z laminovanej dosky hrúbky 18 mm - farba biela RAL -9003, platí pre celý nábytkový komponent - sú vyhotovené v melamínovej fólii - obojstranne melamínom upravené v norme E-1, testované podľa európskej normy DIN 4554 (bez formaldehydu) - hrany vrchnej dosky a predných čiel zásuviek sú chránené ABS hranou hrúbky 2 mm a ostatné hrany majú hrúbku 0,8 mm. Z dôvodu zvýšenia odolnosti voči vlhkosti ABS hrany sú aplikované technológiou inou ako lepením - natavením laserovou technológiou. - bočné steny sú vsadené do vnútra kontajnera 3 mm - predné čelá zásuviek bez úchytiak, bez presahu vonkajšieho rozmeru kontajnera - vrchná zásuvka je s prepážkami na uloženie kancelárskych potrieb tzv. peračník - z dôvodu zvýšenej odolnosti sú ostatné zásuvky kovové monolitické s možnosťou dodatočného delenia vnútorného priestoru pomocou systémových rozdeľovacích priečok - z dôvodu zvýšenej odolnosti sú vodiace systémy zásuviek (výsuvy) kovové a všetky pohyblivé časti majú mechanizmus na zabezpečenie tichého chodu, kolieska s guľôčkovými ložiskami umožňujúce tichý chod zásuviek - z dôvodu zníženia hlučnosti a komfortu výsuvy sú v základnom prevedení s tzv. doťahom a brzdou zásuviek - kontajnery sú na kolieskach univerzálnych na tvrdú podlahu (dlažba, PVC, laminát) alebo mäkký povrch (koberec) - všetky zásuvky budú uzamykateľné pomocou centrálneho zámku umiestneného vo vrchnej zásuvke, dodané zámky musia spĺňať podmienku minimálne 1000 jedinečných kombinácií kľúčov a musia umožňovať použitie centrálneho kľúča. Ku každému zámku minimálne 2ks kľúčov so zalamovacím puzdrom (zabráni zohnutiu, zalomeniu kľúča v zámku, zraneniu užívateľa v prípade náhodného nárazu) - kontajnery sú vybavené so systémom proti preklopeniu, ktorý umožní vysunutie max. jednej zásuvky a peračníka 	
	Stolový nábytok	Stôl kancelársky	š 1600 x h 800 x v 740 (sekretárka) š 1800 x h 800 x v 740 (vedenie)	<ul style="list-style-type: none"> - stolové dosky vyhotovené v melamínovej fólii, hrúbka 18 mm; farba biela RAL -9003, - obojstranne melamínom upravené v norme E-1, testované podľa európskej normy DIN 4554 (bez formaldehydu) - stolové dosky pracovných stolov majú 2 ks otvorov na káble s priemerom 80 mm s plastovou krytkou s dvoma štrbinami - hrany stolových dosiek chránené ABS hranou hrúbky 2 mm. Z dôvodu zvýšenia odolnosti voči vlhkosti ABS hrany sú aplikované technológiou inou ako lepením - natavením laserovou technológiou, farba biela RAL -9003, - stolové dosky sú opatrené kovovými závrtnými maticami s metrickým závitom na pripojenie ku kovovej konštrukcii a ďalšieho príslušenstva – opakovane rozoberateľný spoj z dôvodu variabilnosti umiestnenia nábytkových prvkov - všetky spoje konštrukcie budú zoskrutkované skrutkami metrickým závitom - konštrukcia stola musí umožňovať rektifikáciu nerovností podlahy v štyroch bodov v rozsahu minimálne 12 mm z dôvodu zabezpečenia stability stola - nastavenie výšky stola v rozmedzí 740 – 752 mm - nohy stola sú z masívneho jaseňového dreva s kónickým tvarom, zošíkmené v tvare A - možnosť spájania do benchov - stolový systém musí mať ako povinnú výbavu upevniteľnú do závrtných matíc v stolovej doske v nasledovnom rozsahu: - predný krycí panel z perforovaného plechu výšky 400 mm - horizontálny kovový káblový žľab s dĺžkou 500 mm a šírkou 100 mm nacvakávací - závesný PC držiak s nastaviteľným rozmerom pre PC v rozptyle šírka 75 až 105 mm, výška 280 až 490 mm. Držiak bude zavesený zo spodnej strany stola z dôvodu zabezpečenia PC, prevádzkového komfortu a zabezpečenia hygieny. 	

			Stôl konferenčný nízky	Ø 900, Ø 500 výška 477mm	stolová doska DTD dyhovaná jaseň radiál, hrany chránené dyhovanou hranou jaseň 2 mm, podnož 4-noha masívne jaseňové drevo, hrúbka stolovej dosky 25 mm	
Level 5b	Radový zamestnanec - pracovisko /pultová prepážka/	Skriňový nábytok	Skrinka kancelárska dverová 2 OH	šírka 800 mm, hĺbka 450 mm, výška 735 mm	- korpus a dvere vyhotovené v melamínovej fólii hrúbky 18 mm a zadná stena hrúbky 8 mm- farba biela RAL -9003, platí pre celý nábytkový komponent- obojstranne melamínom upravené v norme E-1, testované podľa európskej normy DIN 4554 (bez formaldehydu)- hrany dosiek korpusu budú chránené ABS hranou hrúbky 0,8mm. Z dôvodu zvýšenia odolnosti voči vlhkosti ABS hrany budú aplikované technológiou inou ako lepením - natavením laserovou technológiou- z dôvodu zvýšenej bezpečnosti a tuhosti budú korpusy skriň vyrobené v nerozoberateľnom prevedení, kolíkované a lepené na pevno- skrine budú mať na spodnej časti po celom obvode kovový sokel výšky 18mm povrchovo upravený práškovou farbou odolnou voči nárazom a poškrabaniu, v sokli budú zabudované 4 nožičky s možnosťou nastavenia výšky v rozsahu minimálne 15mm umožňujúce výškové dorovnanie nerovností podlahy (z dôvodu zabezpečenia stability, údržby a hygieny), nastavenie nožičiek bude z vnútorného priestoru skrine (z dôvodu komfortnej obsluhy a bezpečnosti pracovníkov), otvory k nožičkám zakryté krytkou- police skriň budú vyrobené z laminovanej drevotriekovej dosky hrúbky 8mm na prednej a zadnej strane vystužené kovovým profilom s drážkou pre zasunutie popisovacích štítkov, nosnosť police 35kg farba biela RAL -9003- dvere skriň budú vyrobené z laminovanej drevotriekovej dosky hrúbky 18mm s hranami chránenými ABS hranou hrúbky 2mm. Z dôvodu zvýšenia odolnosti voči vlhkosti ABS hrany budú aplikované technológiou inou ako lepením - natavením laserovou technológiou- Kridlové dvere:- dvere skriň sú kridlové s uhlom otvorenia 100 stupňov (možnosť ľavej a pravej verzie podľa dispozičného riešenia danej miestnosti)- dvere majú kovové madlo (úchytku) a doraz pre tlmenie nárazov a zníženie hlučnosti- kovanie 4ks na jedno dverné kridlo- uzamykanie dverí je realizované pomocou uzamykacích systémov so zámkom s cylindrickou vložkou (v kridlových dverách š bodový systém), dodané zámky musia spĺňať podmienku minimálne 1000 ks jedinečných kombinácii kľúčov a musia umožňovať použitie centrálného kľúča. Ku každému zámku budú 2 ks kľúčov so zalamovacím puzdrom - vnútorné vybavenia, jedna pevná polica 2 OH, dve pevné police 3 OH, štyri pevné police 5 OH - vešiaková tyč v šatníkovej skrínke s dvoma policami jedna polica v hornej časti a jedna v dolnej časti- v bočných stenách skrine pripravené otvory po celej výške s rastrom cca 30 mm na montáž políc- police upevnené na kovových podperách s blokáciou vytiahnutia police- do kalkulácie ceny skrine zahrnúť aj príslušenstvo: 2ks výsuvný rám na závesné zakladače pre skrinku 5 OH 1ks fixný rám na závesné zakladače pre skrinku 3 OH	
			Skrinka kancelárska otvorená 3 OH	šírka 800 mm, hĺbka 450 mm, výška 1063 mm		
			Skrinka kancelárska otvorená 5 OH	šírka 800 mm, hĺbka 450 mm, výška 1932 mm		
			Skriňa šatníková dverová	šírka 800, hĺbka 470 mm, výška 1780 mm		

	Nástenná polica A4	š 1000 x h 270 x v 150	Laminovaná DTD , hrúbka 18 mm; hrany ABS 1 mm, kotvenie do steny farba biela RAL -9003,	
	Kontajner mobilný zásuvkový	430x600x602	<ul style="list-style-type: none"> - korpusy vyrobené z laminovanej dosky hrúbky 18 mm - farba biela RAL -9003, - obojstranne melamínom upravené v norme E-1, testované podľa európskej normy DIN 4554 (bez formaldehydu) - hrany vrchnej dosky a predných čiel zásuviek sú chránené ABS hranou hrúbky 2 mm a ostatné hrany majú hrúbku 0,8 mm. Z dôvodu zvýšenia odolnosti voči vlhkosti ABS hrany sú aplikované technológiou inou ako lepením - natavením laserovou technológiou. - bočné steny sú vsadené do vnútra kontajnera 3 mm - predné čelá zásuviek bez úchytiek, bez presahu vonkajšieho rozmeru kontajnera - vrchná zásuvka je s prepážkami na uloženie kancelárskych potrieb tzv. peračník - z dôvodu zvýšenej odolnosti sú ostatné zásuvky kovové monolitické s možnosťou dodatočného delenia vnútorného priestoru pomocou systémových rozdeľovacích priečok - z dôvodu zvýšenej odolnosti sú vodiace systémy zásuviek (výsuvy) kovové a všetky pohyblivé časti majú mechanizmus na zabezpečenie tichého chodu, kolieska s guľôčkovými ložiskami umožňujúce tichý chod zásuviek - z dôvodu zníženia hlučnosti a komfortu výsuvy sú v základnom prevedení s tzv. doťahom a brzdením zásuviek - kontajnery sú na univerzálnych kolieskach na tvrdý (dlažba, PVC, laminát) alebo mäkký povrch (koberec) - všetky zásuvky budú uzamykateľné pomocou centrálného zámku umiestneného vo vrchnej zásuvke, dodané zámky musia spĺňať podmienku minimálne 1000 jedinečných kombinácií kľúčov a musia umožňovať použitie centrálného kľúča. Ku každému zámku 2ks kľúčov so zalamovacím puzdrom (zabráni zohnutiu, zalomeniu kľúča v zámku, zraneniu užívateľa v prípade náhodného nárazu - kontajnery sú vybavené so systémom proti preklopeniu, ktorý umožní vysunutie max. jednej zásuvky a peračníka 	
Stolový nábytok	Stôl kancelársky	š 1600 x h 800 x v 740, možnosť pracovisko 3200x800 resp. 1600x1600	<ul style="list-style-type: none"> - stolové dosky vyrobené z melamínovej drevotrieskovej dosky hrúbky 18 mm - obojstranne melamínom upravené v norme E-1, testované podľa európskej normy DIN 4554 (bez formaldehydu) - farba biela RAL -9003, platí pre celý nábytkový komponent - stolové dosky pracovných stolov majú minimálne 2 ks otvorov na káble s minimálnym priemerom 80 mm s plastovou krytkou s dvoma štrbinami - hrany stolových dosiek chránené ABS hranou hrúbky 2 mm. Z dôvodu zvýšenia odolnosti voči vlhkosti ABS hrany sú aplikované technológiou inou ako lepením - natavením laserovou technológiou. - stolové dosky sú opatrené kovovými závrtnými maticami s metrickým závitom na pripojenie ku kovovej konštrukcii a ďalšieho príslušenstva – opakovane rozoberateľný spoj z dôvodu variabilnosti umiestnenia nábytkových prvkov - konštrukcia stolov spĺňa vysoké nároky na kvalitu a ergonómiu nebudú mať nohy v strede a budú užívateľovi umožňovať voľný pohyb a zodpovedá normám STN 910272, STN EN 14074, STN 910000 a STN 910102 - všetky stoly budú mať kovovú samonosnú a stabilnú konštrukciu povrchovo upravenú práškovou farbou odolnou voči nárazom a poškrabaniu vo farbe RAL 9010 biela - všetky spoje konštrukcie budú zoskrutkované skrutkami metrickým závitom - konštrukcia stola musí umožňovať rektifikáciu nerovností podlahy v min. štyroch bodov v rozsahu minimálne 12 mm z dôvodu zabezpečenia stability stola - nastavenie výšky stola v rozmedzí 740 - 752 mm - kovová noha v tvare nepravidelného A, eliminuje kolíziu nôh s konštrukciou stola, umožňuje konzolovité osadenie pracovnej dosky - nosný systém podnože je riešený formou benchov na znížení počtu nôh a zjednotenie roviny stolových 	stolová doska biela, podnož prášková farba biela 

			<p>dosiek dvojtôl má rozmery 3200x800 mm spájaný na dĺžku resp. 1600x1600 - dva stoly oproti sebe)</p> <ul style="list-style-type: none"> - stolový systém musí mať ako povinnú výbavu upevniteľnú do kovovej konštrukcie v nasledovnom rozsahu: - horizontálny kovový káblový žľab s minimálnou dĺžkou 500 mm a šírkou 100 mm nacvakávací - stolový systém musí mať ako povinnú výbavu upevniteľnú do závrtných matíc v stolovej doske v nasledovnom rozsahu: - predný krycí panel z perforovaného plechu výšky 400 mm - závesný PC držiak s nastaviteľným rozmerom pre PC v minimálnom rozptyle šírka 75 až 105 mm, výška 280 až 490 mm. Držiak bude zavesený zo spodnej strany stola z dôvodu zabezpečenia PC, prevádzkového komfortu a zabezpečenia hygieny. 	
Doplnkový tovar	Paraván deliaci pre kancelársky stôl	1600x300x25	<ul style="list-style-type: none"> - materiál: netkaná textília vyrobená z recyklovaných PET fliaš s vynikajúcimi akustickými vlastnosťami spĺňa požiadavky na udržateľný a ekologický životný cyklus, keďže je na konci svojej životnosti 100% recyklovateľná - nízko emisný - má nízku hmotnosť, je ľahko spracovateľný - vysoká absorpcia zvuku - farebnosť: 6 rôznych farieb, biela, červená, modrá, žltá, sivá, hnedá - Overené zvukové pohltivosti prevedenou v súlade s EN ISO 354 a klasifikovanou podľa prílohy B EN ISO 11654 ako trieda zvukové pohltivosti D – aw = 0,55 MH pro tl. materiálu 25 mm a plošnou hmotnosť 4000 g/m² - Overené triedy reakcie na oheň podľa EN 13501-1 a klasifikovanou ako trieda reakcie na oheň C-s2, d0 pro tl. materiálu E1073–25 mm a plošnou hmotnosť 1710–2000 g/m² - paraván je kotvený k stolovej doske, systémom trň držiaku je napichnutý do paravánu a následne kovanie tvaru L je ukotvené do stolovej dosky 	
	Závesné odkladacie elementy na paravány	A4 formát	prevedenie kov, biela prášková farba	<p>oceľ striekaná práškovou farbou</p> 

Level 6	Kuchynky pre zamestnancov	Stolový nábytok	Jedálenský stôl	1200x600x750	stolová doska a rámová podnož, stolová doska LDTD hrúbky 25 mm, hrany ABS 2 mm farebnosť ako dekor LDTD, podnož kov prášková farba čierna (RAL 9005)- vrchná doska v farebnom dezéne (dekore) Kronospan 5501 SN Slavonia Oak,	
			jedálenská stolička	š 455 x h 485 x v 810 mm výška sedáku 460mm	- škrupinový sedák s operadlom - drevená preglejka hrúbky 6 mm (6 vrstiev) ; svetlý buk, podnož kov prášková čierna farba (RAL 9005)	
Level 7	Ergonomické zariadenie	Stolový nábytok	Stôl s elektricky nastaviteľnou výškou stolovej dosky	š 1600 x h 800 možnosť výškového nastavenia v minimálnom rozmedzí (rozpätí): 620 mm - 1270 mm	<ul style="list-style-type: none"> - stolové dosky vyrobené z laminovanej drevotrieskovej dosky hrúbky 18mm - vyhotovené v melamínovej fólii v dezéne Kronospan 5501 SN Slavonia Oak, - obojstranne melamínom upravené v norme E-1, testované podľa európskej normy DIN 4554 (bez formaldehydu) - stolové dosky pracovných stolov budú mať 2ks otvorov na káble s priemerom 80mm s plastovou krytkou s dvoma štrbinami - hrany stolových dosiek chránené ABS hranou hrúbky 2mm. Z dôvodu zvýšenia odolnosti voči vlhkosti ABS hrany aplikované technológiou inou ako lepením - natavením laserovou technológiou. - stolové dosky budú opatrené kovovými závrtnými maticami s metrickým závitom na pripojenie ku kovovej konštrukcii a ďalšieho príslušenstva - opakovane rozoberateľný spoj z dôvodu variabilnosti umiestnenia nábytkových prvkov - konštrukcia stolov spĺňa vysoké nároky na kvalitu a ergonómiu nebudú mať nohy v strede a budú užívateľovi umožňovať voľný pohyb a zodpovedá tak normám STN 910272, STN EN 14074, STN 910000 a STN 910102 - všetky stoly budú mať kovovú samonosnú a stabilnú konštrukciu povrchovo upravenú práškovou farbou odolnou voči nárazom a poškrabaniu vo farbe RAL9022 - všetky spoje konštrukcie budú zoskrutkované skrutkami s metrickým závitom (spojenie kov-kov) - opakovane rozoberateľný spoj z dôvodu variabilnosti umiestnenia nábytkových prvkov - konštrukcia stola musí umožňovať rektifikáciu nerovností podlahy v štyroch bodov v rozsahu minimálne 12mm z dôvodu zabezpečenia stability stola - ponúkaný stolový systém umožňujúci nastavenie výšky stola v rozsahu výšok 620 - 1270 mm pomocou elektropohonu - ovládanie výšky stola tlačítkovým ovládačom s displejom zobrazujúcim aktuálnu výšku stola a pamäťou na uloženie 4 výšok - stôl vybavený antikolízny elektronickým senzorom, ktorý zabezpečí zastavenie chodu stola v prípade kolíznej situácie - stolový systém musí mať výbavu upevniteľnú do kovových častí v nasledovnom rozsahu: - horizontálny kovový káblový žľab s dĺžkou 500mm a šírkou 100mm nacvakávací (montáž a demontáž bez pomoci náradia) - vertikálny flexibilný káblový žľab prispôsobený potrebám zmeny výšky stola nacvakávací alebo magnetický (montáž a demontáž bez pomoci náradia), - závesný PC držiak s nastaviteľným rozmerom pre PC v rozptyle šírka 75 až 105mm, výška 280 až 490mm. Držiak bude zavesený zo spodnej strany stola z dôvodu zabezpečenia PC, prevádzkového komfortu a zabezpečenia hygieny (umývanie a dezinfekcia podlahy aj pod PC) - K stolu ako samostatné položky doceniť doplnkové príslušenstvo uvedené vyššie. - V stolovej doske integrovaná kovová výklopná zásuvková jednotka s výbavou v rozsahu 2x zásuvka 230V, USB-C nabíjačka s výkonom 60W, 2x dátová zásuvka RJ45 Cat.6 	

Level 8	Akusticky izolované telefónne búdky, akustika	Rôzne	Telefónna akustická búdka vonkajšie rozmery: š1000 x h1200 x v2250 mm	<ul style="list-style-type: none"> - uzatvárateľná akusticky izolačná kabína - 2x plná stena z akusticky pohltivého materiálu, 1x sklenená stena, 1x sklenené krídlové dvere - magnetické zatváranie dverí - v spodnej časti integrované výsuvné kolieska na jednoduché premiestnenie v rámci priestoru - automatická tichá vzduchová ventilácia - automatické LED osvetlenie - integrovaná 1x zásuvka 230V a 1x USB nabíjačka - výkon vzduchovej ventilácie 150m³/hod, výmena celého objemu vzduchu 1x za minútu - smer prúdenia vzduchu zo spodnej časti smerom hore - akustický útlm triedy B podľa normy ISO 23351 - akustický útlm hovoreného slova 27dB - akustická izolácia plných stien 43dB - akustická izolácia sklenených výplní 35dB - záťažová podlahová krytina z recyklovaných materiálov - vnútorný povrch plných stien z akusticky pohltivého vlneného materiálu - prestaviteľná polica (stolík) v dvoch úrovniach (sediaci 730mm alebo stojaci 1050mm užívateľ) - farebnosť: biela, RAL -9003 , modrá RAL5005, farba červená RAL3020 	
		Doplnkový tovar	Akustické prvky na stenu a strop š 400 x h70 x v 400 mm, š 600 x h 80 x v 600 mm, š 800 x h 50 x v 2400 mm	<ul style="list-style-type: none"> - materiál: netkaná textília vyrobená z recyklovaných PET fliaš s vynikajúcimi akustickými vlastnosťami spĺňa požiadavky na udržateľný a ekologický životný cyklus, keďže je na konci svojej životnosti 100% recyklovateľná - nízko emisný, má nízku hmotnosť, je ľahko spracovateľný, vysoká absorpcia zvuku - farebnosť: biela, modrá, červená (farebnosť podobná logu Sociálnej poisťovne) - 3D tvarovanie po celej ploche - inštalácia na stenu pomocou suchého zipsu, ľahko odnímateľná - výška 2400 mm z jedného kusu - Overené zvukové pohltivosti prevedenou v súlade s EN ISO 354 a klasifikovanou podľa prílohy B EN ISO 11654 ako trieda zvukové pohltivosti D – aw = 0,55 MH pro tl. materiálu 25 mm a plošnou hmotnosť 4000 g/m² - Overené triedy reakcie na oheň podľa EN 13501-1 a klasifikovanou ako trieda reakcie na oheň C-s2, d0 pro tl. materiálu E1073–25 mm a plošnou hmotnosť 1710–2000 g/m² 	
Level 10	Oddychová zóna	Stolový nábytok	Konferenčný stolík Ø 900, výška 330 mm	<ul style="list-style-type: none"> - stolové dosky vyrobené z drevotrieskovej dosky hrúbky 18mm - vyhotovené v melamínovej fólii v dezénach Kronospan 5501 SN Slavonia Oak, - obojstranne melamínom upravené v norme E-1, testované podľa európskej normy DIN 4554 (bez formaldehydu) - hrany stolových dosiek chránené ABS hranou hrúbky 2mm. Z dôvodu zvýšenia odolnosti voči vlhkosti ABS hrany aplikované technológiou inou ako lepením - natavením laserovou technológiou. - stolové dosky budú opatrené kovovými závrtnými maticami s metrickým závitom na pripojenie ku kovovej konštrukcii - všetky stoly budú mať kovovú stabilnú konštrukciu povrchovo upravenú v prevedení CHROM - nohy stola tvoria 4ks kovových nožičiek v tvare písmena "L" 	
Level 12	Doplnky	Rôzne	vešiak stojatý š 400 x h 400 x v 1807 mm	<ul style="list-style-type: none"> celokovové prevedenie - stabilná kovová konštrukcia povrchovo upravená práškovou farbou odolnou voči nárazom a poškrabaniu vo farbe RAL9022 - rámová základňa štvorcového tvaru 400 x 400 mm - noha štvorcového prierezu - hlava vešiaku s 2x 4 pozíciami vešanie 	

Dokumentácia tovaru

popis produktov

Označenie:	1.1
Názov položky:	Skriňa s roletovými dverami
Obchodné označenie:	Excelent H22R
Rozmery (mm):	Š 1000 x v 1215 x h 450 mm
Level:	L3, L4
Popis:	<ul style="list-style-type: none"> - korpus a dvere vyhotovené v melamínovej fólii hrúbky 18 mm, horná doska v dyhovanej DTD 19mm - farba biela RAL -9003, vrchná doska v farebnom dezéne (dekore) Kronospan 5501 SN Slavonia Oak, - chrbát hrúbka 10 mm, materiál LDTD - obojstranne melamínom upravené v norme E-1, testované podľa európskej normy DIN 4554 (bez formaldehydu) - hrany dosiek korpusu sú chránené ABS hranou hrúbky 0,8 mm a na dvierkach hrúbky 2 mm. Dyhované prvky chránené dyhovanou hranou 2 mm. Z dôvodu zvýšenia odolnosti voči vlhkosti ABS hrany sú aplikované technológiou inou ako lepením - natavením laserovou technológiou. - z dôvodu zvýšenej bezpečnosti a tuhosti sú korpusy skríň vyrobené v nerozoberateľnom prevedení, kolíkované a lepené na pevno. - skrine s možnosťou vyrovnania zo spodnej časti skrine - rektifikácia - skrine sú štandardne vybavené zámkom - materiálom nôh je masívne jaseňové drevo, majú rovnaký kónický tvar ako stolové nohy kancelárskeho stola, výška drevených nôh je 200 mm, v každom je zabudovaná rektifikačná nožička s možnosťou nastavenia výšky v rozsahu 10 mm umožňujúce výškové dorovnanie nerovnosti podlahy - police skríň sú vyrobené z laminovanej drevotrieskovej dosky hrúbky 8 mm na prednej a zadnej strane vystužené kovovým profilom, nosnosť police 30 kg, farba biela RAL - 9003 - Roletové dvere: <ul style="list-style-type: none"> - roleta s horizontálnym smerom otvárania, zasúvateľná do puzdra v bočnej a zadnej časti skrine - madlo je integrované po celej výške dvierok v sivej farbe s integrovaným zámkom - uzamykanie dverí je realizované pomocou uzamykacích systémov so zámkom s cylindrickou vložkou (v krídlových dverách š bodový systém), minimálne 1000 ks jedinečných kombinácii kľúčov, použitie centrálného kľúča. Ku každému zámku budú 2 ks kľúčov so zalamovacím puzdrom - vnútorné vybavenia, dve pevné police - v bočných stenách skrine pripravené otvory po celej výške s rastrom cca 30 mm na montáž políc - police upevnené na kovových podperách s blokáciou vytiahnutia police
Obrázok:	

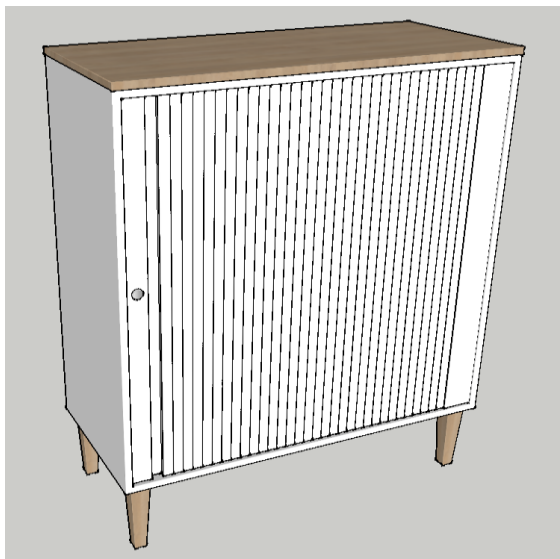

Poznámky:

Technické listy použitých materiálov a povrchovej úpravy priložujeme

Označenie:	1.1
Názov položky:	Skriňa šatníková dverová
Obchodné označenie:	Excelent H32S
Rozmery (mm):	Š 800 x v 1932 x h 470 mm
Level:	L3, L4
Popis:	<ul style="list-style-type: none"> - korpus a dvere vyhotovené v melamínovej fólii hrúbky 18 mm - farba biela RAL -9003, - chrbát hrúbka 10mm, materiál LDTD - obojstranne melamínom upravené v norme E-1, testované podľa európskej normy DIN 4554 (bez formaldehydu) - hrany dosiek korpusu sú chránené ABS hranou hrúbky 0,8 mm a na dvierkach hrúbky 2 mm. Z dôvodu zvýšenia odolnosti voči vlhkosti ABS hrany sú aplikované technológiou inou ako lepením - natavením laserovou technológiou. - z dôvodu zvýšenej bezpečnosti a tuhosti sú korpusy skriň vyrobené v nerozoberateľnom prevedení, kolíkované a lepené na pevno - skrine s možnosťou vyrovnania zo spodnej časti skrine - rektifikácia - skrine sú štandardne vybavené zámkom - police skriň sú vyrobené z laminovanej drevotrieskovej dosky hrúbky 8 mm na prednej a zadnej strane vystužené kovovým profilom, nosnosť police 30 kg, farba biela RAL- 9003 - dvere skriň sú vyrobené z laminovanej drevotrieskovej dosky hrúbky 18 mm - Krídlové dvere: - dvere skriň sú krídlové s uhlom otvorenia 100 stupňov (možnosť ľavej a pravej verzie podľa dispozičného riešenia danej miestnosti) - dvere majú kovové madlo (úchytku) ošetrovanú práškovou farbou RAL 9010 a doraz pre tlmenie nárazov a zníženie hlučnosti - uzamykanie dverí je realizované pomocou uzamykacích systémov so zámkom s cylindrickou vložkou (v krídlových dverách 3-bodový systém), minimálne 1000 ks jedinečných kombinácií kľúčov, použitie centrálného kľúča. Ku každému zámku budú 2 ks kľúčov so zalamovacím puzdrom - vnútorné vybavenia, dve pevné police - vešiaková tyč v šatníkovej skrini s dvoma policami jedna polica v hornej časti a jedna v dolnej časti - v bočných stenách skrine pripravené otvory po celej výške s rastrom cca 30 mm na montáž políc - police upevnené na kovových podperách s blokáciou vytiahnutia police - šatníková skriňa má biely sokel výšky 50 mm

Obrázok:

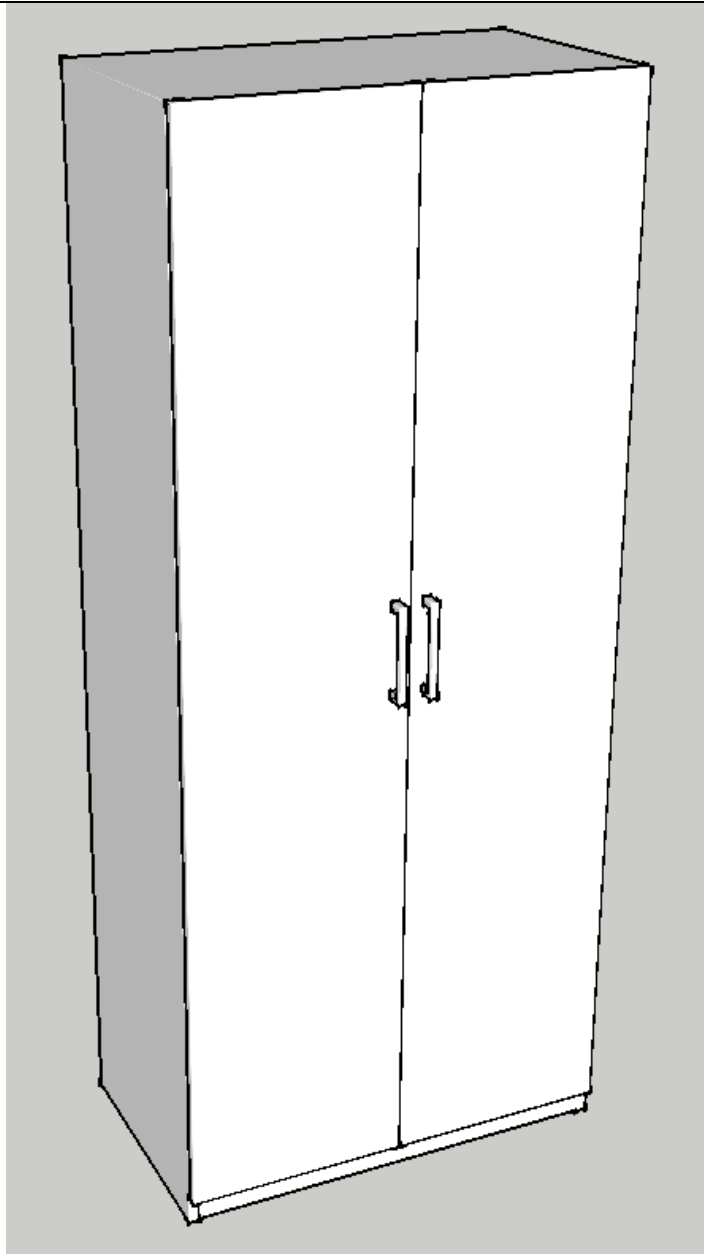

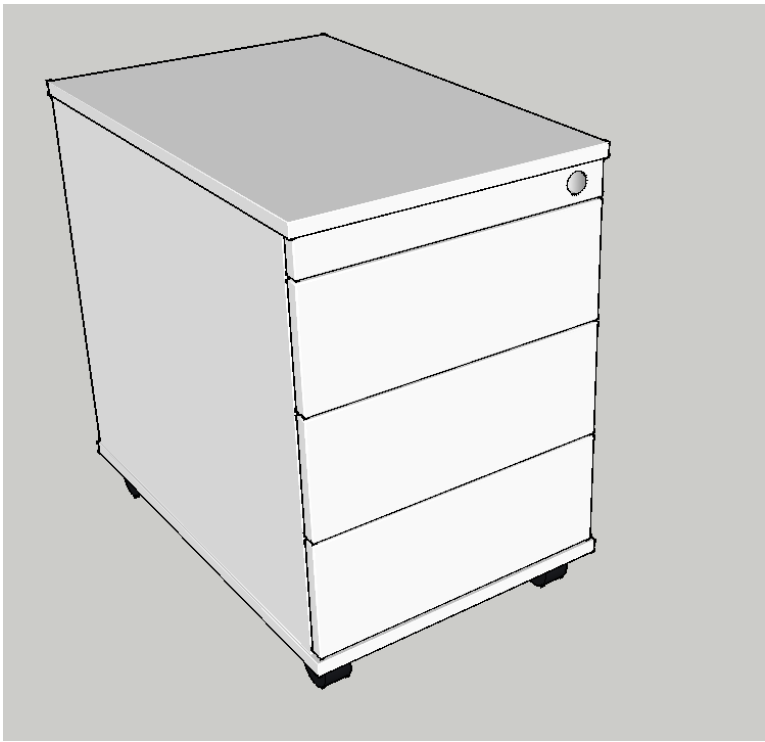

Poznámky:

Technické listy použitých materiálov a povrchovej úpravy priložujeme

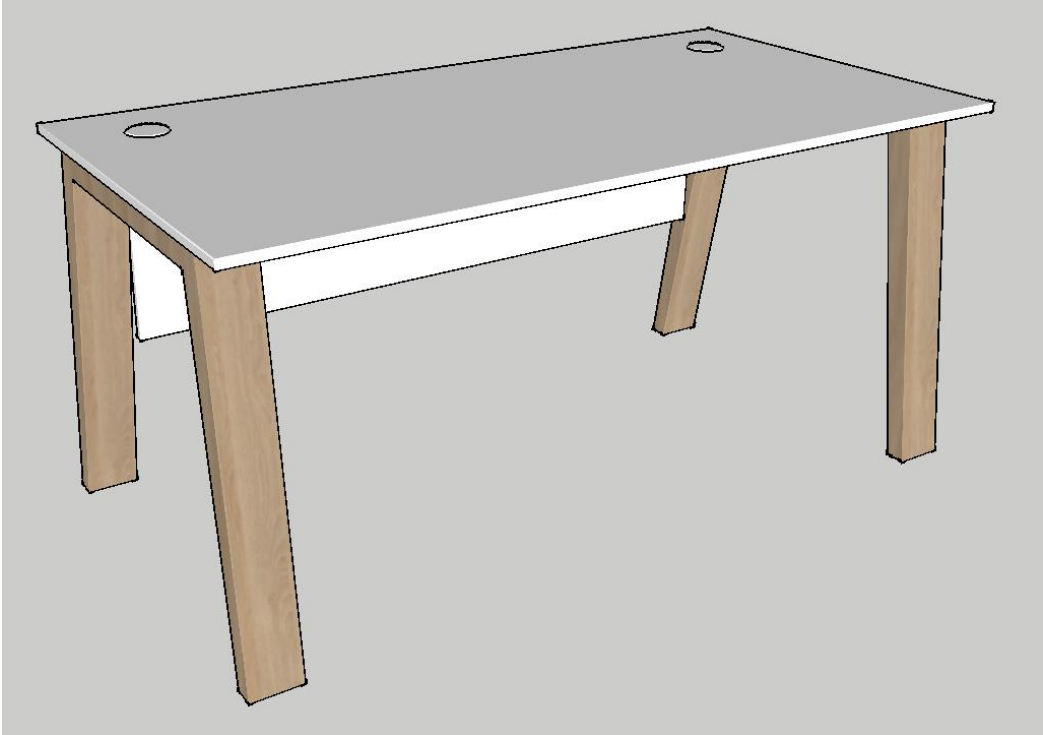
Označenie:	1.2
Názov položky:	Kontajner mobilný zásuvkový
Obchodné označenie:	Excelent K4CZ
Rozmery (mm):	Š 430 x h 600 v 602 mm
Level:	L3, L4
Popis:	<ul style="list-style-type: none"> - korpusy vyrobené z laminovanej dosky hrúbky minimálne 18 mm - sú vyhotovené v melamínovej fólii farba biela RAL -9003 - obojstranne melamínom upravené v norme E-1, testované podľa európskej normy DIN 4554 (bez formaldehydu) - hrany vrchnej dosky a predných čiel zásuviek sú chránené ABS hranou hrúbky 2 mm a ostatné hrany majú hrúbku 0,8 mm. Z dôvodu zvýšenia odolnosti voči vlhkosti ABS hrany sú aplikované technológiou inou ako lepením - natavením laserovou technológiou. - bočné steny sú vsadené do vnútra kontajnera 3 mm - predné čelá zásuviek bez úchytiak, bez presahu vonkajšieho rozmeru kontajnera - vrchná zásuvka je s prepážkami na uloženie kancelárskych potrieb tzv. peračník - z dôvodu zvýšenej odolnosti sú ostatné zásuvky kovové monolitické s možnosťou dodatočného delenia vnútorného priestoru pomocou systémových rozdeľovacích priečok - z dôvodu zvýšenej odolnosti sú vodiace systémy zásuviek (výsuvy) kovové a všetky pohyblivé časti majú mechanizmus na zabezpečenie tichého chodu, - kolieska s guľôčkovými ložiskami umožňujúce tichý chod zásuviek - z dôvodu zníženia hlučnosti a komfortu výsuvy sú v základnom prevedení s tzv. doťahom a brzdením zásuviek - kontajnery sú na kolieskach univerzálnych na tvrdú podlahu (dlažba, PVC, laminát) alebo mäkký povrch (koberec) - všetky zásuvky budú uzamykateľné pomocou centrálného zámku umiestneného vo vrchnej zásuvke, dodané zámky musia spĺňať podmienku minimálne 1000 jedinečných kombinácií kľúčov a musia umožňovať použitie centrálného kľúča. Ku každému zámku 2ks kľúčov so zalamovacím puzdrom (zabráni zohnutiu, zalomeniu kľúča v zámku, zraneniu užívateľa v prípade náhodného nárazu) - kontajnery sú vybavené so systémom proti preklopeniu, ktorý umožní vysunutie max. jednej zásuvky a peračníka
Obrázok:	
Poznámky:	Technické listy použitých materiálov a povrchovej úpravy príkladáme

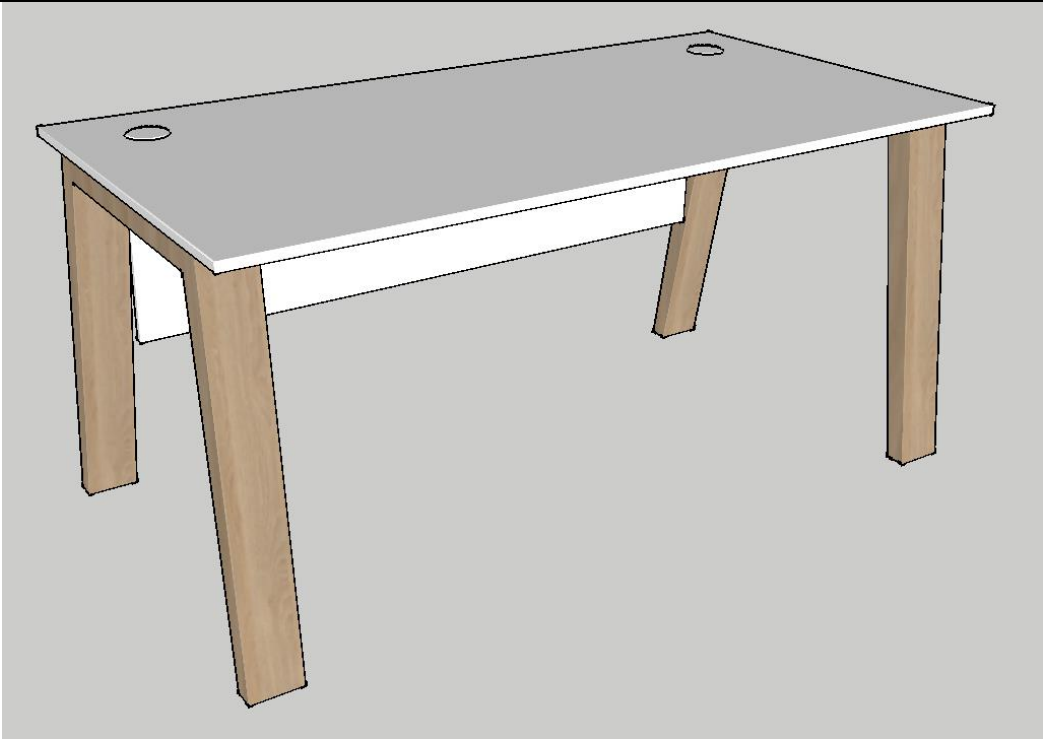
Označenie:	1.3
Názov položky:	Stôl kancelársky (vedenie)
Obchodné označenie:	Excelent TD180
Rozmery (mm):	Š 1800 x h 800 x v 740 mm
Level:	L3, L4
Popis:	<ul style="list-style-type: none"> - stolové dosky vyhotovené v melamínovej fólii bielej hrúbky 18mm - farba biela RAL -9003 - obojstranne melamínom upravené v norme E-1, testované podľa európskej normy DIN 4554 (bez formaldehydu) - stolové dosky pracovných stolov majú 2 ks otvorov na káble s priemerom 80 mm s plastovou krytkou s dvoma štrbinami - hrany stolových dosiek chránené ABS hranou hrúbky 2 mm. Z dôvodu zvýšenia odolnosti voči vlhkosti ABS hrany sú aplikované technológiou inou ako lepením - natavením laserovou technológiou. - stolové dosky sú opatrené kovovými závrtnými maticami s metrickým závitom na pripojenie ku kovovej konštrukcii a ďalšieho príslušenstva – opakovane rozoberateľný spoj z dôvodu variabilnosti umiestnenia nábytkových prvkov - všetky spoje konštrukcie budú zoskrutkované skrutkami metrickým závitom - konštrukcia stola umožňuje rektifikáciu nerovností podlahy v štyroch bodov v rozsahu minimálne 12 mm z dôvodu zabezpečenia stability stola - nastavenie výšky stola v rozmedzí 740 – 752 mm - nohy stola sú z masívneho jaseňového dreva s kónickým tvarom, zošikmené v tvare A - možnosť spájania do benchov - stolový systém obsahuje výbavu upevniteľnú do závrtných matíc v stolovej doske v nasledovnom rozsahu: <ul style="list-style-type: none"> - predný krycí panel z perforovaného plechu výšky 400 mm - horizontálny kovový káblový žľab s dĺžkou 500 mm a šírkou 100 mm nacvakávací - závesný PC držiak s nastaviteľným rozmerom pre PC v rozptyle šírka 75 až 105 mm, výška 280 až 490 mm. Držiak bude zavesený zo spodnej strany stola z dôvodu zabezpečenia PC, prevádzkového komfortu a zabezpečenia hygieny.
Obrázok:	
Poznámky:	Technické listy použitých materiálov a povrchovej úpravy priložujeme

Označenie:	1.3
Názov položky:	Stôl kancelársky (sekretárka)
Obchodné označenie:	Excelent TD160
Rozmery (mm):	Š 1600 x h 800 x v 740 mm
Level:	L3, L4
Popis:	<ul style="list-style-type: none"> - stolové dosky vyhotovené v melamínovej fólii bielej hrúbky 18mm - farba biela RAL -9003 - obojstranne melamínom upravené v norme E-1, testované podľa európskej normy DIN 4554 (bez formaldehydu) - stolové dosky pracovných stolov majú 2 ks otvorov na káble s priemerom 80 mm s plastovou krytkou s dvoma štrbinami - hrany stolových dosiek chránené ABS hranou hrúbky 2 mm. Z dôvodu zvýšenia odolnosti voči vlhkosti ABS hrany sú aplikované technológiou inou ako lepením - natavením laserovou technológiou. - stolové dosky sú opatrené kovovými závrtnými maticami s metrickým závitom na pripojenie ku kovovej konštrukcii a ďalšieho príslušenstva – opakovane rozoberateľný spoj z dôvodu variabilnosti umiestnenia nábytkových prvkov - všetky spoje konštrukcie budú zoskrutkované skrutkami metrickým závitom - konštrukcia stola umožňuje rektifikáciu nerovností podlahy v štyroch bodov v rozsahu minimálne 12 mm z dôvodu zabezpečenia stability stola - nastavenie výšky stola v rozmedzí 740 – 752 mm - nohy stola sú z masívneho jaseňového dreva s kónickým tvarom, zošikmené v tvare A - možnosť spájania do benchov - stolový systém obsahuje výbavu upevniteľnú do závrtných matíc v stolovej doske v nasledovnom rozsahu: <ul style="list-style-type: none"> - predný krycí panel z perforovaného plechu výšky 400 mm - horizontálny kovový káblový žľab s dĺžkou 500 mm a šírkou 100 mm nacvakávací - závesný PC držiak s nastaviteľným rozmerom pre PC v minimálnom rozptyle šírka 75 až 105 mm, výška 280 až 490 mm. Držiak bude zavesený zo spodnej strany stola z dôvodu zabezpečenia PC, prevádzkového komfortu a zabezpečenia hygieny.
Obrázok:	
Poznámky:	Technické listy použitých materiálov a povrchovej úpravy príkladáme

Označenie:	1.4
Názov položky:	Stôl konferenčný nízky
Obchodné označenie:	Excelent K4
Rozmery (mm):	Ø 900 x v 477 mm
Level:	L3, L4
Popis:	stolová doska DTD dyhovaná jaseň radiál, hrany chránené dyhovanou hranou 2 mm, podnož 4-noha masívne drevo jaseň hrúbka stolovej dosky 25 mm
Obrázok:	
Poznámky:	Technické listy použitých materiálov a povrchovej úpravy príkladáme

Označenie:	1.4
Názov položky:	Stôl konferenčný nízky
Obchodné označenie:	Excelent K5
Rozmery (mm):	Ø 500 x v 477 mm
Level:	L3, L4
Popis:	stolová doska DTD dyhovaná jaseň radiál, hrany chránené dyhovanou hranou 2 mm, podnož 4-noha masívne drevo jaseň hrúbka stolovej dosky 25 mm
Obrázok:	
Poznámky:	Technické listy použitých materiálov a povrchovej úpravy príkladáme

Označenie:	1.5
Názov položky:	Skrinka kancelárska dverová 2 OH
Obchodné označenie:	Excelent H12D
Rožmery (mm):	Š 800 x v 735 x h 450 mm
Level:	L5b
Popis:	<ul style="list-style-type: none"> - korpus a dvere vyhotovené v melamínovej fólii hrúbky 18 mm a zadná stena hrúbky 8mm - farba biela RAL -9003 platí pre celý nábytkový komponent. - obojstranne melamínom upravené v norme E-1, testované podľa európskej normy DIN 4554 (bez formaldehydu) - hrany dosiek korpusu budú chránené ABS hranou hrúbky 0,8mm. Z dôvodu zvýšenia odolnosti voči vlhkosti ABS hrany budú aplikované technológiou inou ako lepením - natavením laserovou technológiou - z dôvodu zvýšenej bezpečnosti a tuhosti budú korpusy skriň vyrobené v nerozoberateľnom prevedení, kolíkovanie a lepené na pevno. - skrine budú mať na spodnej časti po celom obvode kovový sokel výšky 18mm povrchovo upravený práškovou farbou odolnou voči nárazom a poškrabaniu, v sokli budú zabudované 4 nožičky s možnosťou nastavenia výšky v rozsahu minimálne 15mm umožňujúce výškové dorovnanie nerovností podlahy (z dôvodu zabezpečenia stability, údržby a hygieny), nastavenie nožičiek bude z vnútorného priestoru skrine (z dôvodu komfortnej obsluhy a bezpečnosti pracovníkov), otvory k nožičkám zakryté krytkou - police skriň budú vyrobené z laminovanej drevotrieskovej dosky hrúbky 8mm na prednej a zadnej strane vystužené kovovým profilom s drážkou pre zasunutie popisovacích štítkov, nosnosť police minimálne 35kg, farba biela RAL- 9003 - dvere skriň budú vyrobené z laminovanej drevotrieskovej dosky hrúbky 18mm s hranami chránenými ABS hranou hrúbky minimálne 2mm. Z dôvodu zvýšenia odolnosti voči vlhkosti ABS hrany budú aplikované technológiou inou ako lepením - natavením laserovou technológiou - Krídlové dvere: <ul style="list-style-type: none"> - dvere skriň sú krídlové s uhlom otvorenia 100 stupňov (možnosť ľavej a pravej verzie podľa dispozičného riešenia danej miestnosti) - dvere majú kovové madlo (úchytka) a doraz pre tlmenie nárazov a zníženie hlučnosti - kovanie minimálne 4ks na jedno dverné krídlo - uzamykanie dverí je realizované pomocou uzamykacích systémov so zámkom s cylindrickou vložkou (v krídlových dverách š bodový systém), minimálne 1000 ks jedinečných kombinácii kľúčov, umožňujú použitie centrálného kľúča. Ku každému zámku budú 2 ks kľúčov so zalamovacím puzdrom - jedna pevná polica - v bočných stenách skrine pripravené otvory po celej výške s rastrom cca 30 mm na montáž políc - police upevnené na kovových podperách s blokáciou vytiahnutia police

Obrázok:

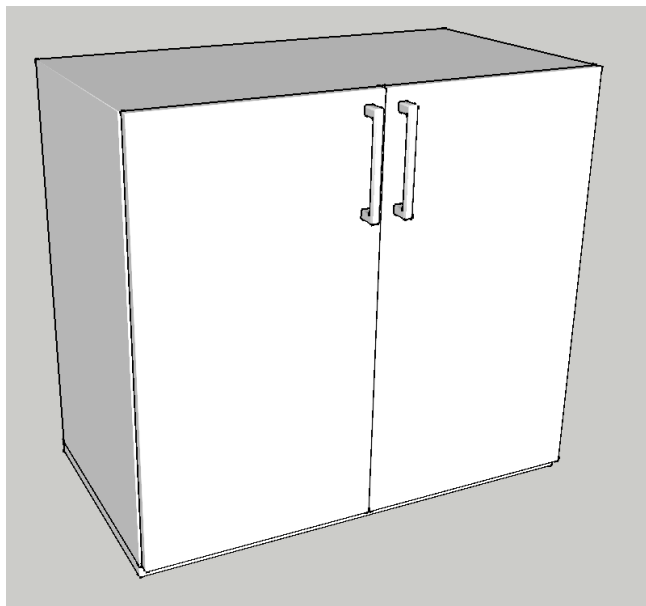

Poznámky:

Technické listy použitých materiálov a povrchovej úpravy prikleďáme

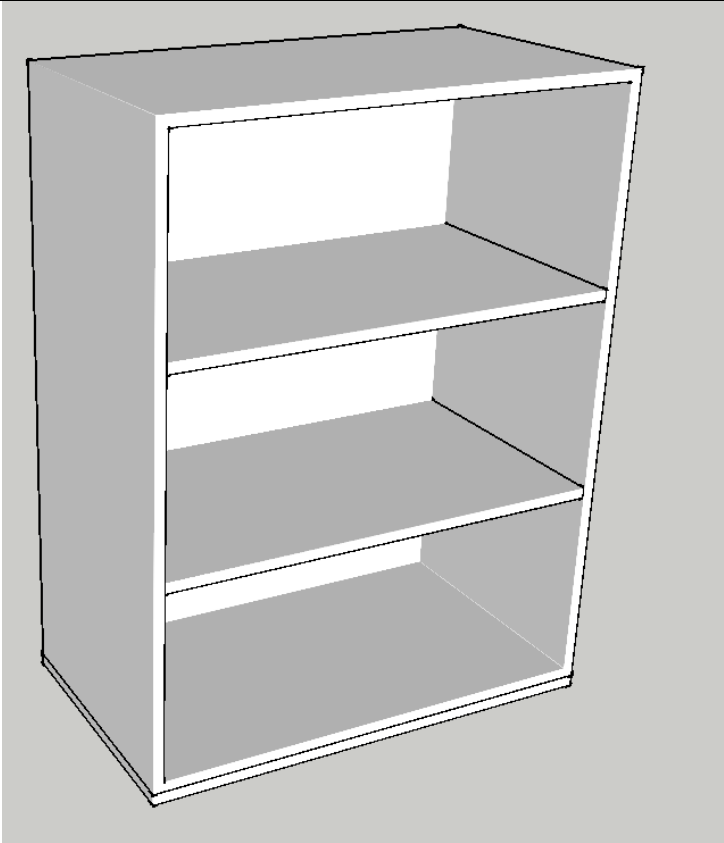
Označenie:	1.5
Názov položky:	Skrinka kancelárska otvorená 3 OH
Obchodné označenie:	Excelent H22P
Rožmery (mm):	Š 800 x v 1063 x h 450 mm
Level:	L5b
Popis:	<ul style="list-style-type: none"> - korpus vyhotovený v melamínovej fólii hrúbky 18 mm a zadná stena hrúbky 8mm - farba biela RAL -9003 platí pre celý nábytkový komponent - obojstranne melamínom upravené v norme E-1, testované podľa európskej normy DIN 4554 (bez formaldehydu) - hrany dosiek korpusu budú chránené ABS hranou hrúbky 0,8mm. Z dôvodu zvýšenia odolnosti voči vlhkosti ABS hrany budú aplikované technológiou inou ako lepením - natavením laserovou technológiou - z dôvodu zvýšenej bezpečnosti a tuhosti budú korpusy skriň vyrobené v nerozoberateľnom prevedení, kolíkové a lepené na pevno - skrine budú mať na spodnej časti po celom obvode kovový sokel výšky 18mm povrchovo upravený práškovou farbou odolnou voči nárazom a poškrabaniu, v sokli budú zabudované 4 nožičky s možnosťou nastavenia výšky v rozsahu minimálne 15mm umožňujúce výškové dorovnanie nerovností podlahy (z dôvodu zabezpečenia stability, údržby a hygieny), nastavenie nožičiek bude z vnútorného priestoru skrine (z dôvodu komfortnej obsluhy a bezpečnosti pracovníkov), otvory k nožičkám zakryté krytkou - police skriň budú vyrobené z laminovanej drevotrieskovej dosky hrúbky 8mm na prednej a zadnej strane vystužené kovovým profilom s drážkou pre zasunutie popisovacích štítkov, nosnosť police 35kg, farba biela RAL -9003 - dve pevné police - v bočných stenách skrine pripravené otvory po celej výške s rastrom cca 30 mm na montáž polic - police upevnené na kovových podperách s blokáciou vytiahnutia police -zahrnuté je aj príslušenstvo: 1ks fixný rám na závesné zakladače pre skrinku
Obrázok:	 <p>A 3D perspective rendering of a white, open office cabinet. The cabinet has a rectangular frame with three horizontal shelves. The shelves are supported by a metal base with four adjustable feet. The cabinet is shown from a three-quarter view, highlighting its depth and the open interior space.</p>
Poznámky:	Technické listy použitých materiálov a povrchovej úpravy príkladáme

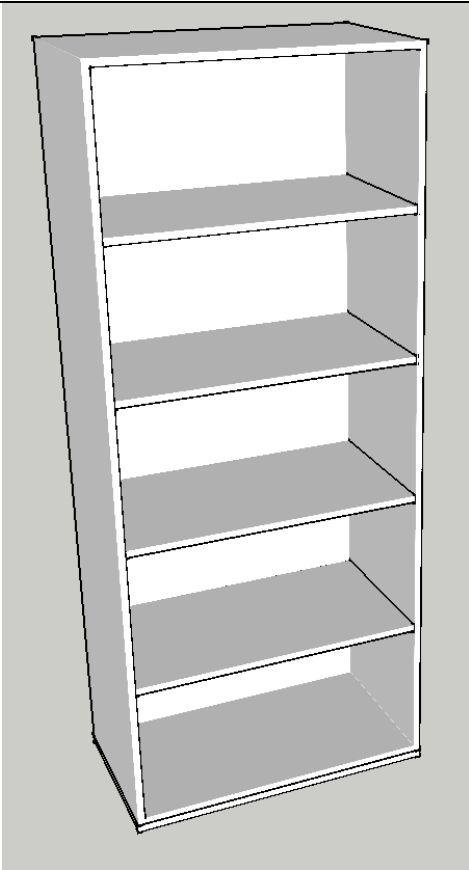
Označenie:	1.5
Názov položky:	Skrinka kancelárska otvorená 5 OH
Obchodné označenie:	Excelent H32P
Rozmery (mm):	Š 800 x v 1932 x h 450 mm
Level:	L5b
Popis:	<ul style="list-style-type: none"> - korpus vyhotovený v melamínovej fólii hrúbky 18 mm a zadná stena hrúbky 8mm - farba biela RAL -9003, platí pre celý nábytkový komponent - obojstranne melamínom upravené v norme E-1, testované podľa európskej normy DIN 4554 (bez formaldehydu) - hrany dosiek korpusu budú chránené ABS hranou hrúbky 0,8mm. Z dôvodu zvýšenia odolnosti voči vlhkosti ABS hrany budú aplikované technológiou inou ako lepením - natavením laserovou technológiou - z dôvodu zvýšenej bezpečnosti a tuhosti budú korpusy skriň vyrobené v nerozoberateľnom prevedení, kolíkované a lepené na pevno - skrine budú mať na spodnej časti po celom obvode kovový sokel výšky 18mm povrchovo upravený práškovou farbou odolnou voči nárazom a poškrabaniu, v sokli budú zabudované 4 nožičky s možnosťou nastavenia výšky v rozsahu 15mm umožňujúce výškové dorovnanie nerovností podlahy (z dôvodu zabezpečenia stability, údržby a hygieny), nastavenie nožičiek bude z vnútorného priestoru skrine (z dôvodu komfortnej obsluhy a bezpečnosti pracovníkov), otvory k nožičkám zakryté krytkou - police skriň budú vyrobené z laminovanej drevotrieskovej dosky hrúbky 8mm na prednej a zadnej strane vystužené kovovým profilom s drážkou pre zasunutie popisovacích štítkov, nosnosť police 35kg, farba biela RAL -9003 - v bočných stenách skrine pripravené otvory po celej výške s rastrom cca 30 mm na montáž políc - štyri pevné police - police upevnené na kovových podperách s blokáciou vytiahnutia police -zahrnuté je aj príslušenstvo: 2ks výsuvný rám na závesné zakladače pre skrinku
Obrázok:	 <p>A 3D perspective rendering of a white, open office cabinet. The cabinet has a rectangular frame with four vertical side panels and a flat top. Inside, there are five horizontal shelves. The shelves are supported by a metal frame structure. The cabinet is shown against a plain white background.</p>
Poznámky:	Technické listy použitých materiálov a povrchovej úpravy príkladáme

Označenie:	1.5
Názov položky:	Skriňa šatníková dverová
Obchodné označenie:	Excelent H32S
Rozmery (mm):	Š 800 x v 1780 x h 470 mm
Level:	L5b
Popis:	<ul style="list-style-type: none"> - korpus a dvere vyhotovené v melamínovej fólii hrúbky 18 mm a zadná stena hrúbky 8mm - farba biela RAL -9003, platí pre celý nábytkový komponent - obojstranne melamínom upravené v norme E-1, testované podľa európskej normy DIN 4554 (bez formaldehydu) - hrany dosiek korpusu budú chránené ABS hranou hrúbky 0,8mm. Z dôvodu zvýšenia odolnosti voči vlhkosti ABS hrany budú aplikované technológiou inou ako lepením - natavením laserovou technológiou - z dôvodu zvýšenej bezpečnosti a tuhosti budú korpusy skriň vyrobené v nerozoberateľnom prevedení, kolíkované a lepené na pevno - skrine budú mať na spodnej časti po celom obvode kovový sokel výšky 18mm povrchovo upravený práškovou farbou odolnou voči nárazom a poškrabaniu, v sokli budú zabudované 4 nožičky s možnosťou nastavenia výšky v rozsahu minimálne 15mm umožňujúce výškové dorovnanie nerovností podlahy (z dôvodu zabezpečenia stability, údržby a hygieny), nastavenie nožičiek bude z vnútorného priestoru skrine (z dôvodu komfortnej obsluhy a bezpečnosti pracovníkov), otvory k nožičkám zakryté krytkou - police skriň budú vyrobené z laminovanej drevotrieskovej dosky hrúbky 8mm na prednej a zadnej strane vystužené kovovým profilom s drážkou pre zasunutie popisovacích štítkov, nosnosť police minimálne 35kg, farba biela RAL -9003 - dvere skriň budú vyrobené z laminovanej drevotrieskovej dosky hrúbky 18mm s hranami chránenými ABS hranou hrúbky 2mm. Z dôvodu zvýšenia odolnosti voči vlhkosti ABS hrany budú aplikované technológiou inou ako lepením - natavením laserovou technológiou - Krídlové dvere: <ul style="list-style-type: none"> - dvere skriň sú krídlové s uhlom otvorenia min. 100 stupňov (možnosť ľavej a pravej verzie podľa dispozičného riešenia danej miestnosti) - dvere majú kovové madlo (úchytku) a doraz pre tlmenie nárazov a zníženie hlučnosti - kovanie 4ks na jedno dverné krídlo - uzamykanie dverí je realizované pomocou uzamykacích systémov so zámkom s cylindrickou vložkou (v krídlových dverách š bodový systém), dodané zámky musia spĺňať podmienku minimálne 1000 ks jedinečných kombinácií kľúčov a musia umožňovať použitie centrálného kľúča. Ku každému zámku budú minimálne 2 ks kľúčov so zalamovacím puzdrom - vešiaková tyč s dvoma policami jedna polica v hornej časti a jedna v dolnej časti - v bočných stenách skrine pripravené otvory po celej výške s rastrom cca 30 mm na montáž políc - police upevnené na kovových podperách s blokáciou vytiahnutia police

Obrázok:

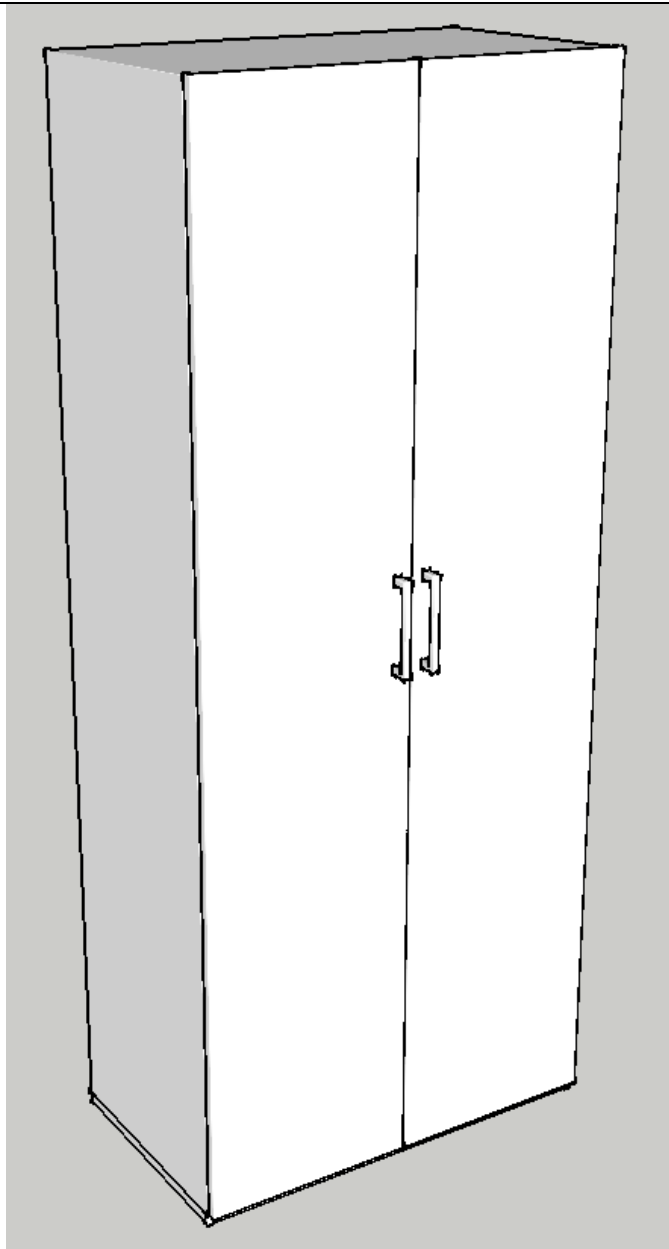

Poznámky:

Technické listy použitých materiálov a povrchovej úpravy priložujeme

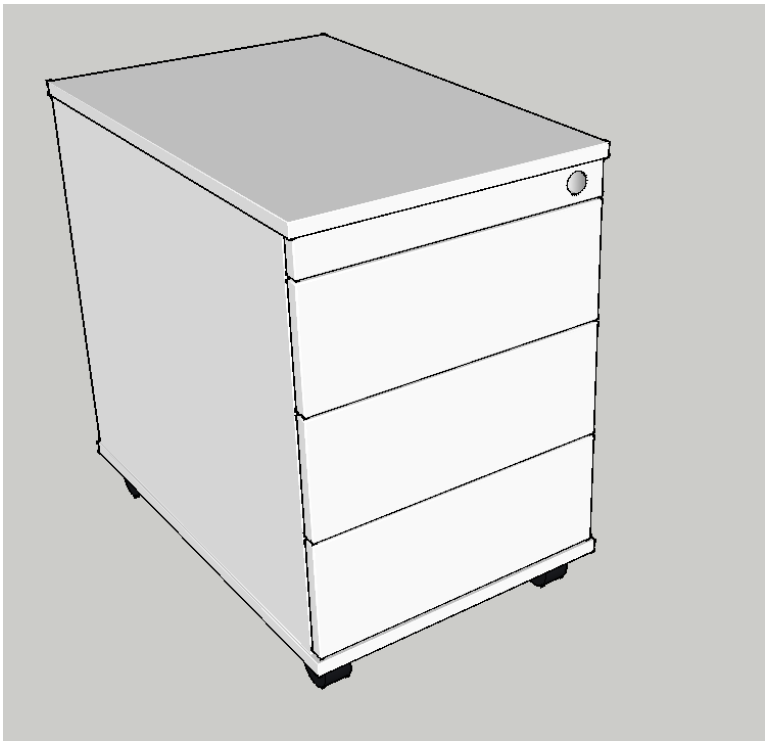
Označenie:	1.6
Názov položky:	Kontajner mobilný zásuvkový
Obchodné označenie:	Excelent K4CZ
Rozmery (mm):	Š 430 x h 600 v 602 mm
Level:	L5b
Popis:	<ul style="list-style-type: none"> - korpusy vyrobené z laminovanej dosky hrúbky 18 mm - farba biela RAL -9003 - obojstranne melamínom upravené v norme E-1, testované podľa európskej normy DIN 4554 (bez formaldehydu) - hrany vrchnej dosky a predných čiel zásuviek sú chránené ABS hranou hrúbky 2 mm a ostatné hrany majú hrúbku 0,8 mm. Z dôvodu zvýšenia odolnosti voči vlhkosti ABS hrany sú aplikované technológiou inou ako lepením - natavením laserovou technológiou. - bočné steny sú vsadené do vnútra kontajnera 3 mm - predné čelá zásuviek bez úchytiak, bez presahu vonkajšieho rozmeru kontajnera - vrchná zásuvka je s prepážkami na uloženie kancelárskych potrieb tzv. peračník - z dôvodu zvýšenej odolnosti sú ostatné zásuvky kovové monolitické s možnosťou dodatočného delenia vnútorného priestoru pomocou systémových rozdeľovacích priečok - z dôvodu zvýšenej odolnosti sú vodiace systémy zásuviek (výsuvy) kovové a všetky pohyblivé časti majú mechanizmus na zabezpečenie tichého chodu, kolieska s guľôčkovými ložiskami umožňujúce tichý chod zásuviek - z dôvodu zníženia hlučnosti a komfortu výsuvy sú v základnom prevedení s tzv. doťahom a brzdením zásuviek - kontajnery sú na univerzálnych kolieskach na tvrdý (dlažba, PVC, laminát) alebo mäkký povrch (koberec) - všetky zásuvky budú uzamykateľné pomocou centrálného zámku umiestneného vo vrchnej zásuvke, minimálne 1000 jedinečných kombinácií kľúčov, použitie centrálného kľúča. Ku každému zámku minimálne 2ks kľúčov so zalamovacím puzdrom (zabráni zohnutiu, zalomeniu kľúča v zámku, zraneniu užívateľa v prípade náhodného nárazu) - kontajnery sú vybavené so systémom proti preklopeniu, ktorý umožní vysunutie max. jednej zásuvky a peračníka
Obrázok:	
Poznámky:	Technické listy použitých materiálov a povrchovej úpravy príkladáme

Označenie:	1.7
Názov položky:	Stôl kancelársky
Obchodné označenie:	Excelent TM160
Rozmery (mm):	Š 1600 x h 800 x v 740 mm
Level:	L5b
Popis:	<ul style="list-style-type: none"> - stolové dosky vyrobené z melamínovej drevotrieskovej dosky hrúbky 18 mm - farba biela RAL -9003 platí pre celý nábytkový komponent - obojstranne melamínom upravené v norme E-1, testované podľa európskej normy DIN 4554 (bez formaldehydu) - stolové dosky pracovných stolov majú 2 ks otvorov na káble s priemerom 80 mm s plastovou krytkou s dvoma štrbinami - hrany stolových dosiek chránené ABS hranou hrúbky 2 mm. Z dôvodu zvýšenia odolnosti voči vlhkosti ABS hrany sú aplikované technológiou inou ako lepením - natavením laserovou technológiou. - stolové dosky sú opatrené kovovými závrtnými maticami s metrickým závitom na pripojenie ku kovovej konštrukcii a ďalšieho príslušenstva – opakovane rozoberateľný spoj z dôvodu variabilnosti umiestnenia nábytkových prvkov - konštrukcia stolov spĺňa vysoké nároky na kvalitu a ergonómiu (nebudú mať nohy v strede a budú užívateľovi umožňovať voľný pohyb) a zodpovedá normám STN 910272, STN EN 14074, STN 910000 a STN 910102 - všetky stoly budú mať kovovú samonosnú a stabilnú konštrukciu povrchovo upravenú práškovou farbou odolnou voči nárazom a poškrabaniu vo farbe RAL 9010 biela - všetky spoje konštrukcie budú zoskrutkované skrutkami metrickým závitom - konštrukcia stola musí umožňovať rektifikáciu nerovností podlahy v min. štyroch bodov v rozsahu 12 mm z dôvodu zabezpečenia stability stola - nastavenie výšky stola v rozmedzí 740 – 752 mm - kovová noha v tvare nepravidelného A, eliminuje kolíziu nôh s konštrukciou stola, umožňuje konzolovité osadenie pracovnej dosky - nosný systém podnože je riešený formou benchov na znížení počtu nôh a zjednotenie roviny stolových dosiek dvojstôl má rozmery 3200x800 mm spájaný na dĺžku resp. 1600x1600 - dva stoly oproti sebe) - stolový systém obsahuje výbavu upevniteľnú do kovovej konštrukcie v nasledovnom rozsahu: <ul style="list-style-type: none"> - horizontálny kovový káblový žlab s dĺžkou 500 mm a šírkou 100 mm nacvakávací - stolový systém musí mať ako povinnú výbavu upevniteľnú do závrtných matíc v stolovej doske v nasledovnom rozsahu: <ul style="list-style-type: none"> - predný krycí panel z perforovaného plechu výšky 400 mm - závesný PC držiak s nastaviteľným rozmerom pre PC v rozptyle šírka 75 až 105 mm, výška 280 až 490 mm. Držiak bude zavesený zo spodnej strany stola z dôvodu zabezpečenia PC, prevádzkového komfortu a zabezpečenia hygieny.

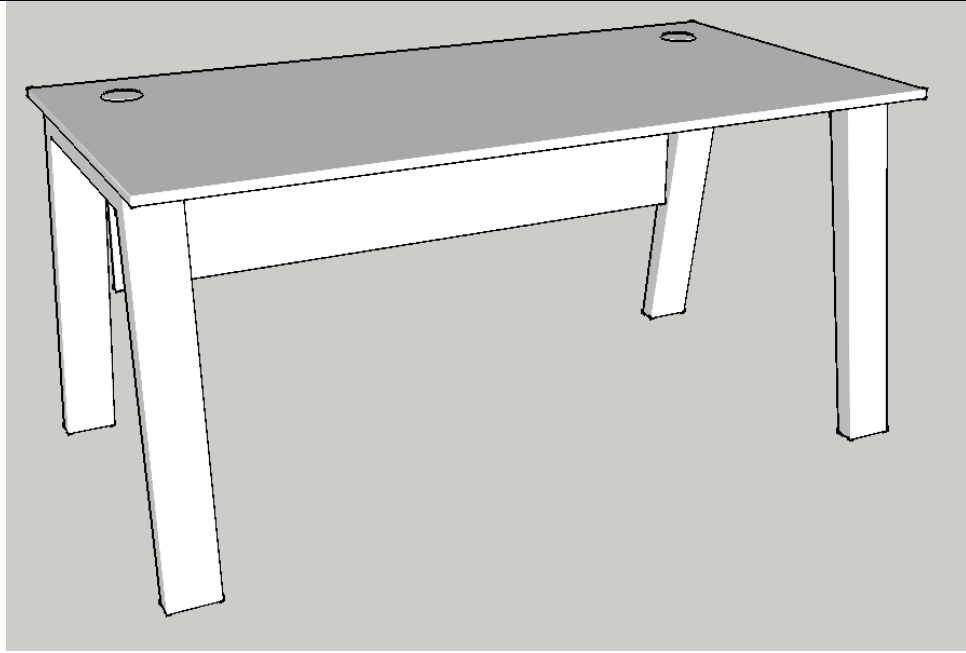

Obrázok:



Poznámky:

Technické listy použitých materiálov a povrchovej úpravy prikleďáme

Označenie:	1.8
Názov položky:	Paraván deliaci pre kancelársky stôl
Obchodné označenie:	Excelent PS1
Rozmery (mm):	Š 1600 x v 300 x h 25mm
Level:	L5b
Popis:	<ul style="list-style-type: none"> - materiál: netkaná textília vyrobená z recyklovaných PET fliaš s vynikajúcimi akustickými vlastnosťami spĺňa požiadavky na udržateľný a ekologický životný cyklus, keďže je na konci svojej životnosti 100% recyklovateľná - nízko emisný - má nízku hmotnosť, je ľahko spracovateľný - vysoká absorpcia zvuku - farebnosť: 6 rôznych farieb, biela, červená, modrá, žltá, sivá, hnedá - Overené zvukové pohltivosti prevedenou v súlade s EN ISO 354 a klasifikovanou podľa prílohy B EN ISO 11654 ako trieda zvukové pohltivosti D – $aw = 0,55$ MH pro tl. materiálu 25 mm a plošnou hmotnosť 4000 g/m^2 - Overené triedy reakcie na oheň podľa EN 13501-1 a klasifikovanou ako trieda reakcie na oheň C-s2, d0 pro tl. materiálu E1073–25 mm a plošnou hmotnosť $1710\text{--}2000 \text{ g/m}^2$ - paraván je kotvený k stolovej doske, systémom trn držiaku je napichnutý do paravánu a následne kovanie tvaru L je ukotvené do stolovej dosky
Obrázok:	
Poznámky:	

Označenie:	1.9
Názov položky:	Stôl elektrický s nastaviteľnou výškou stolovej dosky
Obchodné označenie:	Excelent TME160
Rozmery (mm):	š 1600 x h 800 x v 740mm
Level:	L7
Popis:	<ul style="list-style-type: none"> - stolové dosky budú vyrobené z laminovanej drevotrieskovej dosky hrúbky 18mm, v dezénoch Kronospan 5501 SN Slavonia Oak - obojstranne melamínom upravené v norme E-1, testované podľa európskej normy DIN 4554 (bez formaldehydu) - stolové dosky pracovných stolov budú mať 2ks otvorov na káble s priemerom 80mm s plastovou krytkou s dvoma štrbinami - hrany stolových dosiek chránené ABS hranou hrúbky 2mm. Z dôvodu zvýšenia odolnosti voči vlhkosti ABS hrany aplikované technológiou inou ako lepením - natavením laserovou technológiou. - stolové dosky budú opatrené kovovými závrtnými maticami s metrickým závitom na pripojenie ku kovovej konštrukcii a ďalšieho príslušenstva - opakovane rozoberateľný spoj z dôvodu variabilnosti umiestnenia nábytkových prvkov - konštrukcia stolov spĺňa vysoké nároky na kvalitu a ergonómiu (nebudú mať nohy v strede a budú užívateľovi umožňovať voľný pohyb) a zodpovedá tak normám STN 910272, STN EN 14074, STN 910000 a STN 910102 - všetky stoly budú mať kovovú samonosnú a stabilnú konštrukciu povrchovo upravenú práškovou farbou odolnou voči nárazom a poškriabaniu vo farbe RAL9022 - všetky spoje konštrukcie budú zoskrutkované skrutkami s metrickým závitom (spojenie kov-kov) - opakovane rozoberateľný spoj z dôvodu variabilnosti umiestnenia nábytkových prvkov - konštrukcia stola umožňuje rektifikáciu nerovností podlahy v štyroch bodov v rozsahu 12mm z dôvodu zabezpečenia stability stola - ponúkaný stolový systém umožňujúci nastavenie výšky stola v rozsahu výšok 640 - 1290mm pomocou elektropohonu - ovládanie výšky stola tlačítkovým ovládačom s displejom zobrazujúcim aktuálnu výšku stola a pamäťou na uloženie 4 výšok - stôl vybavený antikolízny elektronickým senzorom, ktorý zabezpečí zastavenie chodu stola v prípade kolíznej situácie - stolový systém bude mať výbavu upevniteľnú do kovových častí v nasledovnom rozsahu: <ul style="list-style-type: none"> - horizontálny kovový káblový žľab s dĺžkou 500mm a šírkou 100mm nacvakávací - vertikálny flexibilný káblový žľab prispôsobený potrebám zmeny výšky stola nacvakávací - závesný PC držiak s nastaviteľným rozmerom pre PC v rozptyle šírka 75 až 105mm, výška 280 až 490mm. Držiak bude zavesený zo spodnej strany stola z dôvodu zabezpečenia PC, prevádzkového komfortu a zabezpečenia hygieny (umývanie a dezinfekcia podlahy aj pod PC) - V stolovej doske integrovaná kovová výklopná zásuvková jednotka s výbavou v rozsahu 2x zásuvka 230V, USB-C nabíjačka s výkonom 60W, 2x dátová zásuvka RJ45 Cat.6
Obrázok:	<div style="display: flex; align-items: flex-start;"> <div style="margin-right: 20px;"> <p>LDTD 5501 SN</p>  </div> <div style="flex-grow: 1;">   </div> </div>
Poznámky:	

Označenie:	1.10
Názov položky:	Telefónna búdka
Obchodné označenie:	König Neurath
Rozmery (mm):	š 1000 x h1200 x v 2250mm
Level:	L8
Popis:	<ul style="list-style-type: none"> - uzatvárateľná akusticky izolačná kabína farba biela RAL 9003, farba modrá RAL5005, farba červená RAL3020 - 2x plná stena z akusticky pohltivého materiálu, 1x sklenená stena, 1x sklenené krídlové dvere - magnetické zatváranie dverí - v spodnej časti integrované výsuvné kolieska na jednoduché premiestnenie v rámci priestoru - automatická tichá vzduchová ventilácia - automatické LED osvetlenie - integrovaná 1x zásuvka 230V a 1x USB nabíjačka - výkon vzduchovej ventilácie 150m³/hod, výmena celého objemu vzduchu 1x za minútu - smer prúdenia vzduchu zo spodnej časti smerom hore - akustický útlm triedy B podľa normy ISO 23351 - akustický útlm hovoreného slova 27dB - akustická izolácia plných stien 43dB - akustická izolácia sklenených výplní 35dB - záťažová podlahová krytina z recyklovaných materiálov - vnútorný povrch plných stien z akusticky pohltivého vlneného materiálu - prestaviteľná polica (stolík) v dvoch úrovniach (sediaci 730mm alebo stojaci 1050mm užívateľ) - vnútorné rozmery (800x1100x2050 mm)
Obrázok:	
Poznámky:	

Označenie:	1.11
Názov položky:	Akustické nástenné prvky
Obchodné označenie:	EKOSOUND
Rozmery (mm):	š 400 x h70 x v 400 mm š 600 x h 80 x v 600 mm š 800 x h 50 x v 2400 mm
Level:	L8
Popis:	<ul style="list-style-type: none"> - materiál: netkaná textília vyrobená z recyklovaných PET fliaš s vynikajúcimi akustickými vlastnosťami spĺňa požiadavky na udržateľný a ekologický životný cyklus, keďže je na konci svojej životnosti 100% recyklovateľná - nízko emisný, má nízku hmotnosť, je ľahko spracovateľný, vysoká absorpcia zvuku - farebnosť: biela, modrá, červená (farebnosť podobná logu Sociálnej poisťovne) - 3D tvarovanie po celej ploche - inštalácia na stenu pomocou suchého zipsu, ľahko odnímateľná - výška 2400mm z jedného kusu - Overené zvukové pohltivosti prevedenou v súlade s EN ISO 354 a klasifikovanou podľa prílohy B EN ISO 11654 ako trieda zvukové pohltivosti D – aw = 0,55 MH pro tl. materiálu 25 mm a plošnou hmotnosť 4000 g/m² - Overené triedy reakcie na oheň podľa EN 13501-1 a klasifikovanou ako trieda reakcie na oheň C-s2, d0 pro tl. materiálu E1073–25 mm a plošnou hmotnosť 1710–2000 g/m²
Obrázok:	
Poznámky:	

Ceny a predpokladané množstvo predmetu dohody

p.č.	položka	level	Merná jednotka	predpokladané množstvo	Cena za 1 MJ v EUR	
		(L)	(MJ)		bez DPH	s DPH
1	Skriňa s roletovými dverami	L3, L4	ks	30	610,00	732,00
2	Skriňa šatníková dverová	L3, L4	ks	15	355,00	426,00
3	Kontajner mobilný zásuvkový	L4	ks	15	197,00	236,40
4	Stôl kancelársky (vedenie) - 1800 mm x 800 mm x740 mm	L3, L4	ks	10	808,00	969,60
5	Stôl kancelársky (sekretárka) -1600 mm x 800 mm x740 mm	L3, L4	ks	4	780,00	936,00
6	Stôl konferenčný nízky, Ø900	L3, L4	ks	10	329,00	394,80
7	Stôl konferenčný nízky, Ø500	L3, L4	ks	4	258,00	309,60
8	Skrinka kancelárska dverová 2 OH	L5b	ks	250	187,00	224,40
9	Skrinka kancelárska otvorená 3 OH	L5b	ks	250	210,00	252,00
10	Skrinka kancelárska otvorená 5 OH	L5b	ks	83	464,00	556,80
11	Skriňa šatníková dverová	L5b	ks	83	300,00	360,00
12	Nástenná polica A4	L5b	ks	250	44,00	52,80
13	Kontajner mobilný zásuvkový	L5b	ks	250	197,00	236,40
14	Stôl kancelársky	L5b	ks	250	608,00	729,60
15	Paraván deliaci pre kancelársky stôl	L5b	ks	250	247,00	296,40
16	Závesné odkladacie elementy na paravány - set 3 prvkov	L5b	set	250	77,00	92,40
17	Jedálenský stôl	L6	ks	7	214,00	256,80
18	Jedálenská stolička	L6	ks	14	357,00	428,40
19	Stôl elektrický s nastaviteľnou výškou stolovej dosky	L7	ks	8	757,00	908,40
20	Telefónna búdka	L8	ks	1	13 365,00	16 038,00
21	Akustický nástenný prvok	L8	ks	498	32,00	38,40
22	Akustický nástenný prvok	L8	ks	94	73,00	87,60
23	Akustický nástenný prvok	L8	ks	170	182,00	218,40
24	Konferenčný stolík	L10	ks	2	286,00	343,20
25	Vešiak stojatý	L12	ks	100	210,00	252,00

Zoznam miest plnenia predmetu dohody

Adresy odberných miest Sociálnej poisťovne				Osoba (funkcia) zodpovedná za preberanie tovaru
	Mesto	PSČ	Adresa	
1.	BRATISLAVA – ústredie	813 63	Ul. 29 augusta 10	Referent/vedúci odd. správy majetku a nájomných zmlúv
2.	BRATISLAVA – ústredie	821 01	Nevádzová ul. 8	Referent/vedúci odd. správy majetku a nájomných zmlúv
3.	BRATISLAVA, pobočka	829 02	Záhradnícka 31	Referent/vedúci oddelenia prevádzky
4.	BANSKÁ BYSTRICA, pobočka	974 26	Kapitulská 27	Referent/vedúci odboru ekonomiky a prevádzky
5.	BARDEJOV, pobočka	085 46	Hurbanova 6	Referent/vedúci oddelenia ekonomiky a prevádzky
6.	ČADCA, pobočka	022 01	Štúrova 2078	Referent/vedúci oddelenia ekonomiky a prevádzky
7.	DOLNÝ KUBÍN, pobočka	026 01	Aleja slobody 1878	Referent/vedúci oddelenia ekonomiky a prevádzky
8.	DUNAJSKÁ STREDA, pobočka	929 01	Galantská cesta 693/5	Referent/vedúci oddelenia ekonomiky a prevádzky
9.	GALANTA, pobočka	924 01	Z. Kodály 1629/48	Vedúci oddelenia nemocenského a úrazového poistenia
10.	HUMENNÉ, pobočka	066 57	Námestie slobody 58	Referent/vedúci oddelenia ekonomiky a prevádzky
11.	KOMÁRNO, pobočka	945 79	Petőfiho 7	Referent/vedúci oddelenia ekonomiky a prevádzky
12.	KOŠICE, pobočka	041 84	Festivalové nám. 1	Referent/vedúci odboru ekonomiky a prevádzky
13.	LEVICE, pobočka	934 71	Sv. Michala 4	Referent/vedúci oddelenia ekonomiky a prevádzky
14.	LIPTOVSKÝ MIKULÁŠ, pobočka	031 32	Štúrova 34	Referent/vedúci oddelenia ekonomiky a prevádzky
15.	LUČENEC, pobočka	984 01	Dr. Vodú 6	Referent/vedúci oddelenia ekonomiky a prevádzky (správca budovy)
16.	MARTIN, pobočka	036 25	Nám. SNP 4	Referent/vedúci oddelenia ekonomiky a prevádzky
17.	MICHALOVCE, pobočka	071 01	Nám. osloboditeľov 81	Referent/vedúci oddelenia ekonomiky a prevádzky
18.	NITRA, pobočka	950 43	Slančíkovej 3	Referent /vedúci odboru ekonomiky a prevádzky
19.	NOVÉ ZÁMKY, pobočka	940 58	Nám. Gy. Széchényiho 10	Vedúci oddelenia ekonomiky a prevádzky Referent oddelenia ekonomiky a prevádzky
20.	POPRAD, pobočka	058 01	Ul. 1. mája 4053/24	Referent/vedúci oddelenia ekonomiky a prevádzky (personalista)
21.	POVAŽSKÁ BYSTRICA, pobočka	017 53	Kukučínova 208/23	Referent/vedúci oddelenia ekonomiky a prevádzky
22.	PREŠOV, pobočka	080 01	Masarykova 1	Referent/vedúci odboru ekonomiky a prevádzky
23.	PRIEVIDZA, pobočka	971 01	Matice slovenskej 10	Referent/vedúci oddelenia ekonomiky a prevádzky
24.	RIMAVSKÁ SOBOTA, pobočka	979 01	K. Mikszátha 6	Referent /vedúci oddelenia ekonomiky a prevádzky
25.	ROŽŇAVA, pobočka	048 01	Šafárikova 22	Referent/vedúci oddelenia

				ekonomiky prevádzky
26.	SENICA, pobočka	905 01	Sotinská 1577/1A	Referent/vedúci oddelenia ekonomiky a prevádzky
27.	SPIŠSKÁ NOVÁ VES, pobočka	052 19	Elektrárenská 10	Referent/vedúci oddelenia ekonomiky a prevádzky
28.	STARÁ ĽUBOVŇA, pobočka	064 01	Ul. Budovateľská 42	Referent/vedúci oddelenia ekonomiky a prevádzky
29.	SVIDNÍK, pobočka	089 01	Sovietskych hrdinov 121	Vedúci oddelenia ekonomiky a prevádzky
30.	TOPOĽČANY, pobočka	955 37	Nám. M. R. Štefánika 2269/18	Referent/vedúci oddelenia ekonomiky prevádzky
31.	TREBIŠOV, pobočka	075 01	M. R. Štefánika 178	Referent/vedúci oddelenia ekonomiky a prevádzky
32.	TRENČÍN, pobočka	912 50	Jilemnického 3760	Referent/vedúci odboru ekonomiky a prevádzky
33.	TRNAVA, pobočka	917 22	Ul. V. Clementisa 24/A	Referent/vedúci odboru ekonomiky a prevádzky
34.	VEĽKÝ KRTÍŠ, pobočka	990 01	Ul. SNP 28	Referent/vedúci oddelenia ekonomiky a prevádzky
35.	VRANOV NAD TOPL'OU, pobočka	093 18	Rázusova 128	Referent/vedúci oddelenia ekonomiky a prevádzky (
36.	ZVOLEN, pobočka	960 62	Š. Moyzesa 1369/52	Referent/vedúci oddelenia ekonomiky a prevádzky
37.	ŽIAR NAD HRONOM, pobočka	965 01	Sládkovičova 17	Referent/vedúci oddelenia ekonomiky a prevádzky
38.	ŽILINA, pobočka	010 01	Antona Bernoláka 53	Referent/vedúci odboru ekonomiky a prevádzky

DREMONT spol. s r.o.
Družstevná ulica 98, 976 32 Badín
IČO: 31 567 282

ZOZNAM SUBDODÁVATEĽOV

Na poskytovanie plnenia Rámcovej dohody na dodávku kancelárskeho nábytku č. 1730-31/2023-BA

a) sa nebudú podieľať subdodávateľia a celý predmet rámcovej dohody uskutočníme vlastnými kapacitami.*

~~b) sa budú podieľať nasledovní subdodávateľia:*~~

P. č.	Meno a priezvisko alebo obchodné meno alebo názov subdodávateľa Adresa sídla alebo miesta podnikania	IČO	Meno a priezvisko, adresa pobytu a dátum narodenia osoby oprávnenej konať za subdodávateľa	Podiel plnenia z rámcovej dohody v %	Predmet subdodávok
1.					
2.					
3.					

V Badíne, dňa

.....
Ing. Miroslav Rehák
Štatutárny zástupca
DREMONT spol. s r.o.

* Nehodiace sa prečiarknite

ZÁPIS

O ZMENE PRÍLOHY Č. X „...“

k Rámcovej dohode na dodávku kancelárskeho nábytku č. 1730-31/2023-BA
uzatvorenej podľa § 269 ods. 2 Obchodného zákonníka a podľa § 83 zákona
č. 343/2015 Z. z. o verejnom obstarávaní a o zmene a doplnení niektorých zákonov v znení
neskorších predpisov

(ďalej len „rámcová dohoda“) medzi:

predávajúcim **DREMONT spo. s r.o., Družstevná ulica 98, 976 32 Badín, IČO: 31567282**
(ďalej len „predávajúci“) a

kupujúcim **Sociálna poisťovňa, Ul. 29. augusta 8 a 10, 813 63 Bratislava, IČO: 30807484**
(ďalej len „kupujúci“)

V súlade s čl. bodom rámcovej dohody, v ktorom sa účastníci dohody dohodli o spôsobe zmeny prílohy č. X na dodávku kancelárskeho nábytku č. 1730-31/2023-BA, účastníci dohody v zastúpení ich oprávnenými zástupcami podpisujú tento zápis, ktorým sa mení príloha č. X k rámcovej dohode na dodávku kancelárskeho nábytku č. 1730-31/2023-BA, ktorá tvorí prílohu k tomuto zápisu.

Dôvod potreby uskutočnenia zmeny prílohy č. X k rámcovej dohode na dodávku kancelárskeho nábytku č. 1730-31/2023-BA:

.....
.....
.....

Tento zápis je neoddeliteľnou súčasťou rámcovej dohody.

Tento zápis nadobúda platnosť dňom jeho podpísania oprávnenými zástupcami účastníkov dohody a účinnosť dňom nasledujúcim po dni jeho zverejnenia v Centrálnom registri zmlúv vedenom Úradom vlády Slovenskej republiky.

Nadobudnutím účinnosti tohto zápisu sa v celom rozsahu mení znenie prílohy č. X k rámcovej dohode na dodávku kancelárskeho nábytku č. 1730-31/2023-BA.

Za predávajúceho:
Badín, dňa

Za kupujúceho:
Bratislava, dňa

.....
oprávnená osoba

.....
riaditeľ odboru investícií, správy
majetku a prevádzky

Príloha:

Príloha č. X k rámcovej dohode na dodávku kancelárskeho nábytku č. 1730-31/2023-BA“