

## ZMLUVA O DIELO

uzavretá v zmysle § 536 a nasledujúcich zákona č. 513/1991 Zb. -  
- Obchodného zákonníka v znení neskorších zmien a doplnkov  
( ďalej len „zmluva“)

### Čl. I. Zmluvné strany

#### Objednávateľ:

**Názov** : **Obec Stará Bystrica**  
**Sídlo** : Stará Bystrica č. 537, 023 04 Stará Bystrica  
**IČO** : 00 314 307  
**DIČ** : 2020523282  
**Zastúpený** : PhDr. JUDr. Ján Podmanický, PhD., starosta  
**Bankové spojenie** : Slovenská sporiteľňa, a.s.  
**Číslo účtu** :  
**IBAN** :  
**Osoby oprávnené jednať v** :  
- zmluvných veciach : Mgr. Pavol Strnádel  
- realizačných veciach : Mgr. Pavol Strnádel  
**Telefón** : 041/4395122  
**E-mail. adresa** : starabystrica@starabystrica.sk

(ďalej len ako „Objednávateľ“)

#### Zhotoviteľ:

**Obchodné meno** : **Stavmit s.r.o.**  
**Sídlo** : Terchová 934, 01306 Terchová  
**IČO** : 36378585  
**IČ DPH** : SK2020102381  
**DIČ** : 2020102381  
**Zastúpený** : Mgr. Jozef Mičo, konateľ spoločnosti  
**Bankové spojenie** : ČSOB, a.s.  
**Číslo účtu IBAN** :  
**Osoby oprávnené jednať v** :  
-zmluvných veciach : Mgr. Jozef Mičo  
-realizačných veciach: : Mgr. Jozef Mičo  
(stavbyvedúci) : Ing. Martin Fendek  
**č. oprávnenia** : 11311  
**Telefonický kontakt** : +421 903 714 072  
**Email** : mico@stavmit.sk  
**Zapísaný v registri** : OR SR Žilina

(ďalej len ako „Zhotoviteľ“)



**Čl. II.**  
**Predmet zmluvy**

2.1 Zhotoviteľ sa zaväzuje, že pre Objednávateľa vykoná stavebné práce na diele:

**„OBNOVA ŽIDOVSKÉHO CINTORÍNA“**

v rámci projektu: „*Spoločná záchrana kultúrneho dedičstva*“, ktorý Obec Stará Bystrica realizuje prostredníctvom Operačného programu 304000-Interreg V-A Slovenská republika – Česká republika 2014-2020  
(ďalej aj len ako „**projekt**“)

(ďalej len „**Dielo**“) podľa:

- Dokumentácie poskytnutej Objednávateľom, konkrétne podľa Projektovej dokumentácie vypracovanej projektantom:  
Názov: Obnova židovského cintorína  
Projektant: Ing. arch. Ivan Jarina  
Zodpovedný projektant: Ing. arch. Martin Kubovský  
Vypracovaná: ateliér architektúry VAN JARINA

(ďalej len ako „**Dokumentácia poskytnutá Objednávateľom**“)

- Stavebného povolenia na stavbu č. 273/2021/Ka zo dňa 11. 10. 2021,
- súťažných podkladov z procesu verejného obstarávania a ich zmien, ktoré vyplynuli z procesu vysvetľovania, vybavovania žiadostí o nápravu a/alebo námietok a ďalších podmienok v rámci procesu verejného obstarávania
- informácií získaných obhliadkou lokality budúceho umiestnenia diela
- podľa a v súlade s dokladmi, ktoré predložil v procese verejného obstarávania a/alebo pri podpise tejto zmluvy a v súlade s technicko-kvalitatívnymi podmienkami,
- ako aj podľa a v súlade s nasledujúcimi prílohami, ktoré tvoria neoddeliteľnú súčasť Zmluvy:

Príloha č.1 Ponukový list (Cenová ponuka)

Príloha č.2 Vysvetlenie súťažných podkladov

Príloha č.3 Požiadavky k predmetu zákazky a náležitosti ponuky

Príloha č.4 Harmonogram služieb a prác

Príloha č.5 Dokumentácia poskytnutá Objednávateľom

Príloha č.6 Ocenený výkazy výmer

Príloha č.7 Zoznam subdodávateľov

Príloha č.8 Zoznam kľúčových odborníkov

- ostatných neodkladných požiadaviek, resp. zmien Objednávateľa zapísaných v stavebnom denníku, pričom Zhotoviteľ je povinný ich rešpektovať.

Zmluva a vyššie uvedené prílohy zmluvy musia byť chápané ako vzájomne sa dopĺňajúce a vysvetľujúce. Pre účely interpretácie je poradie záväznosti jednotlivých dokumentov nasledovné:

- 1 Zmluva o dielo
- 2 Príloha č.1 Ponukový list (Cenová ponuka)
- 3 Príloha č.2 Vysvetlenie súťažných podkladov
- 4 Príloha č.3 Požiadavky k predmetu zákazky a náležitosti ponuky

 2



- 5 Príloha č. 4 Harmonogram služieb a prác
- 6 Príloha č.5 Dokumentácia poskytnutá Objednávateľom
- 7 Príloha č.6 Očenený výkazy výmer
- 8 Príloha č.7 Zoznam subdodávateľov
- 9 Príloha č.8 Zoznam kľúčových odborníkov

Objednávateľ sa zaväzuje zaplatiť za podmienok uvedených v tejto zmluve Zhotoviteľovi cenu za vykonanie a zrealizovanie Diela (Čl. IV. a V.).

- 2.2 Zhotoviteľ sa zaväzuje vykonať Dielo riadne a včas na svoje náklady a na svoje nebezpečenstvo. Zhotoviteľ vyhlasuje, že je osobou odborne spôsobilou na vykonanie Diela v zmysle príslušných právnych predpisov. Zhotoviteľ je povinný dodržiavať všetky všeobecne záväzné právne predpisy vzťahujúce sa na vykonanie Diela, a to najmä zákon č. 50/1976 Zb. o územnom plánovaní a stavebnom poriadku (stavebný zákon) v znení neskorších zmien a doplnkov. Zhotoviteľ potvrdzuje, že mu je známe a jasné technické riešenie Diela a že disponuje takými kapacitami a odbornými znalosťami, ktoré sú k vykonaniu Diela potrebné.
- 2.3 Prílohou tejto zmluvy je: cenová ponuka Zhotoviteľa (krycí list a rozpočet) – **Príloha č. 1.**

Táto zmluva je uzavretá ako výsledok verejného obstarávania, ktoré uskutočnil verejný obstarávateľ: obec Stará Bystrica, Stará Bystrica 537, 023 04 Stará Bystrica, IČO: 00 314 307, postupom zadávania zákazky s nízkou hodnotou podľa § 117 zákona č. 343/2015 Z. z. o verejnom obstarávaní a o zmene a doplnení niektorých zákonov v znení neskorších predpisov (ďalej len ako „zákon č. 343/2015 Z. z.“) na predmet zákazky: „OBNOVA ŽIDOVSKÉHO CINTORÍNA“.

### Čl. III.

#### Miesto, termíny vykonania Diela a podmienky riadneho vykonania Diela

- 3.1 Miestom vykonania Diela je: Slovenská republika, k. ú. Stará Bystrica, parcely č. 2972, 3470/12, 3470/13, 3470/14.
- 3.2 Zhotoviteľ sa zaväzuje, že riadne vykoná Dielo (Čl. II.) v nasledovných termínoch:
  - **prevzatie staveniska:** do 14 dní od písomnej výzvy Objednávateľa s tým, že zmluvné strany sa zaväzujú vykonať písomný zápis z odovzdania a prevzatia staveniska samostatne (osobitne)
  - **začatie vykonávania Diela:** do 7 dní odo dňa písomného prevzatia staveniska Zhotoviteľom
  - **vykonanie Diela:** do 4 mesiacov odo dňa písomného prevzatia staveniska Zhotoviteľom
  - **odovzdanie Diela:** najneskôr do 14 dní pred uplynutím lehoty na vykonanie diela
- 3.3 **Stavebný dozor:** Objednávateľ vymenuje Stavebný dozor, ktorý bude vykonávať povinnosti a právomoci stanovené v zmluve medzi Objednávateľom a Stavebným dozorom a písomne listom alebo e-mailom oznámi jeho meno a priezvisko, ako aj jeho právomoci Zhotoviteľovi. Zhotoviteľ je povinný komunikovať s Objednávateľom vždy prostredníctvom Stavebného



dozoru, pokiaľ táto Zmluva alebo jej prílohy neustanovujú povinnosť Zhotoviteľa komunikovať alebo doložiť dokumenty aj Stavebnému dozoru aj Objednávateľovi.

Stavebný dozor môže (kedykoľvek) vydať Zhotoviteľovi pokyny, ktoré môžu byť potrebné k vykonaniu Diela a odstránenie akýchkoľvek väd a nedorobkov v súlade so Zmluvou.

Zhotoviteľ musí plniť pokyny vydané Stavebným dozorom v ktorejkoľvek záležitosti súvisiacej so Zmluvou. Tieto pokyny bude Stavebný dozor vydávať v písomnej forme, a po začatí stavebných prác na Diele sa považujú za vydané okrem písomnej alebo e-mailovej formy korešpondencie aj vykonaním ich zápisu do stavebného denníka vedeného Zhotoviteľom.

**Odborný dozor:** Objednávateľ po dohode so Židovskou náboženskou obcou vymenuje Odborný dozor, ktorý bude vykonávať gesciu nad realizáciou stavebných prác. Úlohou Odborného dozoru je zachovať ráz, povahu a myšlienku vykonávaného diela ako pietneho miesta s židovským náboženským charakterom.

Vzhľadom na miesto výstavby bude Zhotoviteľ počas realizácie stavebných prác brať ohľad na pietu miesta a rešpektovať pokyny Odborného dozoru a Objednávateľa v tomto smere.

- 3.4 Zhotoviteľ pri prevzatí staveniska predloží Objednávateľovi na odsúhlasenie **harmonogram prác**. Neodsúhlasenie harmonogramu prác pri prevzatí staveniska nemá vplyv na povinnosť Zhotoviteľa začať vykonávať Dielo v termíne dohodnutom v bode 3.2 tohto článku. Ak harmonogram prác bude počas trvania tejto zmluvy vzájomne odsúhlasený, tak Zhotoviteľ je povinný postupovať pri vykonávaní Diela v súlade s odsúhlaseným harmonogramom prác.

Harmonogram prác tvoria tieto časti:

- Vecný harmonogram s časovými míľnikmi
- Fakturačný harmonogram
- Harmonogram prípravy projektovej dokumentácie a inžinieringu (schvaľovacích procesov)

Ďalšie podrobnosti sú uvedené v Prílohe č. 3 tejto Zmluvy.

Ak je to potrebné na dodržanie termínov zhotovenia Diela podľa Prílohy č. 4 - Harmonogramu služieb a prác je Zhotoviteľ povinný zabezpečiť výkon prác na zhotovovaní Diela v trojzmennej prevádzke (24 hodín denne) a 7 kalendárnych dní v týždni vrátane práce počas dní pracovného pokoja.

Príloha č. 4 - Harmonogram služieb a prác je pre plnenie Zhotoviteľa podľa Zmluvy záväzný.

- 3.6 Zhotoviteľ sa zaväzuje bez zbytočného odkladu (najneskôr do jedného dňa) informovať Objednávateľa o vzniku akejkoľvek udalosti, ktorá by bránila alebo sťažovala realizáciu predmetu zmluvy a ktorá by mohla mať vplyv na zmluvne stanovený termín vykonania Diela alebo na odsúhlasený harmonogram prác. Uvedená povinnosť sa vzťahuje aj na Objednávateľa.
- 3.7 Objednávateľ sa zaväzuje riadne ukončené Dielo od Zhotoviteľa prevziať aj pred dohodnutým termínom na vykonanie Diela uvedenom v bode 3.2 tohto článku.
- 3.8 V prípade, že Zhotoviteľ **sa omešká** s odovzdaním Diela o menej ako 7 dní oproti dohodnutému termínu na vykonanie Diela podľa bodu 3.2 tohto článku z dôvodov na strane Zhotoviteľa sa nepovažuje na účely vyhotovovania referencie za prípustné omeškanie s vykonaním Diela a bude sa započítavať do celkového trvania omeškania Zhotoviteľa.



- 3.9 Riadnym vykonaním Diela sa rozumie riadne ukončenie Diela v súlade s touto zmluvou a jeho odovzdanie Objednávateľovi a prevzatie Objednávateľom na základe Protokolu o odovzdaní a prevzatí Diela v termíne na vykonanie Diela uvedenom v bode 3.2 tohto článku.** Protokol o odovzdaní a prevzatí Diela musí byť zo strany Objednávateľa podpísaný: osobou oprávnenou konať za Objednávateľa v realizačných veciach, stavebným dozorcom Objednávateľa a odborným autorským dohľadom Objednávateľa (v prípade, ak je OAD na diele – stavby vykonávaný). Protokol o odovzdaní a prevzatí Diela musí byť zo strany Zhotoviteľa podpísaný najmä: stavbyvedúcim a osobou oprávnenou konať za Zhotoviteľa v realizačných veciach.
- 3.10** Dielo sa považuje za riadne ukončené v súlade s touto zmluvou, ak je Dielo zhotovené v súlade so zmluvou, ak sú úspešne vykonané **všetky skúšky, kontroly a merania, ktoré vyžadujú všeobecne záväzné právne predpisy a technické normy alebo technické predpisy** pre riadne ukončenie a užívanie diela alebo pre jeho uvedenie do riadnej prevádzky a ak sú k dispozícii doklady potvrdzujúce kvalitu a technické parametre Diela a doklady, ktoré vyžadujú všeobecne záväzné právne predpisy a technické normy alebo technické predpisy pri ukončení Diela a pri procese jeho odovzdania a prevzatia. Po ukončení stavebných prác zabezpečí Zhotoviteľ: **porealizačné zameranie stavby a vypracovanie dokumentácie skutočného vyhotovenia** stavby a toto odovzdá Objednávateľovi.
- 3.11 Zhotoviteľ najmenej **7 dní** vopred, pred riadnym a včasným ukončením Diela v súlade s touto zmluvou oznámi osobám oprávneným jednať v realizačných veciach za Objednávateľa písomne alebo e-mailom s potvrdením doručenia e-mailu zo strany osôb oprávnených jednať v realizačných veciach za Objednávateľa, kedy bude Dielo pripravené na odovzdanie. Niektorá z osôb oprávnených jednať v realizačných veciach za Objednávateľa na základe tohto oznámenia upovedomí Zhotoviteľa o termíne začatia preberania Diela e-mailom s potvrdením doručenia e-mailu zo strany Zhotoviteľa alebo zápisom v stavebnom denníku. Objednávateľ si vyhradzuje právo na prehliadku Diela v počte **3 pracovných dní**. Pri odovzdávanom a preberacom konaní sa preverí, či je záväzok Zhotoviteľa splnený tak, ako je stanovené v tejto zmluve, vykoná sa fyzická kontrola vykonaného Diela, jeho súčastí a príslušenstva, overia sa revízne správy, atesty a komplexné skúšky a doklady v zmysle bodu 3.8 tohto článku zmluvy.
- 3.12 V prípade, ak budú pri odovzdávanom a preberacom konaní zistené také vady a nedorobky, ktoré sami o sebe alebo spolu bránia jeho bezpečnému užívaniu na účel, ktorému slúži, alebo v prípade, ak nebudú splnené podmienky alebo doložené doklady vyplývajúce z bodu 3.8 tohto článku, Objednávateľ Dielo neprevezme.
- 3.13 V prípade, ak budú pri odovzdávanom a preberacom konaní zistené také vady a nedorobky, ktoré sami o sebe a ani spolu nebránia jeho bezpečnému užívaniu na účel, ktorému slúži, Objednávateľ Dielo prevezme pod podmienkou, že takéto vady a nedorobky budú Zhotoviteľom v celom rozsahu odstránené do termínu dohodnutom alebo stanovenom v Protokole o odovzdaní a prevzatí Diela.
- 3.14 Vady a nedorobky nebudú Zhotoviteľom odstránené v dohodnutom alebo stanovenom termíne uvedenom v Protokole o odovzdaní a prevzatí Diela, Objednávateľ je oprávnený tieto vady a nedorobky odstrániť sám alebo prostredníctvom tretej osoby na náklady Zhotoviteľa.
- 3.15 Po ukončení prác, najneskôr do 10 dní po odovzdaní a prevzatí Diela je Zhotoviteľ povinný stavenisko úplne vypratať, upraviť terén staveniska, odstrániť zvyšný materiál, odpady a pod. Zhotoviteľ je povinný pri vykonávaní Diela dodržiavať všeobecne záväzné právne predpisy SR, hlavne zákon č. 79/2015 Z. z. o odpadoch a o zmene a doplnení niektorých zákonov v platnom znení.





#### Čl. IV. Cena za Dielo

4.1 Zmluvné strany sa dohodli na cene za Dielo podľa cenovej ponuky, ktorá je súčasťou tejto zmluvy odsúhlasenej zmluvnými stranami:

Cena bez DPH	208 105,96,- EUR
DPH 20 %	41 621,19,- EUR
<b>spolu s DPH</b>	<b>249 727,15,- EUR</b>
<b>slovom:</b>	<b>dvestoštyridsaťdeväťtisíc sedemstodvadsaťsedem eur a pätnásť centov</b>

- 4.2 Cena za Dielo je maximálna, ktorú nemožno bez súhlasu Objednávateľa zvýšiť.
- 4.3 Zhotoviteľ bude fakturovať len skutočne vykonané práce a dodávky.
- 4.4 Cena za Dielo podľa bodu 4.1 tohto článku zahŕňa aj všetky náklady spojené so zriadením staveniska a s činnosťami vyplývajúcimi z Čl. III. bodu 3.8 tejto zmluvy, z Čl. VII. bodov 7.29 a 7.30 tejto zmluvy, náklady na vyhotovenie potrebných skúšok, kontroly a meraní, na spracovanie dielenskej dokumentácie, rovnako aj spotrebované množstvo energie (elektrická energia, voda...) počas realizácie prác a náklady na opravu prístupových komunikácií. Horizontálna a vertikálna preprava materiálu do riešených priestorov je Zhotoviteľom ocenená v rámci položiek presunov hmôt, rovnako aj likvidácia a nakladanie s odpadom.
- 4.5 Cena za Dielo podľa bodu 4.1 tohto článku zahŕňa aj poistenie v zmysle čl. VII. bod 7.28 tejto zmluvy.
- 4.6 Objednávateľ neposkytne preddavok alebo zálohu na plnenie predmetu tejto zmluvy.

#### Čl. V. Fakturácia a platobné podmienky

- 5.1 Cena za Dielo sa bude uhrádzať na základe **čiastkových faktúr** vystavených podľa bodu 5.3 tohto článku zmluvy a na základe **konečnej faktúry** vystavenej podľa bodu 5.5 tohto článku zmluvy.
- 5.2 Vo faktúre v označení Odberateľ bude: **obec Stará Bystrica, Stará Bystrica 537, 023 04 Stará Bystrica, IČO: 00 314 307.**
- 5.3 Zhotoviteľ je oprávnený vystaviť **prvú čiastkovú faktúru** a každú ďalšiu čiastkovú faktúru, ktorú odovzdá Stavebnému dozoru po uplynutí jedného kalendárneho mesiaca realizácie prác. Faktúra bude doručená spolu so súpisom skutočne vykonaných prác a dodávok v štyroch rovnopisoch v zmysle oceneného výkazu výmer, tvoriaceho **Prílohu č. 6** tejto zmluvy. Súpis skutočne vykonaných prác bude odsúhlasený stavebným dozorom a následne osobou Objednávateľa oprávnenou jednať vo veciach realizačných. **Celkovo vyfakturovaná suma všetkých čiastkových faktúr nesmie presiahnuť 90% z ceny Diela s DPH.**

Zhotoviteľ je povinný dodržať **Fakturačný harmonogram, ktorý je súčasťou Prílohy č. 4 – Harmonogram služieb a prác** tejto Zmluvy, pričom skutočné kumulatívne fakturačné plnenie Zhotoviteľa v príslušnom mesiaci Lehoty výstavby oproti plánovanému kumulatívne fakturačnému plneniu Zhotoviteľa uvedenému vo Fakturačnom harmonograme nesmie byť nižšie o viac ako 15%.

1  
V  
6

Ak skutočné kumulatívne fakturačné plnenie Zhotoviteľa oproti plánovanému kumulatívne fakturačnému plneniu Zhotoviteľa uvedenému vo Fakturačnom harmonograme klesne o viac ako 15%, Objednávateľ má právo uplatniť si zmluvnú pokutu v súlade s článkom 8.4.

Na účely tohto článku sa skutočným kumulatívnym fakturačným plnením Zhotoviteľa rozumie celková suma vyfakturovaná Zhotoviteľom v období od Dátumu prevzatia staveniska do posledného dňa mesiaca, ktorého sa platba týka.

- 5.4 Čiastkové faktúry musia obsahovať všetky náležitosti daňového dokladu podľa platných právnych predpisov, označenie Zhotoviteľa, číslo zmluvy, číslo čiastkovej faktúry, deň vystavenia a odoslania faktúry, deň splatnosti faktúry a deň zdaniteľného plnenia, označenie peňažného ústavu a číslo účtu, na ktorý sa má platiť, fakturovanú cenu bez DPH, hodnotu DPH a celkovú fakturovanú cenu s DPH, označenie Diela, pečiatku a podpis osoby oprávnenej jednať za Zhotoviteľa vo veciach realizačných a **prílohou čiastkovej faktúry musí byť:**
- a) súpis skutočne vykonaných prác a dodávok vystavený Zhotoviteľom a odsúhlasený a podpísaný stavebným dozorcom a osobou oprávnenou jednať v realizačných veciach za Objednávateľa;
  - b) fotodokumentácia vykonaných prác a dodávok ku každej položke výkazu výmer na CD/DVD alebo inom nosiči dát;
  - c) položkový rozpočet Diela;
  - d) krycí list rozpočtu;
  - e) **doklady potvrdzujúce odvoz a uskladnenie stavebného odpadu** na skládkach zodpovedajúcich legislatíve SR obsahujúce **presné množstvo** odvezeného a uskladneného stavebného odpadu, t.j. tzv. vážne lístky, príp. doklad o uhradení faktúry – v prípade, že takýto náklad Zhotoviteľa je súčasťou čiastkovej faktúry predloženej Objednávateľovi.
  - f) Porovnanie skutočného kumulatívneho fakturačného plnenia k poslednému dňa mesiaca, ktorého sa platba týka s Fakturačným harmonogramom, ktorý je súčasťou tejto zmluvy

**Čiastková faktúra musí obsahovať aj názov projektu podľa inštrukcií Objednávateľa.**

- 5.5 Konečná faktúra sa považuje za platobný doklad, ktorým bude vykonané celkové finančné vysporiadanie Diela po jeho riadnom vykonaní. Súčet čiastkových faktúr a konečnej faktúry nemôže byť väčší ako cena Diela uvedená v Čl. IV. bode 4.1 tejto zmluvy. V tejto faktúre budú zohľadnené platby za časti Diela zaplatené Objednávateľom formou čiastkových faktúr. Konečná faktúra musí obsahovať náležitosti a prílohy uvedené v bode 5.4 tohto článku a odvolanie sa na ustanovenie tejto zmluvy, ktoré oprávňuje Zhotoviteľa fakturovať takouto faktúrou, rozpis už fakturovaných čiastok, označenie osoby, ktorá faktúru vystavila, Protokol o odovzdaní a prevzatí Diela ako aj všetky náležitosti daňového dokladu podľa platných právnych predpisov. **Konečná faktúra musí obsahovať aj názov projektu podľa inštrukcií Objednávateľa.**
- 5.6 Objednávateľ je povinný zaplatiť Zhotoviteľovi za riadne a včas zhotovené Dielo podľa tejto zmluvy cenu Diela na základe faktúry ako účtovného dokladu **v lehote splatnosti max. 60 dní odo dňa doručenia účtovného dokladu.** Vystaveniu dokladu musí predchádzať fyzická prehliadka časti Diela zodpovedajúca fakturovanej čiastke. Objednávateľ je povinný zaplatiť cenu Diela zodpovedajúcu fakturovanej čiastke bezhotovostne - bankovým prevodom. 60-dňová lehota splatnosti zodpovedá zvýšeným nárokom na administráciu a kontrolu faktúr nielen zo strany Objednávateľa, ale aj v oblasti deklarovania oprávnenosti výdavkov vo vzťahu



k riadiacim, sprostredkovateľským a národným orgánom v rámci Integrovaného regionálneho operačného programu 2014 – 2020. V prípade, ak Zhotoviteľ doručí Objednávateľovi faktúru (čiastkovú alebo konečnú) skôr, než mal Objednávateľ možnosť vykonať prehliadku fakturovaných prác a dodávok alebo stavebného objektu alebo Diela alebo skôr, než došlo k odovzdaniu a prevzatíu fakturovaných prác a dodávok alebo stavebného objektu/Diela, plynie 60 dňová lehota splatnosti takto doručenej faktúry odo dňa skončenia prehliadky, ktorou bude Objednávateľovi preukázané riadne vykonanie stavebných prác a dodávok/stavebného objektu/Diela.

- 5.7 Každá faktúra musí byť vyhotovená v minimálne 4 origináloch a riadne doručená Objednávateľovi. Faktúra musí byť potvrdená vo forme podpisu oprávnenou osobou za Zhotoviteľa a schválená stavebným dozorom a osobou oprávnenou konať za Objednávateľa v realizačných veciach. Faktúra musí mať prílohy uvedené v bode 5.4. resp. 5.5 tohto článku. Ak faktúra nebude obsahovať všetky náležitosti stanovené platnými právnymi predpismi a vyššie uvedené údaje a prílohy, Objednávateľ je oprávnený faktúru v lehote splatnosti Zhotoviteľovi vrátiť a to najneskôr do siedmich (7) pracovných dní od jej doručenia Objednávateľovi. Lehota splatnosti začne v takom prípade plynúť od doručenia novej správne vystavenej a doručenej faktúry spolu so všetkými vyššie uvedenými prílohami Objednávateľovi.
- 5.8 Zmluvné strany sa dohodli, že časť ceny za Dielo vo výške 10 % z celkovej ceny bez DPH za Dielo podľa Čl. IV., bod 4.1 tejto zmluvy, je Objednávateľ oprávnený zadržať do odstránenia väd a nedorobkov zistených pri preberacom konaní podľa tejto zmluvy. Zadržanú sumu Objednávateľ uvoľní do 30 dní od odstránenia väd a nedorobkov.
- 5.9 V súlade s ust. § 41 ods. 7 zákona č. 343/2015 Z. z. sa zmluvné strany dohodli, že v prípade, ak si Zhotoviteľ nesplní svoje finančné povinnosti voči subdodávateľom, t. j. nevykonáva úhrady jednotlivých faktúr za práce a dodávky, ktoré pre neho realizujú subdodávatelia, a zároveň subdodávatelia požiadajú Objednávateľa o priamu úhradu za práce a dodávky, Objednávateľ poskytne Zhotoviteľovi primeranú lehotu na vykonanie nápravy, v ktorej môže Zhotoviteľ namietat, že voči subdodávateľovi nemá žiadne podlžnosti. Počas plynutia takto poskytnutej lehoty je Objednávateľ oprávnený zadržať výplatu čiastkových faktúr (resp. konečnú faktúru), vystavených Zhotoviteľom až do času, kedy nebudú záväzky Zhotoviteľa voči subdodávateľom zaplatené. Počas doby zadržania podľa tohto bodu zmluvy nie je Objednávateľ v omeškaní so zaplatením svojich peňažných záväzkov voči Zhotoviteľovi a Zhotoviteľovi nevznikne nárok na žiadne zákonné ani zmluvné sankcie. Pokiaľ nedôjde zo strany Zhotoviteľa v lehote poskytnutej Objednávateľom k uspokojeniu subdodávateľských nárokov voči Zhotoviteľovi, a toto uspokojenie nebude v tejto lehote Objednávateľovi písomne preukázané alebo nebude Objednávateľovi preukázané, že Zhotoviteľ nemá voči subdodávateľovi žiadne záväzky, je Objednávateľ oprávnený, ale nie povinný, uspokojiť nárok subdodávateľa voči Zhotoviteľovi priamo, a tým sa zbaviť svojich záväzkov voči Zhotoviteľovi z tejto zmluvy do výšky pohľadávky subdodávateľa, ktorú Objednávateľ uspokojil, s čím Zhotoviteľ vyslovuje súhlas. Nárok Zhotoviteľa na úhradu ceny Diela do výšky úhrady vykonanej Objednávateľom priamo subdodávateľovi, zaniká dňom tejto úhrady Objednávateľom subdodávateľovi Zhotoviteľa.

## Čl. VI. Subdodávatelia

- 6.1 Zoznam subdodávateľov Zhotoviteľa známych v čase uzavretia zmluvy je uvedený v **Prílohe č. 7 - Zoznam subdodávateľov.**

 8



- 6.2 Pri vykonávaní časti plnenia tejto zmluvy subdodávateľom má Zhotoviteľ zodpovednosť, akoby plnenie vykonával sám.
- 6.3 Zhotoviteľ je povinný oznámiť Objednávateľovi bez zbytočného odkladu akúkoľvek zmenu údajov o subdodávateľovi.
- 6.4 **Pravidlá pre zmenu subdodávateľov počas plnenia zmluvy:**

Zhotoviteľ je povinný najneskôr 10 dní pred dňom, ktorý predchádza dňu, v ktorom nastane zmena subdodávateľa, písomne oznámiť Objednávateľovi zámer zmeny subdodávateľa s uvedením identifikačných údajov pôvodného aj nového subdodávateľa, podiel subdodávky vo vzťahu k tejto zmluve, predmet subdodávky a údaje o osobe oprávnenej konať za subdodávateľa v rozsahu meno a priezvisko, adresa pobytu a dátum narodenia. Ak nový subdodávateľ má povinnosť zapisovať sa do registra partnerov verejného sektora, takýto subdodávateľ musí byť zapísaný v registri partnerov verejného sektora v zmysle zákona č. 315/2016 Z. z. o registri partnerov verejného sektora a o zmene a doplnení niektorých zákonov v znení neskorších predpisov (ďalej len ako „zákon č. 315/2016 Z. z.“).

Obdobne ako pri zmene subdodávateľa postupujú zmluvné strany aj vtedy, ak potreba zabezpečiť časť plnenia tejto zmluvy o Dielo ďalším subdodávateľom nastane u Zhotoviteľa až po uzavretí zmluvy.

**Týmto ustanovením nie je dotknutá povinnosť Zhotoviteľa podľa bodu 6.8 tohto článku Zmluvy.**

- 6.5 Zhotoviteľ môže poveriť vykonaním časti tejto zmluvy len tých subdodávateľov, ktorí sú uvedení v Zozname subdodávateľov, ktorý tvorí Prílohu č. 7 tejto zmluvy v znení neskorších písomných oznámení o zmene subdodávateľa alebo o doplnení nového subdodávateľa.
- 6.6 Zhotoviteľ je povinný zabezpečiť, aby subdodávatelia, ktorí sa majú povinnosť zapisovať sa do registra partnerov verejného sektora boli zapísaní v registri partnerov verejného sektora po celú dobu trvania Zmluvy. V prípade porušenia povinnosti Zhotoviteľa podľa predchádzajúcej vety vzniká Objednávateľovi nárok na zaplatenie zmluvnej pokuty vo výške 100,- EUR za každý deň porušenia pričom porušenie uvedenej povinnosti, ktoré trvá dlhšie ako 30 dní sa považuje za podstatné porušenie Zmluvy.
- 6.7 Zhotoviteľ vyhlasuje, že Príloha č.7 tejto zmluvy obsahuje aktuálne a úplné údaje v zmysle ustanovenia § 41 ods. 3, 4 a 6 ZVO. Údaje v zmysle § 41 ods. 3 ZVO sú údaje o všetkých známych subdodávateľoch v rozsahu obchodné meno/názov, sídlo/miesto podnikania, IČO, zápis do príslušného registra a údaje o osobe oprávnenej konať za uvedené osoby v rozsahu meno a priezvisko, adresa pobytu, dátum narodenia (ďalej len „Údaje“). Zmenu Údajov akejkoľvek vyššie uvedenej osoby je Zhotoviteľ povinný bezodkladne písomne oznámiť Objednávateľovi. V prípade nesplnenia povinnosti Zhotoviteľa v zmysle predchádzajúcej vety má Objednávateľ nárok na zmluvnú pokutu vo výške 500,- Eur za každý neoznámený zmenený Údaj, ako aj náhradu škody, ktorá Objednávateľovi v tejto súvislosti vznikne.
- 6.8 **Zoznam kľúčových odborníkov** tvorí **Prílohu č. 8** tejto Zmluvy. V prípade, ak ide o kľúčového odborníka alebo o inú osobu, ktorej kapacitami Zhotoviteľ preukázal v procese verejného obstarávania technickú alebo odbornú spôsobilosť, táto osoba poskytne svoje kapacity počas celého trvania tejto zmluvy o Dielo. Zoznam Zhotoviteľ je povinný na vyzvanie Objednávateľa preukázať najneskôr do 10-tich dní, že vykonáva činnosti prostredníctvom osoby, ktorej kapacitami preukázal v procese verejného obstarávania technickú alebo odbornú spôsobilosť. V prípade zmeny osoby kľúčového odborníka alebo inej osoby,



ktorej kapacitami Zhotoviteľ preukázal v procese verejného obstarávania technickú alebo odbornú spôsobilosť alebo menovania ich zástupcov, je Zhotoviteľ povinný preukázať Objednávateľovi, že tento nový kľúčový odborník alebo iná osoba, ktorej kapacitami Zhotoviteľ preukázal v procese verejného obstarávania technickú alebo odbornú spôsobilosť alebo jeho zástupca spĺňa všetky požiadavky, ktoré vyžadoval Objednávateľ v procese verejného obstarávania na predmet zákazky na osobu kľúčového odborníka.

6.9 Ustanoveniami bodov uvedených v tomto článku nie je dotknutá zodpovednosť zhotoviteľa za plnenie zmluvy.

## Čl. VII.

### Ďalšie práva a povinnosti zmluvných strán

- 7.1 Zhotoviteľ vyhlasuje, že má všetky povolenia a licencie, ktoré sú nevyhnutné na vykonanie Diela a že tieto povolenia sú postačujúce na to, aby mohol Dielo riadne vykonať. Tieto doklady predloží najneskôr pri podpise tejto zmluvy, pokiaľ neboli predložené už v rámci verejného obstarávania.
- 7.2 Zhotoviteľ bude pri plnení predmetu tejto zmluvy postupovať s odbornou starostlivosťou. Zhotoviteľ sa zaväzuje dodržiavať všeobecne záväzné predpisy, technické normy a podmienky tejto zmluvy. Zhotoviteľ sa bude riadiť východiskovými podkladmi [podklady z verejného obstarávania, súťažné podklady, projektová dokumentácia, cenová ponuka (rozpočet stavby), podmienky stavebného povolenia a pod.] Objednávateľa, pokynmi Objednávateľa a stavebného dozoru, zápismi a dohodami oprávnených osôb zmluvných strán.
- 7.3 Zhotoviteľ je povinný po celú dobu trvania Zmluvy dodržať Návrhy na plnenie kritérií, ktoré boli stanovené v jeho Ponuke ako úspešného uchádzača v rámci procesu verejného obstarávania. Zhotoviteľ sa zaväzuje vyhotoviť a dokončiť Dielo prostredníctvom tých osôb, ktorými podľa zákona o verejnom obstarávaní preukazoval splnenie podmienok účasti a ktorý sú uvedené prílohe č.8. Zhotoviteľ je oprávnený zmeniť kľúčových odborníkov na stavbe len písomným dodatkom k Zmluve.
- 7.4 Objednávateľ najneskôr pri odovzdaní staveniska oznámi Zhotoviteľovi, kto bude vykonávať funkciu: stavebno-technického dozoru Objednávateľa.
- 7.5 Objednávateľ sa zaväzuje, že riadne vykonané Dielo prevezme a zaplatí zaň cenu určenú zmluvou. O prevzatí Diela sa spíše Protokol o odovzdaní a prevzatí Diela, podpísaný všetkými zmluvnými stranami.
- 7.6 Zhotoviteľ znáša nebezpečenstvo škody na zhotovovanom Diele. Zhotoviteľ taktiež zodpovedá za škodu spôsobenú prevádzkovou činnosťou Zhotoviteľa počas realizácie stavebných prác na majetku Objednávateľa a tretích osôb, ako aj na zdraví a živote osôb. Nebezpečenstvo škody na Diele prechádza na Objednávateľa odovzdaním a prevzatím zhotovovaného Diela ako celku na základe Protokolu o odovzdaní a prevzatí Diela.
- 7.7 Vlastníkom zhotovovaného Diela je od počiatku Objednávateľ. Vlastnícke právo k jednotlivým materiálom, komponentom, výrobkom a iným častiam Diela použitým Zhotoviteľom pri zhotovení Diela nadobúda Objednávateľ okamihom ich zabudovania do Diela.
- 7.8 Odovzdanie staveniska a jeho častí na vykonanie Diela bude uskutočnené na základe Protokolu o odovzdaní a prevzatí staveniska a to v súlade s Čl. III. bodom 3.2 tejto zmluvy. Od okamihu podpisu Protokolu o odovzdaní a prevzatí staveniska Objednávateľom a Zhotoviteľom zodpovedá za stavenisko Zhotoviteľ. Zhotoviteľ je povinný zabezpečiť stavenisko tak, aby



počas výkonu prác a tiež v období pracovného voľna na stavbe nedošlo k poškodeniu zdravia a majetku tretích osôb.

7.9 Po dohode zmluvných strán, Zhotoviteľ si na svoje náklady zabezpečí dodávku elektriny, vody a ďalších médií na stavenisku po dobu realizácie Diela, zriadení prípojok a inštaláciu meračov a rozvodov. Systém rozvodov a všetky použité zariadenia musia byť v súlade s príslušnými STN. Zhotoviteľ bude hradíť poplatky za elektrinu, plyn, vodné, stočné a ďalšie zdroje a služby až do úplného dokončenia Diela, vrátane poplatkov za pripojenie. Zhotoviteľ Diela zabezpečí plnenie podmienok správcov dotknutých inžinierskych sietí, dotknutých orgánov a všetkých revízných a východiskových správ súvisiacich s vydaním kolaudačného rozhodnutia a povolenia na užívanie stavby.

7.10 Zhotoviteľ je povinný viesť denné záznamy o uskutočnených prácach formou stavebného denníka. Stavebný denník sa vedie pre celé stavebné dielo podľa pokynov stavebného dozoru. Stavebný denník bude vedený v slovenskom jazyku. **Zhotoviteľ je povinný** stavebný denník uschovávať vo svojej kancelárii na stavenisku. Zhotoviteľ je povinný v denných záznamoch zapisovať údaje o časovom postupe prác, ich akosti, zdôvodnenie odchýlok vykonaných prác od odsúhlaseného technologického postupu prác, údaje o počte zamestnancov, počte mechanizmov a množstve realizovaných druhov prác, údaje dôležité na posúdenie prác orgánmi štátnej správy, popis uskutočnenia prác, informácie o dodávkach materiálu na stavbu, požiadavkách na koordináciu, mimoriadnych udalostiach a zisteniach v súvislosti s uskutočňovaním Diela. Zápisy do stavebného denníka čitateľne zapisuje a podpisuje stavbyvedúci vždy v deň, kedy boli práce vykonané alebo keď nastanú okolnosti brániace ich výkonu, resp. je potrebné riešiť ďalší postup prác. Všetky strany stavebného denníka musia byť vyhotovené v jednom origináli a minimálne v dvoch kópiách. Originál a prvá kópia musia byť postúpené stavebnému dozoru. Všetky strany musia byť očíslované. Medzi jednotlivými záznamami nesmie byť vynechané voľné miesto. Okrem stavbyvedúceho môže do stavebného denníka vykonávať potrebné záznamy iba Objednávateľ, resp. osoba oprávnená konať v realizačných veciach Objednávateľa, stavebný dozor/dohľad Objednávateľa alebo príslušné orgány štátnej správy. Zhotoviteľ je povinný zápisom v stavebnom denníku a súčasne telefonicky a e-mailom 3 pracovné dni vopred vyzvať stavebného dozora na kontrolu všetkých prác, ktoré majú byť zastavané alebo sa majú stať neprístupné. Pokiaľ Zhotoviteľ túto povinnosť nebude plniť, môže stavebný dozor vyžadovať dodatočné odhalenie týchto prác na náklady Zhotoviteľa. Zhotoviteľ je povinný zápisom v stavebnom denníku a súčasne telefonicky a e-mailom 3 pracovné dni vopred vyzvať stavebného dozora na účasť pri vykonávaní skúšok v súlade s STN. Ak sa stavebný dozor nedostaví v stanovenom termíne, je Zhotoviteľ oprávnený vykonať skúšky bez jeho účasti. Zhotoviteľ je povinný viesť podrobný technický záznam o vykonaných skúškach. Všetky zmeny a práce vykonané navyše je Zhotoviteľ povinný zdôvodniť zápisom do stavebného denníka. Záznamy musia byť vždy aktualizované zhotoviteľom na základe meraní, vykonaných v súčinnosti so stavebným dozorom v závislosti od ukončenia jednotlivých stavebných prác a činností (minimálne však po ukončení prác, ktoré budú ďalšou stavebnou činnosťou zakryté). Stavebný denník musí byť podpísaný zhotoviteľom a stavebným dozorom, minimálne na konci každého týždňa.

Stavebný dozor je povinný priebežne kontrolovať zápisy v stavebnom denníku a reagovať adekvátnym spôsobom na požiadavky či pripomienky Zhotoviteľa. Kópie stavebného denníka budú priebežne po kontrole stavebným dozorom uchovávané Zhotoviteľom pre potreby preberacieho, resp. kolaudačného konania.

7.11 Zhotoviteľ je povinný chrániť Dielo počas jeho vykonávania a opatřit časti hotového Diela ochrannými prostriedkami tak, aby nedošlo k ich poškodeniu do doby odovzdania Diela Objednávateľovi.



- 7.12 Zhotoviteľ nie je oprávnený odchyliť sa od podmienok verejného obstarávania, ktoré vykonal Objednávateľ a ktoré sú pre Zhotoviteľa záväzné.
- 7.13 Zhotoviteľ je oprávnený pri vykonávaní Diela písomne požiadať Objednávateľa o odsúhlasenie zmeny materiálov alebo technológií uvedených v rozpočte len v prípade, ak zmenu materiálu alebo technológií vyžadujú aktuálne platné právne predpisy alebo technické normy, alebo ak sa materiál alebo technológia stal na trhu nedostupným (prestal sa vyrábať alebo dodávať na slovenský trh), alebo ak to vyplýva z rozhodnutí alebo vyjadrení príslušných orgánov verejnej správy (napr. stavebný úrad). Primerane podľa tohto bodu sa postupuje, ak zmenu materiálov alebo technológií požaduje Objednávateľ.
- 7.14 Zhotoviteľ sa zaväzuje, že v rámci kontrolných dní umožní vstup na stavbu a stavenisko poslancom Zastupiteľstva ŽSK v prípade, ak o to požiadajú. Zhotoviteľ sa zaväzuje, že v rámci kontrolných dní umožní vstup na stavbu a stavenisko aj ďalším osobám, ktoré na kontrolný deň prizve Objednávateľ (napr. projektant, zástupca správcu, právni zástupcovia).
- 7.15 Objednávateľ môže preniesť ktorúkoľvek zo svojich povinností a právomocí na tretiu osobu a môže toto delegovanie kedykoľvek zrušiť. Toto delegovanie alebo zrušenie delegovania bude vykonané v písomnej forme a nadobudne účinnosť po doručení Zhotoviteľovi. Akékoľvek rozhodnutie, pokyn, kontrola, skúška, súhlas, schválenie alebo podobný akt uskutočňovaný touto osobou v súlade s delegovaním má rovnaký účinok, ako by ho uskutočnil Objednávateľ sám.
- 7.16 Zhotoviteľ v plnom rozsahu zodpovedá za dodržiavanie BOZP, PO a ochrany životného prostredia svojimi zamestnancami, ako aj zamestnancami svojho subdodávateľa na stavenisku. Zároveň zabezpečí, aby všetci jeho zamestnanci a zamestnanci jeho subdodávateľa absolvovali predpísané školenia alebo mali príslušné atesty a osvedčenia. Taktiež sa Zhotoviteľ zaväzuje vybaviť svojich zamestnancov zodpovedajúcimi osobnými ochrannými pracovnými pomôckami. Zhotoviteľ bude v prípade nehody, alebo pracovného úrazu postupovať v súlade so všeobecne záväznými predpismi a zákonmi, zároveň okamžite upovedomí zodpovedného zamestnanca Objednávateľa na stavbe:
- o pracovných úrazoch,
  - o škodách na vybavení a strojoch na stavbe a stavenisku,
  - o škodách na životnom prostredí,
  - o požiaroch.
- 7.17 Objednávateľ, oprávnená osoba podľa Čl. I. tejto zmluvy, resp. osoba oprávnená jednat' v realizačných veciach Objednávateľa alebo stavebný dozor Objednávateľa je oprávnená/oprávnený dať zamestnancom Zhotoviteľa príkaz prerušiť práce, ak zodpovedný pracovník Zhotoviteľa nie je dosiahnuteľný, ak je ohrozená bezpečnosť uskutočňovanej stavby, životy, alebo zdravie zamestnancov na stavbe alebo ak hrozia iné vážne škody.
- 7.18 Zhotoviteľ sa zaväzuje, že sa jeho pracovníci ani iné osoby s jeho vedomím nebudú pohybovať, resp. zdržiavať na pracovisku (stavenisku) z dôvodov, ktoré nesúvisia s výkonom prác podľa tejto zmluvy, bez vedomia a súhlasu Objednávateľa alebo správcu. Objednávateľ nezodpovedá za škody spôsobené Zhotoviteľovi, ak sa jeho zamestnanci neoprávnene zdržiavajú mimo určených priestorov.
- 7.19 Zhotoviteľ zodpovedá za škody na cudzom majetku, ktoré vzniknú z jeho činnosti a tieto odstráni na vlastné náklady. V prípade, ak škodu podľa predchádzajúcej vety spôsobí tretia osoba/subdodávateľ, za túto škodu zodpovedá Zhotoviteľ ako keby ju spôsobil sám. Bez odstránenia takto vzniknutých škôd Objednávateľ neuhradí cenu Diela Zhotoviteľovi. Prípadné



časové lehoty na odstránenie takýchto škôd sa dohodnú v procese odovzdávania a preberania Diela.

- 7.20 Zhotoviteľ je povinný stavbu označiť v zmysle stavebného zákona. Zhotoviteľ je povinný stavenisko – pracovisko vhodne zabezpečiť, je povinný udržiavať na stavenisku – pracovisku poriadok a čistotu, ako aj odstraňovať odpady a nečistoty vzniknuté z jeho prác. Zhotoviteľ je povinný svoje pracovisko zabezpečiť tak, aby neohrozoval bezpečnosť na iných pracoviskách.
- 7.21 Zhotoviteľ sa zaväzuje dodať Objednávateľovi certifikáty o nemennosti parametrov podstatných vlastností výrobku – „SK certifikát výrobku“ použitých stavebných výrobkov pred ich zabudovaním v zmysle zákona č. 133/2013 Z. z. o stavebných výrobkoch a o zmene a doplnení niektorých zákonov.
- 7.22 Zmluvné strany sa zaväzujú, že budú vzájomne spolupracovať a poskytnú si vzájomnú súčinnosť pri riešení konkrétnych otázok a problémov, ktoré vzniknú počas vykonávania Diela, najmä vzhľadom na ich možný vplyv na výšku ceny za Dielo. Zhotoviteľ je povinný upozorniť Objednávateľa na možnosť realizácie jednoduchších a finančne menej náročných riešení ako predpokladá táto zmluva. Objednávateľ nemusí predmetné pripomienky Zhotoviteľa počas realizácie Diela akceptovať.
- 7.23 Zhotoviteľ zodpovedá za to, že pri realizácii Diela nepoužije materiál, o ktorom je v čase jeho použitia známe, že je škodlivý. Použité stavebné výrobky pri realizácii stavebného Diela musia spĺňať podmienky a požiadavky uvedené v zákone č. 133/2013 Z. z. o stavebných výrobkoch a o zmene a doplnení niektorých zákonov, budú spĺňať kritériá a štandard požadovaný Objednávateľom a budú v súlade so všeobecne záväznými predpismi a normami platnými v SR.
- 7.24 Zhotoviteľ je povinný zúčastňovať sa kontrolných dní určených Objednávateľom prostredníctvom na to oprávnených osôb v zmysle tejto zmluvy alebo na základe písomného poverenia Zhotoviteľa.
- 7.25 Zhotoviteľ na žiadosť Objednávateľa poskytne tretím osobám, ktoré sú v právnom vzťahu s Objednávateľom s predchádzajúcim súhlasom Objednávateľa potrebné vysvetlenie všetkých otázok spojených s vykonávaním Diela.
- 7.26 Zhotoviteľ poverí výkonom funkcie stavbyvedúceho osobu, ktorá má príslušné oprávnenie a meno tejto osoby je povinný oznámiť Objednávateľovi pri odovzdaní a prevzatí staveniska, ak identifikácia tejto zodpovednej osoby nebola Zhotoviteľom oznámená už v procese verejného obstarávania.
- 7.27 Zhotoviteľ vykoná na vlastné náklady všetky skúšky, kontroly a merania, ktoré sú potrebné pre riadne ukončenie Diela alebo jeho uvedenie do prevádzky. Organizovanie, vybavovanie a úhradu funkčných skúšok zabezpečí Zhotoviteľ.
- 7.28 **Zhotoviteľ sa zaväzuje, že bude dodržiavať zákaz nelegálneho zamestnávania, ktorý vyplýva zo zákona č. 82/2005 Z. z. o nelegálnej práci a nelegálnom zamestnávaní v znení neskorších predpisov. Zhotoviteľ sa zaväzuje, že dodržiavanie zákazu nelegálneho zamestnávania zabezpečí a bude vyžadovať aj u svojich subdodávateľov.**
- 7.29 **Zhotoviteľ sa zaväzuje, že počas realizácie stavebných prác bude poistený:**
- a) **pre prípad poškodenia, zničenia, straty, odcudzenia Diela alebo iných škôd na Diele (stavebno-montážne poistenie) s výškou poistného plnenia minimálne vo výške ceny za Dielo, a**

- b) pre prípad zodpovednosti za škodu spôsobenú tretím osobám prevádzkovou činnosťou/pri výkone podnikania s výškou poistného plnenia minimálne vo výške ceny za Dielo.

Náklady na poistenie sú zahrnuté v cene za vykonanie Diela. Zhotoviteľ je povinný preukázať Objednávateľovi uzatvorenie poistnej zmluvy na Dielo (konkrétnu stavbu) pri prevzatí staveniska a kedykoľvek počas trvania zmluvy na požiadanie Objednávateľa preukázať jej platnosť a účinnosť.

- 7.30 Zhotoviteľ je povinný na vlastné náklady oboznámiť sa s existujúcimi inžinierskymi sieťami a zabezpečiť ich vytýčenie pred začiatkom stavebných prác a zabezpečiť ich ochranu (umiestnenie do chráničiek podľa STN). Zhotoviteľ bude spolupracovať pri prekládke IS s vlastníkmi (správcami) sietí. Zhotoviteľ je povinný počas realizácie prác dodržiavať bezpečnostné opatrenia pri prácach nad vodným tokom. Zhotoviteľ je povinný v zmysle vyhlášky MŽP SR č. 261/2010 Z. z., ktorou sa ustanovujú podrobnosti o obsahu povodňových plánov a postup ich schvaľovania **na vlastné náklady spracovať povodňový plán zabezpečovacích prác a zabezpečiť jeho prerokovanie a schválenie pred začatím stavebných prác.**

- 7.31 Zhotoviteľ a každý jeho subdodávateľ sa zaväzuje, že umožní výkon finančnej kontroly/audit/overovania, poskytne všetku potrebnú súčinnosť pri výkone finančnej kontroly/audit/overovania a vytvorí podmienky na výkon finančnej kontroly a auditu alebo overovania v zmysle príslušných právnych predpisov na to oprávneným osobám, najmä (ale nielen): Hlavného kontrolóra obce Stará Bystrica, Najvyššiemu kontrolnému úradu SR, Úradu verejného obstarávania, vládny auditor/orgánom auditu, povereným zamestnancom Objednávateľa, Protimonopolnému úradu SR, príslušným riadiacim, sprostredkovateľským, kontrolným, národným a iným orgánom v rámci operačného programu Interreg V-A Slovenská republika – Česká republika 2014 – 2020, Európskemu dvoru audítorov, Európskej komisii, Európskemu úradu pre boj proti podvodom (OLAF).

## Čl. VIII.

### Sankcie a zmluvné pokuty

- 8.1 V prípade omeškania Zhotoviteľa s plnením akéhokoľvek termínu uvedeného v Čl. III. bod 3.2 tejto zmluvy, alebo omeškania Zhotoviteľa s predložením alebo plnením akéhokoľvek termínu uvedeného v harmonograme prác, je Zhotoviteľ povinný zaplatiť Objednávateľovi zmluvnú pokutu vo výške:
- 0,3 % z celkovej ceny Diela s DPH uvedenej v Čl. IV. bod 4.1 za každý (aj začatý) deň omeškania Zhotoviteľa, počas prvých sedem (7) dní omeškania,
  - 0,6 % z celkovej ceny Diela s DPH uvedenej v Čl. IV. bod 4.1 za každý (aj začatý) deň omeškania Zhotoviteľa, ktorý nasleduje po siedmom (7) dní omeškania.
- 8.2 V prípade omeškania Zhotoviteľa s odstránením a likvidáciou staveniska, úpravou terénu staveniska do pôvodného stavu oproti termínu uvedenému v Čl. III. bod 3.13 tejto zmluvy, je Zhotoviteľ povinný zaplatiť Objednávateľovi zmluvnú pokutu vo výške 100 € za každý deň omeškania.
- 8.3 Ak sa Objednávateľ dostane do omeškania s úhradou oprávnenej faktúry, môže si Zhotoviteľ uplatniť voči Objednávateľovi zaplatenie zákonných úrokov z omeškania.



- 8.4 Ak Zhotoviteľ nevykoná Dielo v termíne podľa zmluvy alebo nezačne alebo preruší vykonávanie predmetu tejto zmluvy bez vzájomnej dohody s Objednávateľom, je Objednávateľ oprávnený požadovať uhradenie nákladov a škôd, ktoré mu tak preukázateľne vznikli.
- 8.5 V prípade omeškania Zhotoviteľa s odstránením prípadných zjavných väd a nedorobkov v zmysle Čl. IX. bod 9.2 tejto zmluvy v dohodnutých termínoch, je Zhotoviteľ povinný zaplatiť Objednávateľovi za každú vadu alebo nedorobok a každý deň omeškania zmluvnú pokutu vo výške 100 €. Rovnako Zhotoviteľ zaplatí Objednávateľovi zmluvnú pokutu vo výške 100 € za každý deň neposkytnutia súčinnosti v súvislosti s reklamáciou väd diela podľa Čl. IX. bod 9.3 a bod 9.4 tejto zmluvy.
- 8.6 V prípade omeškania Zhotoviteľa so začatím odstraňovania väd Diela v lehote uvedenej v Čl. IX. bode 9.3 tejto zmluvy, je Zhotoviteľ povinný zaplatiť Objednávateľovi zmluvnú pokutu vo výške 0,05% z ceny Diela s DPH za každú vadu a každý deň omeškania.
- 8.7 V prípade omeškania Zhotoviteľa s odstránením väd Diela v lehote uvedenej v Čl. IX. bode 9.3 tejto zmluvy, je Zhotoviteľ povinný zaplatiť Objednávateľovi zmluvnú pokutu vo výške 100 € za každú vadu a každý deň omeškania.
- 8.8 V prípade omeškania Zhotoviteľa s plnením povinností podľa Čl. VI. tejto zmluvy, je Zhotoviteľ povinný zaplatiť Objednávateľovi zmluvnú pokutu vo výške 0,3 % z celkovej ceny Diela s DPH podľa tejto zmluvy za každý deň porušenia tejto povinnosti.
- 8.9 Zmluvné strany sa dohodli, že Zhotoviteľ je povinný zaplatiť Objednávateľovi zmluvnú pokutu v zmysle tohto článku a to na základe písomnej výzvy Objednávateľa, ktorá bude obsahovať variabilný symbol, sumu na zaplatenie a lehotu na zaplatenie. V prípade ak Zhotoviteľ zmluvnú pokutu nezaplatí dobrovoľne, zmluvné strany sa dohodli, že Objednávateľ je oprávnený svoju splatnú pohľadávku titulom zmluvnej pokuty jednostranne započítať voči akejkoľvek splatnej pohľadávke Zhotoviteľa.
- 8.10 Zaplatením zmluvnej pokuty sa Zhotoviteľ nezbujuje povinnosti splnenia záväzku zabezpečeného zmluvnou pokutou.
- 8.11 Ustanoveniami o zmluvnej pokute nie je dotknutý nárok Objednávateľa na náhradu škody spôsobenej Zhotoviteľom vo výške presahujúcej výšku zmluvnej pokuty.
- 8.12 V prípade, ak sa právoplatným rozhodnutím Protimonopolného úradu SR preukáže, že sa Zhotoviteľ pri získaní zákazky dopustil kolúzneho správania alebo v prípade, ak Zhotoviteľ iným nedovoleným spôsobom ovplyvnil výber víťazného uchádzača, a tým narušil alebo ohrozil hospodársku súťaž, je Zhotoviteľ povinný zaplatiť objednávatel'ovi zmluvnú pokutu vo výške 100 % z ceny Diela s DPH. Týmto ustanovením nie je dotknutý nárok Objednávateľa na náhradu tým spôsobenej škody v plnej výške.

## Čl. IX.

### Zodpovednosť za vady, záruka

- 9.1 Zhotoviteľ zodpovedá Objednávateľovi za to, že Dielo bude vykonané podľa podmienok dohodnutých v tejto zmluve a že počas záručnej doby bude mať vlastnosti dohodnuté v tejto zmluve, určené v projektovej dokumentácii (ak bola predložená) a v platných právnych a technických predpisoch. Objednávateľ nie je povinný prevziať vykonané Dielo, ktoré má vady a nedorobky brániace riadnemu užívaniu Diela. Dielo má vady brániace riadnemu užívaniu, ak bolo vykonané v rozpore s odsúhlaseným technologickým postupom prác, právnymi predpismi

a technickými normami platnými v SR alebo s dohodou zmluvných strán, prípadne touto zmluvou, alebo ak neboli vykonané všetky dohodnuté práce, prípadne neboli odovzdané dokumenty podľa Čl. III. bodu 3.8 tejto zmluvy.

- 9.2 V prípade zistenia väd a nedostatkov bude spísaný ich zoznam s uvedením dohodnutých termínov odstránenia. V prípade, že vady a nedostatky budú drobného charakteru a nebudú brániť riadnemu užívaniu Diela, môže Objednávateľ prevziať vykonané Dielo s určením termínu odstránenia väd a nedostatkov. Po ich odstránení bude spísaný zápis rozhodujúci pre určenie začiatku záručnej doby na Dielo.
- 9.3 Zmluvné strany sa dohodli pre prípad výskytu väd Diela, že počas záručnej doby (bod 9.5) má Objednávateľ právo požadovať a Zhotoviteľ povinnosť odstrániť takéto vady Diela na svoje náklady. Zhotoviteľ sa zaväzuje začať s odstraňovaním oprávnených väd Diela **do 24 hodín** po uplatnení reklamácie Objednávateľom a vady odstrániť bez zbytočného odkladu, najneskôr do troch dní od doručenia reklamácie od Objednávateľa, ak sa s Objednávateľom písomne nedohodne inak.
- 9.4 Ak Zhotoviteľ neodstráni vady v požadovanom termíne, ak ich neodstráni správne, prípadne ich nezačne odstraňovať v dohodnutom termíne alebo je vzhľadom ku všetkým okolnostiam zrejmé, že vady v požadovanom termíne neodstráni, Objednávateľ je oprávnený požadovať zľavu z ceny Diela alebo odstrániť ich sám alebo dať ich odstrániť treťou osobou, a to na náklady Zhotoviteľa, pričom Zhotoviteľ sa výslovne zaväzuje a je povinný takto vynaložené náklady Objednávateľovi nahradiť. Náhrada takto vzniknutých nákladov môže byť vykonaná nasledovne:
- a.) započítaním zadržaných 10 % z ceny Diela podľa Čl. V. bodu 5.8 zmluvy, pokiaľ táto suma nebola Objednávateľom zaplatená, alebo
  - b.) vystavením faktúry so splatnosťou 10 dní odo dňa doručenia Zhotoviteľovi.
- 9.5 Zhotoviteľ zodpovedá za vady Diela **v záručnej dobe, ktorá je 60 mesiacov**. Záručná doba začína plynúť dňom podpísania Protokolu o odovzdaní a prevzatí Diela. Zhotoviteľ nezodpovedá za vady spôsobené chybným zaobchádzaním s Dielom po jeho prevzatí. Zhotoviteľ takisto nezodpovedá za vady Diela, ktoré boli spôsobené použitím stavebných materiálov a vecí poskytnutých Objednávateľom, na nevhodnosť ktorých Objednávateľ upozornil, ale ten na ich použití písomne trval, alebo ak Zhotoviteľ ani pri maximálnej starostlivosti nemohol zistiť ich nevhodnosť.
- 9.6 Záručná doba neplynie po dobu, po ktorú Objednávateľ nemôže Dielo užívať pre jeho vady alebo nedorobky, za ktoré zodpovedá Zhotoviteľ. V prípade, že pri ich odstraňovaní došlo k výmene jednotlivých častí za nové, platí, že pre nové časti Diela začína plynúť nová záručná doba **60 mesiacov** odo dňa nasledujúceho po podpísaní protokolu o odstránení vady alebo nedorobku.
- 9.7 Na materiály a technológie, ktoré tvoria súčasť dodávky Diela sa vzťahuje záručná doba podľa uvedení ich výrobcov.

## Čl. X. Zmena zmluvy

- 10.1 K uzavretiu písomného dodatku, ktorým sa mení zmluva, môže dôjsť z týchto dôvodov:



- 10.1.1 zo zákonných dôvodov vymedzených v § 18 zákona č. 343/2015 Z. z. a za dodržania podmienok ustanovených zákonom č. 343/2015 Z. z.,
- 10.1.2 alebo zo zmluvných dôvodov, ktoré sú v súlade s § 18 ods. 1 písm. a) zákona č. 343/2015 Z. z. vymedzené v tejto zmluve a za dodržania podmienok ustanovených zákonom č. 343/2015 Z. z.

**10.2 Záonné dôvody** na zmenu zmluvy vo forme dodatku sú vymedzené v § 18 zákona č. 343/2015 Z. z. ako:

- 10.2.1 dôvod podľa § 18 ods. 3 písm. a) zákona č. 343/2015 Z. z. (tzv. pravidlo de minimis vo vzťahu k navyiac prácam alebo doplňujúcim stavebným prácam)
- 10.2.2 dôvod podľa § 18 ods. 1 písm. b) zákona č. 343/2015 Z. z. (tzv. doplňujúce stavebné práce)
- 10.2.3 dôvod podľa § 18 ods. 1 písm. c) zákona č. 343/2015 Z. z. (tzv. nepredvídateľné okolnosti)
- 10.2.4 dôvod podľa § 18 ods. 1 písm. d) bod 2. zákona č. 343/2015 Z. z. (tzv. zmena dodávateľa na základe právneho nástupníctva)
- 10.2.5 dôvod podľa § 18 ods. 1 písm. e) zákona č. 343/2015 Z. z. (tzv. iná nepodstatná zmena).

**10.3. Zmluvné dôvody** na zmenu zmluvy vo forme dodatku sú:

- 10.3.1 zmena materiálov alebo technológií za podmienok stanovených v článku VII. bod 7.12 tejto zmluvy;
- 10.3.2 zúženie rozsahu Diela o tzv. menej práce alebo dodávky;
- 10.3.3 zmena termínu vykonania Diela, ak:

a) sa počas realizácie stavby vyskytnú také stavebné práce alebo dodávky, ktoré sú nevyhnutné na riadne dokončenie Diela podľa tejto zmluvy, a súčasne ich objektívne nie je možné riadne ukončiť, odovzdať a prevziať v termíne na vykonania Diela podľa tejto zmluvy, alebo

b) dokončenie Diela v termíne na vykonanie Diela podľa tejto zmluvy objektívne nedovoľujú klimatické podmienky (napr. teplotné a poveternostné), alebo

c) dokončenie Diela v termíne na vykonanie Diela podľa tejto zmluvy objektívne nedovoľujú iné nepredvídateľné okolnosti (napr. požiar, výbuch, úder blesku, pád stromov, stožiarov a iných predmetov, povodeň, záplava, víchrica, krupobitie, iná živelná pohroma alebo havária) alebo iné prevádzkové okolnosti. Za týmto účelom sa Zhotoviteľ zaväzuje, že písomne oznámi Objednávateľovi nutnosť predĺženia termínov na vykonanie Diela bez zbytočného odkladu, odkedy sa o nich dozvie spolu s písomných zdôvodnením.

**10.4** Ak počas realizácie Diela vznikne potreba vykonať také stavebné práce alebo dodávky, ktoré nie sú zahrnuté v Prílohe č. 1 tejto zmluvy čo do množstva alebo druhu, ale ktoré sú nevyhnutné na riadne dokončenie Diela podľa tejto zmluvy, je Zhotoviteľ povinný tieto práce oceniť a v písomnej forme predložiť Objednávateľovi na odsúhlasenie ešte pred ich realizáciou. Pri ocenení navyiac prác a doplňujúcich prác postupuje Zhotoviteľ nasledovne:

a) pri položkách, ktoré sa vyskytovali v rozpočte, bude používať jednotkové ceny z rozpočtu, ktorý je súčasťou tejto zmluvy,

b) pri položkách, ktoré sa v rozpočte nevyskytovali, predloží Zhotoviteľ v prílohe kalkuláciu ceny.

Potreba vykonania takýchto prác nie je sama o sebe dôvodom na to, aby Zhotoviteľ jednostranne prerušil vykonávanie Diela v zmluvne dohodnutom rozsahu počas doby, kým sa dosiahne vzájomná dohoda o rozsahu a cene týchto prác. Rozsah a cena takýchto prác bude riešená postupom v zmysle zákona č. 343/2015 Z. z. a tejto zmluvy.

10.5 **Žiadosť Zhotoviteľa o zmenu zmluvy spolu s návrhom dodatku** musí obsahovať vyčerpávajúce odôvodnenie zavedenia navrhovanej zmeny a dokumenty potvrdzujúce opodstatnenosť jej zavedenia, vrátane požadovaných príloh **vo dvoch originálnych vyhotoveniach**:

- projektová dokumentácia s vyznačenými zmenami (vrátane výkazu výmer) potvrdená stavebným dozorom a zodpovedným projektantom,
- rozpočet (prepočty, odpočty a rozpočet po zmene) potvrdený stavebným dozorom (aj elektronickú verziu v programe MS Excel na CD),
- kópie zápisov zo stavebného denníka so zápisom o potrebe navrhovanej zmeny,
- súhlas stavebného dozoru s navrhovanými zmenami,
- fotodokumentácia,
- iné (napr. stanovisko hygienika, geodetické zameranie, odborné posudky a pod.),
- ak relevantné - rozhodnutie stavebného úradu o zmene stavby.

Žiadosť Zhotoviteľa o zmenu zmluvy spolu s návrhom dodatku musí byť doručená Objednávateľovi **najneskôr 30 pracovných dní pred termínom, v ktorom by daná zmena mala nadobudnúť platnosť**, v opačnom prípade nie je Objednávateľ povinný na žiadosť o zmenu prihliadať a Zhotoviteľ zodpovedá za škodu tým Objednávateľovi spôsobenú.

10.6 Na zmenu v osobách štatutárnych orgánov zmluvných strán alebo na zmenu v osobách oprávnených jednať za zmluvné strany v zmluvných alebo v realizačných veciach nie je potrebné uzavretie písomného dodatku k zmluve. Na takúto zmenu postačuje, ak dotknutá zmluvná strana tieto skutočnosti písomne oznámi druhej zmluvnej strane. V prípade, ak ide o zmenu v osobe stavbyvedúceho Zhotoviteľa, postupuje sa podľa čl. VI. bod 6.4 tejto zmluvy.

## **Článok XI. Osobitné ustanovenia**

11.1 Pre účely tejto zmluvy sa za vyššiu moc považujú prípady, ktoré nie sú závislé od vôle zmluvných strán a tieto ich ani nemôžu ovplyvniť, napr. vojna, mobilizácia, živelné pohromy a pod.

11.2 Ak sa splnenie tejto zmluvy stane nemožným, zmluvná strana, ktorá sa bude chcieť odvolať na vyššiu moc, požiada druhú stranu o úpravu zmluvy vo vzťahu k predmetu, cene a času plnenia. Ak nedôjde k takejto dohode, má zmluvná strana, ktorá sa oprávnené odvoláva na vyššiu moc, právo odstúpiť od zmluvy. Účinky odstúpenia nastanú dňom doručenia oznámenia o odstúpení druhej zmluvnej strane.

11.3 Podpisom tejto zmluvy Zhotoviteľ dáva súhlas Objednávateľovi vykonať na pomocnom lešení na stavbe inštaláciu informačno-propagačného zariadenia (PVC plachty) na mieste, ktoré si Objednávateľ vyberie, a to bezodplatne a po celú dobu, kým bude postavené lešenie. Za účelom



inštalácie alebo demontáže tohto informačno-propagačného zariadenia sa Zhotoviteľ ďalej zaväzuje umožniť vstup na toto lešenie tretím osobám, ktoré budú zabezpečovať túto inštaláciu alebo demontáž, pričom konkrétnu osobu ako aj termín inštalácie (alebo demontáže) oznámi Objednávateľ Zhotoviteľovi vopred telefonicky alebo e-mailom na adresy uvedené v záhlaví tejto zmluvy.

## Čl. XII. Odstúpenie od zmluvy

12.1 Objednávateľ je oprávnený odstúpiť od tejto zmluvy, najmä ak:

- a) Zhotoviteľ podstatne poruší niektorú zo svojich povinností podľa tejto zmluvy,
- b) Zhotoviteľ poruší niektorú zo svojich povinností podľa tejto zmluvy iným než podstatným spôsobom a takéto porušenie nenapraví ani v dodatočnej primeranej lehote na nápravu,
- c) Zhotoviteľ stratil spôsobilosť vyžadovanú zákonom č. 343/2015 Z. z. alebo stratil iné právne alebo vecné predpoklady na riadne plnenie tejto zmluvy,
- d) v rámci kontroly verejného obstarávania zákazky, ktorej výsledkom je táto zmluva, bolo konštatované porušenie zákona,
- e) na majetok Zhotoviteľa je vyhlásený konkurz alebo konkurzné konanie bolo zastavené pre nedostatok majetku alebo je Zhotoviteľovi povolená reštrukturalizácia alebo Zhotoviteľ vstúpi do likvidácie, preruší alebo iným spôsobom skončí svoju podnikateľskú činnosť,
- f) u Zhotoviteľa prebehla zmena kontroly, organizačná zmena, zmena právnej formy, zmena štatutárnych orgánov, predaj podniku alebo jeho časti, a tieto zmeny nie sú pre Objednávateľa konajúce rozumne a odôvodnene akceptovateľné alebo nie sú súladné so zákonom č. 343/2015 Z. z.,
- g) právoplatným rozhodnutím Protimonopolného úradu SR bolo konštatované, že Zhotoviteľ sa pri získaní zákazky, ktorej výsledkom je táto zmluva, dopustil kolúzneho správania alebo v prípade, ak Zhotoviteľ iným nedovoleným spôsobom ovplyvnil výber víťazného uchádzača, a tým narušil alebo ohrozil hospodársku súťaž,
- h) je splnený niektorý z dôvodov na odstúpenie od zmluvy podľa § 19 zákona č. 343/2015 Z. z.,
- i) je splnený niektorý z dôvodov na odstúpenie od zmluvy podľa ustanovení zákona č. 315/2016 Z. z.

12.2 Objednávateľ je oprávnený odstúpiť od tejto zmluvy aj z ďalších zákonných alebo zmluvných dôvodov než uvedených v bode 12.1 tohto článku.

12.3 Zhotoviteľ podstatne porušuje túto zmluvu aj v prípadoch, ak:

- a) je v omeškaním s plnením termínov podľa Čl. III. bodu 3.2 tejto zmluvy,
- b) bezdôvodne preruší vykonávanie Diela, pokiaľ tak nebolo urobené z dôvodu na strane Objednávateľa,
- c) nepredloží Objednávateľovi na odsúhlasenie harmonogram prác pri prevzatí staveniska podľa Čl. III. bodu 3.3 tejto zmluvy,
- d) bez náležitého zdôvodnenia neplní harmonogram prác,



- e) poruší akúkoľvek povinnosť vyplývajúcu z Čl. VI. tejto zmluvy,
- f) poruší povinnosť vyplývajúcu z Čl. VII. bodu 7.27 tejto zmluvy,
- g) poruší povinnosť vyplývajúcu z Čl. VII. bodu 7.28 tejto zmluvy,
- h) neplní kvalitatívno-technické parametre a podmienky zhotovovania predmetu zmluvy určeným technologickým postupom prác, STN a všeobecne záväznými právnymi predpismi a touto zmluvou, a napriek písomnému upozorneniu Objednávateľa nevykoná nápravu v určenej lehote,
- i) napriek písomnému upozorneniu Objednávateľa o vadách plnenia (zápisom v stavebnom denníku alebo iným vhodným spôsobom) pokračuje v plnení s vadami alebo aj napriek upozorneniu v primeranej lehote mu určenej na odstránenie vady túto neodstránil. V rozsahu väd plnenia nie je Objednávateľ povinný vykonať úhradu platby a až do ich odstránenia nie je v omeškaní s platením. Výšku takto neuhradenej čiastky stanoví Objednávateľ výpočtom podľa rozsahu väd plnenia v súlade s cenovou ponukou, ktorá je súčasťou tejto zmluvy.

12.4 Zhotoviteľ je oprávnený odstúpiť od zmluvy v prípadoch, ak:

- a) Objednávateľ bezdôvodne preruší vykonávanie Diela, pokiaľ tak nebolo urobené z dôvodu na strane Zhotoviteľa,
- b) Objednávateľ je v omeškaní s platením ceny za Dielo o viac ako 60 dní,
- c) Objednávateľ bezdôvodne neprevezme riadne ukončené Dielo pripravené na odovzdanie,
- d) z iných zákonných alebo zmluvných dôvodov.

### Čl. XIII.

#### Záverečné ustanovenia

- 13.1 Pri plnení tejto zmluvy sa riadia zmluvné strany v prvom rade jej ustanoveniami. Zhotoviteľ sa bude riadiť tiež písomnými pokynmi Objednávateľa, zapísanými v stavebnom denníku a písomnými dohodami oprávnených pracovníkov zmluvných strán v príslušnom predstihu.
- 13.2 Ostatné skutočnosti neupravené v ustanoveniach tejto zmluvy sa budú spravovať príslušnými ustanoveniami Obchodného zákonníka, Občianskeho zákonníka, prípadne ďalšími právnymi predpismi, najmä: stavebným zákonom, zákonom o životnom prostredí, zákonnými normami o bezpečnosti práce a technických zariadení pri stavebných prácach a ďalšími právnymi predpismi záväznými na území Slovenskej republiky, najmä zákonom č. 343/2015 Z. z. a zákonom č. 315/2016 Z. z., s čím obe zmluvné strany bez výhrad súhlasia.
- 13.3 V prípade, kedy táto zmluva alebo zákon zakotvuje povinnosť doručovať písomnosť druhej strane, doručuje sa písomnosť:
- a) v listinnej podobe na adresy uvedené v záhlaví tejto zmluvy alebo aktualizované adresy podľa písomných oznámení alebo výpisov z verejne prístupných evidencií (výpis z obchodného registra a pod.) ako doporučená zásielka, alebo
  - b) v elektronickej podobe autorizovaná v zmysle zákona č. 305/2013 Z. z. o elektronickej podobe výkonu pôsobnosti orgánov verejnej moci a o zmene a doplnení niektorých zákonov (zákon o e-Governmente) v znení neskorších predpisov do aktívnej elektronickej schránky adresáta ako elektronický dokument, ktorý sa nedoručuje do vlastných rúk.



Listinná zásielka sa považuje za doručenie v deň jej prevzatia adresátom. Listinná zásielka sa považuje za doručenie aj dňom, kedy ju adresát odmietol prevziať alebo dňom uplynutia úložnej lehoty na pošte, prípadne dňom, ktorý bude označený na zásielke ako deň neúspešného doručenia z dôvodu „Adresát neznámy“, a to aj v prípade, ak sa adresát o tom nedozvie.

Elektronická zásielka sa považuje za doručenie v deň bezprostredne nasledujúci po dni uloženia elektronickej zásielky v elektronickej schránke adresáta, a to aj v prípade, ak sa adresát o tom nedozvie.

Týmto ustanovením nie sú dotknuté tie ustanovenia tejto zmluvy, ktoré umožňujú zmluvným stranám spolu komunikovať elektronicky e-mailom alebo zápisom v stavebnom denníku.

- 13.4 Ak je, alebo sa stane niektoré ustanovenie tejto zmluvy neplatné alebo neúčinné, nedotýka sa to ostatných ustanovení tejto zmluvy, ktoré ostávajú platné a účinné. Zmluvné strany sa v tomto prípade zaväzujú dohodou nahradiť neplatné, resp. neúčinné ustanovenie novým ustanovením platným, resp. účinným, ktoré najlepšie zodpovedá pôvodne zamýšľanému ekonomickému účelu ustanovenia neplatného, resp. neúčinného. Do tej doby platí zodpovedajúca úprava všeobecne záväzných právnych predpisov Slovenskej republiky.
- 13.5 Zmluvné strany vzájomne prehlasujú, že zmluvu uzavreli slobodne a vážne, nie za zvlášť nevýhodných podmienok, bez akéhokoľvek donútenia, nie v tiesni a po vzájomnom uvážení. Rovnako tak prehlasujú, že im nie sú známe žiadne skutočnosti, ktoré by mohli spôsobiť neplatnosť, resp. neúčinnosť tejto zmluvy. Zmluvu si riadne premysleli, celý jej text prečítali a pochopili a na znak súhlasu s jej obsahom ju vlastnoručne podpisujú.
- 13.6 Táto zmluva je vypracovaná v **štyroch vyhotoveniach**, Objednávateľ obdrží po dve vyhotovenia a Zhotoviteľ po dvoch vyhotoveniach zmluvy.
- 13.7 Táto Zmluva nadobúda platnosť dňom jej podpísania oboma zmluvnými stranami a účinnosť nadobúda po splnení odkladacej podmienky, a to keď nastane právna skutočnosť uvedená v Čl. XIII. bod 13.8 tejto zmluvy. Táto zmluva sa povinne zverejňuje v zmysle príslušných právnych predpisov.
- 13.8 Zmluva nadobudne účinnosť po ukončení finančnej kontroly, ak poskytovateľ príspevku z fondov EÚ neidentifikoval nedostatky, ktoré by mali alebo mohli mať vplyv na výsledok VO, pričom rozhodujúci je dátum doručenia správy z kontroly prijímateľovi. Ak boli v rámci finančnej kontroly VO identifikované nedostatky, ktoré mali alebo mohli mať vplyv na výsledok VO, zmluva nadobudne účinnosť momentom súhlasu prijímateľa s výškou ex ante finančnej opravy uvedenej v správe z kontroly a kumulatívneho splnenia podmienky na uplatnenie ex ante finančnej opravy podľa Metodického pokynu CKO č. 5, ktorý upravuje postup pri určení finančných opráv za VO. V prípade, ak predmetný NFP Objednávateľovi nebude pridelený aj z akýchkoľvek iných dôvodov, táto zmluva stráca platnosť a nenadobúda účinnosť a zmluvné strany nie sú jej obsahom viazané a nemajú právo voči sebe uplatňovať žiadne majetkové ani iné sankcie.

Zoznam príloh:

- Príloha č.1 Ponukový list (Cenová ponuka)
- Príloha č.2 Vysvetlenie súťažných podkladov
- Príloha č.3 Požiadavky k predmetu zákazky a náležitosti ponuky
- Príloha č.4 Harmonogram služieb a prác
- Príloha č.5 Dokumentácia poskytnutá Objednávateľom
- Príloha č.6 Ocenený výkazy výmer

V Starej Bystrici dňa 26.08.2022

Za Objednávateľa:

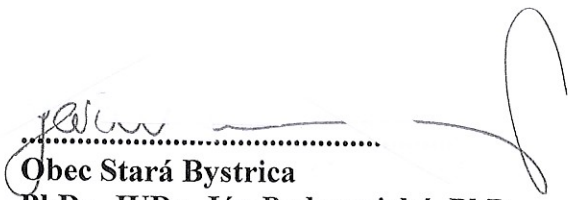
  
.....  
Obec Stará Bystrica  
PhDr. JUDr. Ján Podmanický, PhD.  
starosta obce



V Starej Bystrici dňa 02.09.2022

Za Zhotoviteľa:

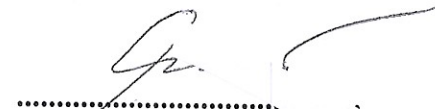
  
.....  
Stavmit s.r.o.  
Mgr. Jozef Mičo  
konateľ spoločnosti





### ZÁKLADNÁ FINANČNÁ KONTROLA

Vykonaná v zmysle § 7 zákona č. 357/2015 Z.z. v znení neskorších predpisov

Finančná operácia alebo jej časť je - ~~nie je~~ v súlade s:

- rozpočtom obce na príslušný rozpočtový rok,
- so schválenými uzneseniami obecného zastupiteľstva obce,
- so zmluvou, rozhodnutiami starostu obce a obecného zastupiteľstva obce
- o hospodárení s verejnými prostriedkami.

Dátum: 23.8.2022 ..... Meno a priezvisko zodp. osoby: DANIELA PETÁNEKOVÁ ..... Podpis: 

Finančná operácia alebo jej časť je - ~~nie je~~ v súlade s:

- osobitným predpisom, rozhodnutím, vnútorným predpisom, inými podmienkami poskytnutá verejných financií, verejným obstarávaním.

Dátum: 23.8.2022 ..... Meno a priezvisko zodp. osoby: MIRUSLAV KADÁŠ ..... Podpis: 

Finančnú operáciu alebo jej časť je - ~~nie je~~

- možné vykonať alebo v nej pokračovať alebo vymáhať poskytnuté plnenie, ak sa finančná operácia alebo jej časť už vykonala.

Finančná operácia alebo jej časť spĺňa - ~~nesplňa~~

- podmienky hospodárnosti, efektívnosti, účinnosti a účelnosti.

Dátum: 23.8.2022 ..... Meno a priezvisko zodp. osoby: PAVOL STANÁBE ..... Podpis: 

\*nehodí sa prečiarknite

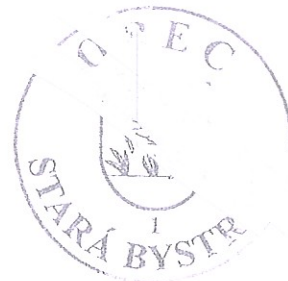

Príloha č. 1: Cenová ponuka

A handwritten signature or mark consisting of a series of loops and a long horizontal stroke extending to the right.



Stavmit s.r.o., Terchová 934, 013 06 Terchová,  
IČO:36378585, IČDPH:SK2020102381

Obec Stará Bystrica

Obecný úrad č. 537

023 04 Stará Bystrica

TERCHOVÁ

28.07.2022

Cenová ponuka

Predkladáme Vám cenovú ponuku k predmetu zákazky: „Obnova židovského cintorína – Stará Bystrica“ :

Cena celkom s DPH	249 727,15 €
Cena bez DPH	208 105,96 €
DPH 20%	41 621,19 €

S pozdravom

  
stavba s.r.o. 013 06 TERCHOVÁ 934 013 0605 40  
IČO: 36378585, IČDPH: SK2020102381



Mgr. Jozef Mičo  
konateľ spoločnosti



# Súhrnný list stavby

Názov stavby: Stavba : Obnova žldovského cintorína obec Stará Bystrica

Miesto stavby: Stará Bystrica

Odberateľ: Obec Stará Bystrica

Adresa:

JKSO :

IČO:

DRČ:

## Rekapitulácia nákladov stavby v EUR

Por. č.	Hl.	Náklady na	Náklady investičnej výstavby			Náklady z inv. prostried.	Celkové náklady
			stavebná časť	technolog. časť	celkom		
1	A	Projektové a prieskumné práce	0,00	0,00	0,00	0,00	0,00
2	B	Prevádzkové súbory	0,00	0,00	0,00	0,00	0,00
3		z toho: dodávky	0,00	0,00	0,00	0,00	0,00
4		montáž a dopl. náklady	0,00	0,00	0,00	0,00	0,00
5	C	Stavebné objekty	208 105,96				208 105,96
6		z toho: základné náklady					
7		HZS a dopl. náklady	0,00	0,00	0,00	0,00	0,00
8	D	Stroje, zariadenie, inventár	0,00	0,00	0,00	0,00	0,00
9	E	Umelecké diela	0,00	0,00	0,00	0,00	0,00
10	F	Vedľajšie náklady	0,00	0,00	0,00	0,00	0,00
11	G	Ostatné náklady	0,00	0,00	0,00	0,00	0,00
12	H	Rezerva	0,00	0,00	0,00	0,00	0,00
13	I	Ostatné investície	0,00	0,00	0,00	0,00	0,00
14	J	Nehmotný investičný majetok	0,00	0,00	0,00	0,00	0,00
15	K	Prevádzkové náklady	0,00	0,00	0,00	0,00	0,00
16	L	Kompletačná činnosť	0,00	0,00	0,00	0,00	0,00
17		Celkové náklady	208 105,96	0,00	208 105,96	0,00	208 105,96
18		DPH	20%	z čiastky			41 621,19
			0%	z čiastky	0,00		
19		Cena celkom s DPH					249 727,15

Spracoval: Dňa: 26.07.2022	Projektant: VAN JARINA ARCHITECTURE & DESIGN IČO: DRČ:	Odberateľ: Obec Stará Bystrica IČO: DRČ:
Adresa:	Adresa:	Adresa:
 stavebná firma, IČO: 36378566, DIČ: 2020, IČDPH: SK202010298		
Pečiatka a podpis	Pečiatka a podpis	Pečiatka a podpis



### Krycí list rozpočtu v EUR

Stavba : Obnova židovského cintorína obec Stará Bystrica

Miesto : Stará Bystrica

Objekt : Informačné tabule na náučnom chodníku, CKN 3344, EKN 9230, CKN 3470/11, CKJKSO :

Rozpočet:

Zmluva č.:

Spracoval:

Dňa:

Odberaťel: Obec Stará Bystrica

IČO:

Dodávateľ: STAVMIT, s.r.o., Terchová

DIČ:

Projektant: VAN JARINA ARCHITECTURE & DESIGN

IČO:

DIČ:

IČO:

DIČ:

A	ZRN	Konštrukcie	Špecifikovaný materiál	Spolu ZRN	B	IN - Individuálne náklady
1	HSV:	1 836,63		1 836,63	6	Práce nadčas
2	PSV:	4 237,17	1 640,25	5 877,42	7	Murárske výpomoco
3	MCE:				8	Bez pevnej podlahy
4	Iné:				9	
5	Súčet:	6 073,80	1 640,25	7 714,05	10	Súčet riadkov 6 až 9:
C NUS - náklady umiestnenia stavby					D ON - ostatné náklady	
11	Zariadenie staveniska				16	Ostatné náklady uvedené v rozpočte
12	Prevádzkové vplyvy				17	Inžinierska činnosť
13	Stažené podmienky				18	Projektové práce
14					19	
15	Sučet riadkov 11 až 14:				20	Sučet riadkov 16 až 19:
projektant, rozpočtár cenár pečiatka:					E Celkové náklady	
podpis:					21	Súčet riadkov 5, 10, 15 a 20: 7 714,05
dátum:					22	DPH 20% z: 7 714,05 1 542,81
					23	DPH 0% z:
					24	Sučet riadkov 21 až 23: 9 256,86
					F Odpočet - prípočet	
odberateľ, obstarávateľ					dodávateľ, zhotoviteľ	
podpis:					podpis:	
dátum:					dátum: 20.8.2022	
pečiatka:					pečiatka:	

  
 STAVMIT s.r.o.  
 Štravovská ulica 013 01 Stará Bystrica, SR / IČO: 04115005 400  
 DIČ: 2020102301 IČ DPH: SK2020102301

*[Handwritten signature]*

Odberateľ: Obec Stará Bystrica  
 Projektant: VAN JARINA ARCHITECTURE & DESIGN  
 Dodávateľ: STAVMIT, s.r.o., Terchová

Stavba : Obnova židovského cintorína obec Stará Bystrica  
 Objekt : Informačné tabule na náučnom chodníku, CKN 3344, EKN 9230, CKN 3470/11, CKN 2972

Rekapitulácia rozpočtu v EUR

Popis položky, stavebného diela, remesla	Konštrukcie	Špecifikovaný materiál	Spolu	Hmotnosť v t	Suť v tonách	Nh
				Spolu	Spolu	Spolu
1 - ZEMNÉ PRÁCE						
2 - ZÁKLADY	667,60	0,00	667,60	0,00000	0,000	47,495
9 - OSTATNÉ KONŠTRUKCIE A PRÁCE	855,49	0,00	855,49	13,64433	0,000	15,452
PRÁCE A DODÁVKY HSV spolu:	313,54	0,00	313,54	0,00000	0,000	14,790
	1 836,63	0,00	1 836,63	13,64433	0,000	77,737
762 - Konštrukcie tesárske						
766 - Konštrukcie stolárske	577,20	554,50	1 131,70	0,00289	0,000	33,862
767 - Konštrukcie doplnk. kovové stavebné	390,38	0,00	390,38	0,00023	0,000	7,943
783 - Nátery	2 562,51	1 085,75	3 638,26	0,56268	0,000	125,938
PRÁCE A DODÁVKY PSV spolu:	717,08	0,00	717,08	0,02283	0,000	23,386
	4 237,17	1 640,25	5 877,42	0,58863	0,000	191,129
Za rozpočet celkom	6 073,80	1 640,25	7 714,05	14,23295	0,000	268,866



Objedávateľ: Obec Stará Bystrica

Projektant: VAN JARINA ARCHITECTURE & DESIGN

Dodávateľ: STAVMIT, s.r.o., Torčová

Spracoval:

JKSO :

Dátum: 26.07.2022

Stavba : Obnova židovského cintorína obec Stará Bystrica

Objekt : Informačné tabule na náučnom chodníku, CKN 3344, EKN 9230, CKN 3470/11, CKN 2972

### Prehľad rozpočtových nákladov v EUR

Por. číslo	Kód cen.	Kód položky	Popis položky, stavebného diela, remesla, výkaz-výmer	Množstvo výmera	Mená jednotka	Jednotková cena	Spolu	DPH %
<b>PRÁCE A DODÁVKY HSV</b>								
<b>1 - ZEMNE PRÁCE</b>								
1	001	133202120	Hĺbenie šachiet v horn. tr.3 ručné do 1,00 m2 pôdorys. plochy 0,80*0,80*1,10*8 :: 5,632	5,632	m3	76,00	428,03	20
2	001	162201201	Vodorovné premiestnenie výkopu fúrikom do 10 m v horn. tr. 1-4	5,632	m3	10,29	57,96	20
3	272	162401102	Vodorovné premiestnenie výkopu do 2000 m horn. tr. 1-4	5,632	m3	4,71	26,52	20
4	001	167101100	Nakladanie výkopku tr.1-4 ručne	5,632	m3	10,43	58,74	20
5	272	171201201	Uloženie sypaniny na skládku	5,632	m3	0,90	5,07	20
6	231	182001111	Plošná úprava terénu, nerovnosti do +-100 mm v rovine 20,00*4 :: 80,000	80,000	m2	1,14	91,28	20
1 - ZEMNE PRÁCE spolu:				667,60			667,60	
<b>2 - ZÁKLADY</b>								
7	011	275313611	Základové pätky z betónu prostého tr. C16/20 - kotvenie lavičiek, stojanov ny bločky	5,632	m3	102,40	576,73	20
8	011	275351217	Debnenie základových páteiek drevené tradičné, zhotovenie 0,80*0,80*0,20*4*8 :: 4,096	4,096	m2	23,51	96,30	20
9	011	275351218	Debnenie základových páteiek drevené tradičné, odstránenie	4,096	m2	7,44	30,46	20
10	015	275353131	Debnenie kotiev. otvorov v zákl. pátkách 0,05-0,10 m2, hl. do 1,0 m	8,000	kus	19,00	152,00	20
2 - ZÁKLADY spolu:				855,49			855,49	
<b>9 - OSTATNÉ KONŠTRUKCIE A PRÁCE</b>								
11	015	998151111	Presun hmôt pre v. do 10 m 9 - OSTATNÉ KONŠTRUKCIE A PRÁCE spolu:	13,644	t	22,98	313,54	20
PRÁCE A DODÁVKY HSV spolu:				1 836,630			1 836,63	
<b>PRÁCE A DODÁVKY PSV</b>								
<b>762 - Konštrukcie tesárske</b>								
12	762	762112110	Montáž lamiel infotabule z hranolov prierezovej plochy do 120 cm2 hranoly 50x150 mm 1,85*13*4 :: 96,200	96,200	m	6,00	577,20	20
13	MAT	310110021	Dodávka šrobov + matice + podložky 28*4 = 104,000	104,000	EUR	2,00	208,00	20
14	MAT	605000011	Hranoly z červeného smreku akost' 1, brúsene 96,20*0,10*0,05*1,10 = 0,529	0,529	m3	655,00	346,50	20
762 - Konštrukcie tesárske spolu:				1 131,70			1 131,70	
<b>766 - Konštrukcie stolárske</b>								
15	766	766414133	Montáž kompozitného panelu 1,20*1,30*4 = 6,240	6,240	m2	20,35	126,98	20

### Prehľad rozpočtových nákladov v EUR

Por. číslo	Kód cen.	Kód položky	Popis položky, stavebného diela, remesla, výkaz-výmer	Množstvo výmera	Memá jednotka	Jednotková cena	Spolu	DPH %
Kompozitný panel DIBOND a UV poťah kompozitného panelu								
			bude dodaný obcou Stara Bystrica.					
16	766	766417111	Atypická strieška infotabule s LED osvetlením	1,000	Súbor	255,00	255,00	20
17	766	998766201	Presun hmôt pre konštr. stolárske v objektoch výšky do 6 m	15,276	%	0,55	8,40	20
766 - Konštrukcie stolárske spolu:				390,38			390,38	
767 - Konštrukcie doplnk, kovové stavebné								
18	767	767991301	Montáž infotabule	4,000	kus	200,00	800,00	20
19	767	76799539	Výroba doplnku stavebného atypického o hmotnosti od 20,01 do 300 kg stupňa zložitosti 3	480,676	kg	2,43	1 168,04	20
uzavretý profil 50x50x6 mm								
2,80*2*9,99*4 = 223,776								
1,25*2*9,99*4 = 99,900								
plecn hr. 10 mm								
0,50*0,50*78,50*8 = 157,000								
20	MAT	1641051	Profil oceľový tenkostenný uzavretý	0,505	t	2 150,00	1 085,75	20
0,481*1,05 = 0,505								
21	767	767995391	Priplatok za zinkovanie	480,676	kg	1,15	552,78	20
22	767	998767201	Presun hmôt pre kovové stav. doplnk. konštr. v objektoch výšky do 6 m	35,216	%	0,90	31,69	20
767 - Konštrukcie doplnk. kovové stavebné spolu:				3 638,26			3 638,26	
783 - Nátery								
23	783	783271001	Nátery kov. stav. dopln. konšt. polyuret. jednon.+2x email	10,480	m2	21,97	230,24	20
24	783	783271007	Nátery kov. stav. dopln. konšt. polyuret. základné	10,480	m2	8,28	86,74	20
2,80*0,20*2*4 = 4,480								
1,25*0,20*2*4 = 2,000								
0,50*0,50*2*2*4 = 4,000								
25	783	783626300	Nátery stolár. výrobkov lazurovacím lakom	48,100	m2	8,32	400,10	20
98,20*0,50 = 48,100								
783 - Nátery spolu:				717,08			717,08	
PRÁCE A DODÁVKY PSV spolu:				5 877,42			5 877,42	
Za rozpočet celkom				7 714,05			7 714,05	







### Krycí list rozpočtu v EUR

Stavba : Obnova židovského cintorína obec Stará Bystrica		Miesto: Stará Bystrica	
Objekt : Prístupová cesta		JKSO :	
Rozpočet:	Zmluva č.:	Spracoval:	Dňa:
Odberateľ: Obec Stará Bystrica		IČO:	
Dodávateľ: STAVMIT, s.r.o., Terchová		DIČ:	
Projektant: VAN JARINA ARCHITECTURE & DESIGN		IČO:	
		DIČ:	

A	ZRN	Konštrukcie	Špecifikovaný materiál	Spolu ZRN	B	IN - Individuálne náklady
1	HSV:	39 888,13	28 320,12	68 208,25	6	Práce nadčas
2	PSV:				7	Murárske výpomocy
3	MCE:				8	Bez pevnej podlahy
4	Iné:				9	
5	Súčet:	39 888,13	28 320,12	68 208,25	10	Súčet riadkov 6 až 9:
C NUS - náklady umiestnenia stavby					D ON - ostatné náklady	
11	Zariadenie staveniska				16	Ostatné náklady uvedené v rozpočte
12	Prevádzkové vplyvy				17	Inžinierska činnosť
13	Sťažené podmienky				18	Projektové práce
14					19	
15					20	Súčet riadkov 16 až 19:
projektant, rozpočítateľ cenár					E Celkové náklady	
pečiatka:					21	Súčet riadkov 5, 10, 15 a 20: 68 208,25
podpis:					22	DPH 20% z: 68 208,25 13 641,65
dátum:					23	DPH 0% z:
					24	Súčet riadkov 21 až 23: 81 849,90
					F Odpočet - prípočet	

odberateľ, obstarávateľ  podpis: dátum: pečiatka:	dodávateľ, zhotoviteľ  podpis:  dátum: 30.7.2022 pečiatka: 
---	--

Odberateľ: Obec Stará Bystrica

Projektant: VAN JARINA ARCHITECTURE & DESIGN

Dodávateľ: STAVMIT, s.r.o., Terchová

Stavba : Obnova židovského cintorína obec Stará Bystrica

Objekt : Prístupová cesta

### Rekapitulácia rozpočtu v EUR

Popis položky, stavebného diela, remesla	Konštrukcie	Špecifikovaný materiál	Spolu	Hmotnosť v t	Suť v tonách	Nh
				Spolu	Spolu	Spolu
1 - ZEMNE PRÁCE	4 236,61	36,95	4 273,56	0,00000	0,000	163,922
2 - ZÁKLADY	737,64	0,00	737,64	0,00000	0,000	10,365
5 - KOMUNIKÁCIE	25 789,20	23 235,86	49 024,86	0,00000	0,000	436,802
9 - OSTATNÉ KONŠTRUKCIE A PRÁCE	9 124,78	5 047,51	14 172,29	0,00000	0,000	352,606
PRÁCE A DODÁVKY HSV spolu:	39 888,13	28 320,32	68 208,25	0,00000	0,000	0,000
Za rozpočet celkom	39 888,13	28 320,12	68 208,25	0,00000	0,000	0,000



Odberateľ: Obec Stará Bystrica

Projektant: VAN JARINA ARCHITECTURE & DESIGN

Dodávateľ: STAVMIT, s.r.o., Terchová

Stavba : Obnova židovského cintorína obec Stará Bystrica

Objekt : Prístupová cesta

Prehľad rozpočtových nákladov v EUR

Por. číslo	Kód cen.	Kód položky	Popis položky, stavebného diela, remesla, výkaz-výmer	Množstvo výmera	Merná jednotka	Jednotková cena	Spolu	DPH %
<b>PRÁCE A DODÁVKY HSV</b>								
<b>1 - ZEMNE PRÁCE</b>								
1	001	111201101	Odstránenie krovin a stromov s koreňmi do 1000 m2	120,000	m2	2,10	252,00	
2	272	111201401	Štiepkvanie krovin a stromov priemeru do 100 mm pre akítokovky plochu	120,000	m2	0,46	55,20	
3	272	121101102	Odstránenie ornice s premiestnením do 100 m 530,00*0,10 = 53,000 176,88*1,50*0,10 = 26,532	79,532	m3	1,29	102,60	
4	001	122202201	Odkopávky pre cesty v horn. tr. 3 do 100 m3 565,376*0,40 = 226,150	226,150	m3	6,67	1 508,42	
5	001	132201202	Hĺbenie rýh šírka do 2 m v horn. tr. 3 nad 100 do 1 000 m3  priekopa 82,38*0,80*0,60 = 39,542	39,542	m3	12,25	484,39	
6	272	162301101	Vodorovné premiestnenie výkopku do 500 m horn. tr. 1-4  226,15+39,542 = 265,692 odpočet - zemina na dosypanie krajnic -26,532 = -26,532	239,160	m3	2,07	495,06	
7	001	171201101	Násypy nezhutnené	239,160	m3	1,14	272,64	
8	272	180401212	Založenie lúčneho trávniku výsevom vo svahu 1:5-1:2	176,880	m2	0,67	118,51	
9	MAT	005724300	Zmes trávna	5,306	kg	7,23	38,36	
10	272	181101102	Úprava pláne v zárezoch v horn. tr. 1-4 so zhutnením	565,376	m2	0,50	282,69	
11	001	181301101	Rozprestretie ornice, sklon do 1:5 do 500 m2 hr. do 10 cm	176,880	m2	1,60	283,01	
12	001	182101101	Svahovanie v zárezoch v horn. tr. 1-4 82,38*0,80*2 = 131,808	131,808	m2	1,92	253,07	
13	001	182201101	Svahovanie násypu 94,50*0,8038 = 75,959	75,959	m2	1,68	127,61	
1 - ZEMNE PRÁCE spolu:				4 273,56			4 273,56	
<b>2 - ZÁKLADY</b>								
14	002	211571121	Výplň odvodňovacích rebler kamenivom riečným fr. 32-150 mmdrobným ťaženým  odvodňovací vsakovací žlab 82,38*0,60*0,30 = 14,828	14,828	m3	49,74	737,54	
2 - ZÁKLADY spolu:				737,54			737,54	
<b>5 - KOMUNIKÁCIE</b>								
15	221	564251111	Podklad zo štrkopiesku hr. 150 mm	565,376	m2	5,81	3 284,83	
16	221	564752112	Podklad z kameniva hrub. drv. 32-63 mm s výpl. kamenivom hr. 160 mm	565,376	m2	10,62	6 004,29	
17	221	567117113	Podklad z prostého betónu tr. C 16/20 hr. 100 mm 530,00*1 = 530,000 176,88*0,20 = 35,376	565,376	m2	13,32	7 530,91	
18	221	569903311	Zhotovenie zemných krajnic so zhutnením 176,88*0,50*0,30 = 26,532	26,532	m3	15,10	400,63	
19	221	5912111111	Kladenie dlažby z kociek drobných z kameňa do lôžka z kameniva ťaženého - ozdobný tvar	530,000	m2	16,16	8 564,80	

Prehľad rozpočtových nákladov v EUR

Por. číslo	Kód cen.	Kód položky	Popis položky, stavebného dielu, remesla, výkaz-výmer	Množstvo výmera	Merná jednotka	Jednotková cena	Spolu	DPH %	
20	MAT	583801150	Kocka dlažbová drobná štiepaná 80 % plochy - Granit $530^{\circ}0,08^{\circ}2,70^{\circ}0,80^{\circ}1,015 = 92,958$	92,958	t	200,00	18 591,60		
21	MAT	583801200	Kocka dlažbová drobná čadič 20 % plochy - Granit $530^{\circ}0,08^{\circ}2,70^{\circ}0,20^{\circ}1,015 = 23,239$	23,239	t	200,00	4 647,80		
5 - KOMUNIKÁCIE spolu:				49 024,86			49 024,86		
9 - OSTATNÉ KONŠTRUKCIE A PRÁCE									
22	221	917461111	Osad. chodník. obrubníka kamen. stojatého s oporou do lôžka z betónu tr. C 16/20 $51,52+13,66+29,32+22,14+8,44+51,80 = 176,880$	176,880	m	9,29	1 643,22		
23	MAT	583803030	Obrubník kamenný $176,88^{\circ}1,01 = 178,649$	178,649	m	29,50	5 270,15		
24	221	998223011	Presun hmôt pre pozemné komunikácie, kryt dláždený 9 - OSTATNÉ KONŠTRUKCIE A PRÁCE spolu:	834,359	t	8,97	7 258,92		
PRÁCE A DODÁVKY HSV spolu:				14 172,29			14 172,29		
Za rozpočet celkom								68 208,25	



Krycí list rozpočtu v EUR

Stavba : Obnova židovského cintorína obec Stará Bystrica		Miesto: Stará Bystrica	
Objekt : Úpravy jestvujúceho cintorína, kamenného oplatenia		JKSO :	
Rozpočet:	Zmluva č.:	Spracoval:	Dňa:
Odberateľ: Obec Stará Bystrica		IČO:	
		DIČ:	
Dodávateľ: STAVMIT, s.r.o., Terchová		IČO:	
		DIČ:	
Projektant: VAN JARINA ARCHITECTURE & DESIGN		IČO:	
		DIČ:	

A	ZRN	Konštrukcie	Špecifikovaný materiál	Spolu ZRN	B	IN - Individuálne náklady
1	HSV:	106 381,06	9 525,47	115 906,53	6	Práce nadčas
2	PSV:	28,63	1 000,00	1 028,63	7	Murárske výpomocce
3	MCE:				8	Bez pevnej podlahy
4	Iné:				9	
5	Súčet:	106 409,69	10 525,50	116 935,19	10	Súčet riadkov 6 až 9:
<b>C NUS - náklady umiestnenia stavby</b>					<b>D ON - ostatné náklady</b>	
11	Zariadenie staveniska				16	Ostatné náklady uvedené v rozpočte
12	Prevádzkové vplyvy				17	Inžinierska činnosť
13	Sťažené podmienky				18	Projektové práce
14					19	
15					20	Súčet riadkov 16 až 19:
Sučet riadkov 11 až 14:					Sučet riadkov 16 až 19:	
projektant, rozpočítateľ cenár					<b>E Celkové náklady</b>	
pečiatka:					21	Súčet riadkov 6, 10, 15 a 20: 116 935,19
podpis:					22	DPH 20% z: 116 935,19 23 367,04
dátum:					23	DPH 0% z:
					24	Súčet riadkov 21 až 23: 140 322,23
					<b>F Odpočet - prípočet</b>	

odberateľ, obstarávateľ  podpis: dátum: pečiatka:	dodávateľ, zhotoviteľ  podpis:  dátum: 26.7.2022 pečiatka: 
---	--

Odberateľ: Obec Stará bystrica

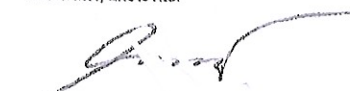
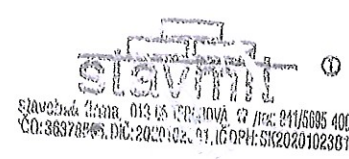
Projektant: VAN JARINA ARCHITECTURE & DESIGN

Dodávateľ: STAVMIT, s.r.o., Terchová

Stavba : Obnova židovského cintorína obec Stará Bystrica

Objekt : Úpravy jestvujúceho cintorína, kamenného oplotenia

### Rekapitulácia rozpočtu v EUR

Popis položky, stavebného diela, remesla	Konštrukcie	Špecifikovaný materiál	Spolu	Hmotnosť v t	Suť v tonách	Nh
				Spolu	Spolu	Spolu
1 - ZEMNE PRÁCE	7 111,87	0,00	7 111,87	0,01710	0,000	329,333
2 - ZÁKLADY	5 449,65	0,00	5 449,65	118,32513	0,000	41,586
3 - ZVISLÉ A KOMPLETNÉ KONŠTRUKCIE	21 015,20	4 280,00	25 295,20	94,68156	0,000	417,121
5 - KOMUNIKÁCIE	5 132,60	3 633,51	8 766,11	116,27646	0,000	72,015
6 - ÚPRAVY POVRCHOV, PODLAHY, VÝPLNE	3 040,05	0,00	3 040,05	3,45163	0,000	194,563
9 - OSTATNÉ KONŠTRUKCIE A PRÁCE	64 631,69	1 611,86	66 243,65	19,90611	0,000	3 751,879
PRÁCE A DODÁVKY HSV spolu:	106 381,06	9 525,47	115 906,53	352,65798	0,000	4 806,497
767 - Konštrukcie doplnk. kovové stavebné	28,63	1 000,00	1 028,63	0,00000	0,000	0,950
PRÁCE A DODÁVKY PSV spolu:	28,63	1 000,00	1 028,63	0,00000	0,000	0,950
Za rozpočet celkom	106 409,69	10 525,50	116 935,16	352,65798	0,000	4 807,447



Odberateľ: Obec Stará Bystrica  
 Projektant: VAN JARINA ARCHITECTURE & DESIGN  
 Dodávateľ: STAVMIT, s.r.o., Terchová

Stavba : Obnova židovského cintorína obec Stará Bystrica  
 Objekt : Úpravy existujúceho cintorína, kamenného oplotenia

Prehľad rozpočtových nákladov v EUR

Por. číslo	Kód cen.	Kód položky	Popis položky, stavebného diela, remesla, výkaz-výmer	Množstvo výmera	Merná jednotka	Jednotková cena	Spolu	DPH %
<b>PRÁCE A DODÁVKY HSV</b>								
<b>1 - ZEMNE PRÁCE</b>								
1	001	111201101	Odstránenie krovin a stromov s koreňmi do 1000 m2	450,000	m2	2,10	945,90	20
2	272	111201401	Štiepkvanie krovin a stromov priemeru do 100 mm pre akúkoľvek plochu	450,000	m2	0,35	157,50	20
3	272	111201401	Štiepkvanie krovin a stromov priemeru do 100 mm pre akúkoľvek plochu	120,000	m2	0,35	42,00	20
4	001	120001101	Priplatok za sťaženie vykopávku v blízkosti hrobov	31,160	m3	18,35	571,72	20
5	001	122202201	Odkopávky pre cesty v horn. tr. 3 do 100 m3 77,90*0,40 = 31,160	31,160	m3	6,67	207,84	20
6	001	130001101	Priplatok za sťažené vykopávky v blízkosti podzem. vedenia	47,600	m3	20,89	994,46	20
7	272	132301201	Hĺbenie rýh šírka do 2 m v horn. tr. 4 do 100 m3	47,600	m3	37,81	1 799,71	20
8	001	133202120	Hĺbenie šacht v horn. tr.3 ručné do 1,00 m2 pódorys. plochy kotvenie lavičiek, stojanov na bicykle 0,40*0,40*0,50*16 = 1,280	1,280	m3	76,00	97,28	20
9	001	162201201	Vodorovné premiestnenie výkopu fúrikom do 10 m v horn. tr. 1-4	1,280	m3	10,29	13,17	20
10	272	162301101	Vodorovné premiestnenie výkopku do 500 m horn. tr. 1-4 31,16+47,60 = 78,760	78,760	m3	2,07	163,11	20
11	272	181101102	Úprava pláne v zárezoch v horn. tr. 1-4 so zhutnením	77,900	m2	0,50	39,18	20
12	231	1842011311	Vysadenie vzrastlých stromov vrátane vykopania a dovozu stromov	3,000	kus	400,00	1 200,00	20
13	231	1847011111	Vysadenie živého plotu vrátane ošetrovania	10,000	m	88,00	880,00	20
1 - ZEMNE PRÁCE spolu:				7 111,87			7 111,87	
<b>2 - ZÁKLADY</b>								
14	011	274313611	Základové pásy z betónu prostého tr. C16/20 pod kamenné oplotenie 59,50*0,80*1,00 = 47,600	47,600	m3	102,53	4 880,33	20
15	011	274351217	Debnenie základových pásov drevené tradičné, zhotovenie 59,50*0,15*2 = 17,850	17,850	m2	18,90	337,28	20
16	011	274351218	Debnenie základových pásov drevené tradičné, odstránenie	17,850	m2	5,66	100,86	20
17	011	275313611	Základové pätky z betónu prostého tr. C16/20 - kotvenie lavičiek, stojanov na bicykle	1,280	m3	102,40	131,08	20
2 - ZÁKLADY spolu:				5 449,65			5 449,65	
<b>3 - ZVISLÉ A KOMPLETNÉ KONŠTRUKCIE</b>								
18	011	311211129	Priplatok za ilcovanie muriva z lom. kameňa obojstranné	35,700	m3	56,00	1 999,20	20
19	011	311211233	Murivo z lomového kameňa opracovaného na MC 10 59,50*0,60*1,00 = 35,700	35,700	m3	440,00	15 708,00	20
20	012	3491210011	Montáž prvkov drobnej architektúry	6,000	kus	18,00	108,00	20
21	MAT	100	Stojan na bicykle napr. lapsset SVALLET, dl. 1050 mm, v. 970 mm	4,000	kus	135,00	540,00	20
22	MAT	101	Drevená lavička bez operadla	1,000	kus	340,00	340,00	20

Prehľad rozpočtových nákladov v EUR

Por. číslo	Kód cen.	Kód položky	Popis položky, stavebného diela, remesla, výkaz-výmer	Množstvo výmera	Merná jednotka	Jednotková cena	Spolu	DPH %	
23	MAT 102		Drevená lavička s operadlom	1,000	kus	400,00	400,00	20	
24	MAT 103		Odlátky tabúl	6,000	kus	500,00	3 000,00	20	
25	012 3491210012		Múrik s osadením úlomkov náhrobných kameňov	10,000	m	320,00	3 200,00	20	
3 - ZVISLÉ A KOMPLETNÉ KONŠTRUKCIE spolu:				25 295,20			25 295,20		
5 - KOMUNIKÁCIE									
26	221 564251111		Podklad zo štrkopiesku hr. 150 mm	89,300	m2	5,81	519,19	20	
27	221 564752112		Podklad z kameniva hrub. drv. 32-63 mm s výpl. kamenivom hr. 160 mm	89,300	m2	10,62	948,37	20	
28	221 567117113		Podklad z prostého betónu tr. C 16/20 hr. 100 mm $11,90 \times 1 = 11,900$ $57,00 \times 0,20 = 11,400$	89,300	m2	13,32	1 189,65	20	
29	221 5912111111		Kladenie dlažby z kociek drobných z kameňa do lôžka z kameniva ťaženého - ozdobný tvar námestia - chodník $65,30 \times 12,60 = 77,900$	77,900	m2	27,00	2 103,30	20	
30	MAT 583801150		Kocka dlažbová drobná štiepaná $77,90 \times 0,08 \times 2,70 \times 1,016 = 17,079$ $0,60 \times 0,35 \times 0,08 \times 2,70 \times 24 = 1,089$	18,168	t	200,00	3 633,60	20	
31	221 5913311111		Kladenie nášlapných kameňov vrátane podkladných vrstiev	24,000	kus	15,50	372,00	20	
5 - KOMUNIKÁCIE spolu:				8 766,11			8 766,11		
6 - ÚPRAVY POVRCHOV, PODLAHY, VÝPLNE									
32	011 627452101		Škárovanie stien z kameňa maltou cementovou MCs $59,50 \times 1,00 \times 2 = 119,000$ $59,50 \times 0,60 = 35,700$ $0,60 \times 1,00 \times 2 = 1,200$	155,900	m2	19,50	3 040,05	20	
6 - ÚPRAVY POVRCHOV, PODLAHY, VÝPLNE spolu:				3 040,05			3 040,05		
9 - OSTATNÉ KONŠTRUKCIE A PRÁCE									
33	221 917461111		Osad. chodník. obrubníka kamen. stojateho s oporou do lôžka z betónu tr. C 16/20	57,000	m	9,29	529,76	20	
34	MAT 583803030		Obrubník kamenný napr. Granit $57,00 \times 1,01 = 57,570$	57,570	m	28,00	1 611,96	20	
35	000 99-01		Reštaurovanie náhrobných kameňov výšky do 1,20 m (na mieste viditeľných)	36,000	kus	215,00	7 740,00	20	
36	000 99-02		Reštaurovanie náhrobných kameňov výšky nad 1,20 m (na mieste viditeľných)	54,000	kus	310,00	16 740,00	20	
37	000 99-03		Pamätník - monolitická časť	1,000	kus	3 600,00	3 600,00	20	
38	000 99-04		Pamätník - kamenný obklad	16,000	m2	710,00	11 360,00	20	
39	000 99-05		Pamätník - rytecké práce kamenného obkladu pamätníka	3 500,000	znak	2,00	7 000,00	20	
40	800 00108		Náklady na archeologický prieskum	1,000	EUR	14 500,00	14 500,00	20	
41	221 998223011		Presun hmôt pre pozemné komunikácie, kryt dláždený	352,658	t	8,97	3 161,93	20	
9 - OSTATNÉ KONŠTRUKCIE A PRÁCE spolu:				66 243,65			66 243,65		
PRÁCE A DODÁVKY HSV spolu:				115 906,530			115 906,53		
PRÁCE A DODÁVKY PSV									
767 - Konštrukcie doplnk. kovové stavebné									
42	767 767920110		Montáž vrat a vrátok v oplotení na sílipy murované do 2 m2	1,000	kus	17,52	17,52	20	
43	MAT 553-01		Dodávka atyp. bránky oplotenia	1,000	kus	1 000,00	1 000,00	20	
44	767 998767201		Presun hmôt pre kovové stav. doplnk. konštr. v objektoch výšky do 6 m	12,345	%	0,90	11,11	20	
767 - Konštrukcie doplnk. kovové stavebné spolu:				1 028,63			1 028,63		

  
 Strana 2



Prehľad rozpočtových nákladov v EUR

Par. číslo	Kód cen.	Kód položky	Popis položky, stavebného diela, remesla, výkaz-výmer	Množstvo výmera	Merná jednotka	Jednotková cena	Spolu	DPH %
			PRÁCE A DODÁVKY PSV spolu:	1 028,63			1 028,63	
			Za rozpočet celkom	116 935,16			116 935,16	





Krycí list rozpočtu v EUR

Stavba : Obnova židovského cintorína obec Stará Bystrica		Miesto : Stará Bystrica	
Objekt : Verejné osvetlenie		JKSO :	
Rozpočet:	Zmluva č.:	Spracoval:	Dňa:
Odberateľ: Obec Stará Bystrica		IČO:	
Dodávateľ: STAVMIT, s.r.o., Terchová		DIČ:	
Projektant: VAN JARINA ARCHITECTURE & DESIGN		IČO:	
		DIČ:	

A	ZRN	Konštrukcie	Špecifikovaný materiál	Spolu ZRN	B	IN - individuálne náklady
1	HSV:				6	Práce nadčas
2	PSV:				7	Murárske výpomoco
3	MCE:	13 262,87	1 985,60	15 248,47	8	Bez pevnej podlahy
4	Iné:				9	
5	Súčet:	13 262,87	1 985,60	15 248,47	10	Súčet riadkov 6 až 9:
C NUS - náklady umiestnenia stavby					D ON - ostatné náklady	
11	Zariadenie staveniska				16	Ostatné náklady uvedené v rozpočte
12	Prevádzkové vplyvy				17	Inžinierska činnosť
13	Sťažené podmienky				18	Projektové práce
14					19	
15				Súčet riadkov 11 až 14:	20	Súčet riadkov 16 až 19:
projektant, rozpočtár cenár pečiatka:					E Celkové náklady	
podpis:					21	Súčet riadkov 5, 10, 15 a 20: 15 248,47
dátum:					22	DPH 20% z: 15 248,47 3 049,69
					23	DPH 0% z:
					24	Súčet riadkov 21 až 23: 18 298,16
odberateľ, obstarávateľ					F Odpočet - prípočet	
podpis:					dodávateľ, zhotoviteľ	
dátum:					podpis:	
pečiatka:					dátum: 20.7.2012	
					pečiatka:	





stavbač firma, 013 06 TERCHOVA 12  
 IČO: 36370998, DIČ: 2020102301, IČ DPH: SK2020100000



Odberateľ: Obec Stará bystrica

Projektant: VAN JARINA ARCHITECTURE & DESIGN

Dodávateľ:

Stavba : Obnova židovského cintorína obec Stará Bystrica

Objekt : Verejné osvetlenie

Rekapitulácia rozpočtu v EUR

Popis položky, stavebného diela, remesla	Konštrukcie	Špecifikovaný materiál	Spolu	Hmotnosť v t	Suť v tonách	Nh
				Spolu	Spolu	Spolu
M21 - 155 Elektromontáže	8 867,38	710,60	9 577,98	0,23600	0,000	139,984
M46 - 202 Zemné práce pri ext. montážach	4 395,49	1 275,00	5 670,49	31,60277	0,000	213,769
PRÁCE A DODÁVKY M spolu:	13 262,87	1 985,60	15 248,47	31,83877	0,000	353,753
Za rozpočet celkom	13 262,87	1 985,60	15 248,47	31,83877	0,000	353,753

Odberateľ: Obec Stará Bystrica

Projektant: VAN JARINA ARCHITECTURE & DESIGN

Dodávateľ: STAVMIT, s.r.o., Terchová

Stavba : Obnova židovského cintorína obec Stará Bystrica

Objekt : Verejné osvetlenie

Prehľad rozpočtových nákladov v EUR

Por. číslo	Kód cen.	Kód položky	Popis položky, stavebného dielu, remesla, výkaz-výmer	Množstvo výmera	Merná jednotka	Jednotková cena	Spolu	DPH %
<b>PRÁCE A DODÁVKY M</b>								
M21 - 155 Elektromontáže								
1	921	210010015	Montáž el-inšt rúrky (plast) uložená vo výkope	340,000	m	1,30	442,00	20
2	MAT	3456501536	Rúrka el-inšt PVC ohybná 086551 : FXKVR 50	340,000	m	2,09	710,60	20
3	921	210100001	Ukončenie vodiča v rozvádzači, zapojenie do 2,5 mm <sup>2</sup>	24,000	kus	1,16	27,79	20
4	921	210100002	Ukončenie vodiča v rozvádzači, zapojenie 4-6 mm <sup>2</sup>	6,000	kus	1,72	10,29	20
5	921	210190009	Osadenie rozvádzača	1,000	kus	75,00	75,00	20
6	MAT	357000-1	Dodávka elektromerového rozvádzača vrátane výzbroje	1,000	kus	550,00	550,00	20
7	921	210200401	Montáž zabudovaného svietidla do IP67, podlahového, do pripraveného podkladu, zdroj LED	4,000	kus	20,00	80,00	20
8	MAT	3482130501	Svietidlo zemné	4,000	kus	440,00	1 760,00	20
9	921	210203601	Montáž, svietidlo uličné, cestné - 1x zdroj (výbojka 125-400W) na výložník	4,000	kus	39,00	156,00	20
10	MAT	3481M0-1	Svietidlo na výložník	4,000	kus	100,00	400,00	20
11	921	210204011	Montáž, stožiar osvetľovací, oceľový	4,000	kus	110,00	440,00	20
12	MAT	316700E112	Stožiar osvetľovací rúrový : St 260/60, výška 6m, žiarovo zinkovaný	4,000	kus	250,00	1 000,00	20
13	921	210204103	Montáž, výložník oceľový 1-ramenný, váha do 35kg	4,000	kus	38,16	152,62	20
14	MAT	316780E163	Výložník 1-ramenný žiarovo zinkovaný	4,000	kus	100,00	400,00	20
15	921	210204202	Montáž, elektrovýstroj stožiarov	4,000	kus	24,08	96,34	20
16	MAT	357990D022	Svorkovnica stožiarová priechodzia	4,000	kus	38,00	152,00	20
17	921	210220021	Montáž uzemňovacieho vedenia v zemi, FeZn pás do 120mm <sup>2</sup> , vrátane prepojenia zvarom	340,000	m	1,53	521,22	20
18	MAT	3549000A01	Drôt uzemňovací FeZn D10	210,800	kg	3,20	674,56	20
19	921	210810006	Montáž, kábel Cu 750V voľne uložený CYKY 3x2,5	80,000	m	3,39	271,52	20
20	MAT	341203M110	Kábel Cu 750V : CYKY-J 3x2,5	80,000	m	1,22	97,44	20
21	921	210810007	Montáž, kábel Cu 750V voľne uložený CYKY 3x4	280,000	m	0,60	166,60	20
22	MAT	341203M120	Kábel Cu 750V : CYKY-J 3x4	290,000	m	2,02	586,96	20
23	921	210810047	Montáž, kábel Cu 750V uložený pevne CYKY 3x4	10,000	m	1,16	11,58	20
24	MAT	357990-9	Podružný materiál	1,000	kus	200,00	200,00	20
25	921	213280050	PPV (pomocné a podružné výkony)	75,970	%	0,73	55,46	20
26	921	213290020	Manipulácia v sieti NN	12,000	hod	15,00	180,00	20
27	921	213291000	Spracovanie východiskovej revízie a vypracovanie správy	20,000	hod	18,00	360,00	20
M21 - 155 Elektromontáže spolu:				9 577,98			9 577,98	
M46 - 202 Zemné práce pri ext. montážach								
28	946	460050004	Jama pre nepátkovaný stožiar, Jednoduchý J, na rovine, do 8m, zemina tr.4	4,000	kus	59,56	238,24	20
29	946	460080001	Betónový základ z prostého betónu do zeminy	2,400	m <sup>3</sup>	120,00	288,00	20
30	946	460200133	Káblové ryhy šírky 35, hĺbky 50 [cm], zemina tr.3 osvetlenie v areáli cintorína 80 = 80,000	80,000	m	4,18	334,32	20
31	946	460200173	Káblové ryhy šírky 35, hĺbky 90 [cm], zemina tr.3 el. prípojka + vonkajšie osvetlenie mimo areál cintorína 260 = 260,000	260,000	m	7,49	1 946,10	20
32	946	460420022	Zriadenie káblového lôžka 65/10 cm, pieskom 80+260 = 340,000	340,000	m	1,64	557,94	20
33	MAT	583311110	Piesok pre lôžko a obsyp potrubia 0-4	25,500	t	50,00	1 275,00	20



Prehľad rozpočtových nákladov v EUR

Por. číslo	Kód cen.	Kód položky	Popis položky, stavebného diela, remesla, výkaz-výmer	Množstvo výmera	Merná jednotka	Jednotková cena	Spolu	DPH %
			340,00*0,30*0,25 = 25,500					
34	946	460490011	Zakrytie káblov výstražnou fóliou PVC šírky 22cm	340,000	m	0,59	199,92	20
35	946	460560133	Zásyp ryhy šírky 35, hĺbky 50 [cm], zemina tr.3	50,000	m	1,58	79,05	20
36	946	460560173	Zásyp ryhy šírky 35, hĺbky 90 [cm], zemina tr.3	260,000	m	2,89	751,92	20
			M46 - 202 Zemné práce pri ext. montážach spolu:	5 670,49			5 670,49	
			PRÁCE A DODÁVKY M spolu:	15 248,47			15 248,47	
			Za rozpočet celkom	15 248,47			15 248,47	



Príloha č. 2: Vysvetľovane súťažných podkladov

V priebehu verejnej súťaže neprebehlo vysvetľovanie súťažných dokladov.

A handwritten signature in black ink, consisting of several loops and a long horizontal stroke extending to the right.



Príloha č. 3: Požiadavky na predmet zákazky a náležitosti ponuky

Stanovené vo Výzve na predkladanie ponúk (33217 – WNP Vestník č. 162/2022 - 20.07.2022)  
a súťažných podkladov k zákazke (<http://www.uvo.gov.sk/vyhľadavanie-zakaziek/detail/dokumenty/444925>)

A handwritten signature in black ink, located in the bottom right corner of the page. The signature is stylized and appears to be a personal name.

Príloha č. 4: Harmonogram služieb a práce – vyhotoví dodávateľ v zmysle bod 3.4 ZoD

A handwritten signature in black ink, located in the bottom right corner of the page. The signature is stylized and appears to consist of several connected loops and a long horizontal stroke at the end.



Príloha č. 5: Dokumentácia poskytnutá objednávatelom – Obnova židovského cintorína (ateliér architektúry VAN JARINA)

A handwritten signature or set of initials in black ink, located in the bottom right corner of the page. The signature is stylized and appears to consist of several connected strokes.



## OBNOVA ŽIDOVSKÉHO CINTORÍNA

■ VAN JARINA ARCHITECTURE & DESIGN

Čajakova 15, Bratislava, [ivan@van.jarina.sk](mailto:ivan@van.jarina.sk), [www.van.jarina.sk](http://www.van.jarina.sk)

STARÁ BYSTRICA, 09 / 2021

*ivan*



# I. SPRIEVODNÁ SPRÁVA SÚHRNNÁ TECHNICKÁ SPRÁVA

## 1. Identifikačné údaje stavby

Názov stavby	:	Obnova židovského cintorína
Miesto stavby	:	Stará Bystrica
Číslo parcely	:	2972, 3470/12, 3470/13, 3470/14
Druh stavby	:	inžinierska stavba – cintorín
Objednávateľ	:	Obec Stará Bystrica
Spracovateľ projektu	:	ateliér architektúry VAN JARINA Čajakova 15, 811 05 Bratislava
Autor	:	Ing. arch. Ivan Jarina, autorizovaný architekt
Architektúra	:	Ing. arch. Martin Kubovský, autorizovaný architekt Ing. arch. Štefan Šuster Bc. Andrea Slušná

## 2. Základné údaje o stavbe

Predmetom projektu je revitalizácia areálu židovského cintorína v obci Stará Bystrica na p.č. 2972 ktorá, zahŕňa úpravu prístupovej komunikácie na p.č. 3470/12, 3470/13, 3470/14, oplotenie areálu, chodníkov, vybudovanie symbolického pamätníka, osadenie prvkov malej architektúry – lavičky, informačné tabule a doplnenie prvkov zelene.

## 3. Prehľad východiskových podkladov

- Architektonická štúdia
- Katastrálna mapa
- Výškopisné a polohopisné zameranie
- Požiadavky zo strany objednávateľa

## 4. Členenie stavby na stavebné objekty

Stavba nebude členená na stavebné objekty.

## 5. Vecné a časové väzby stavby na okolitú výstavbu

Realizácia projektu nemá návaznosti na okolitú výstavbu.

## 6. Prehľad užívateľov a prevádzkovateľov

Užívateľom a prevádzkovateľom stavby bude objednávateľ – obec Stará Bystrica, Židovská obec.

## 7. Termíny začatia a dokončenia stavby

	začatie	2022
	ukončenie	2024
Predpokladaný čas realizácie stavby 3mesiace.		

## 8. Architektonicko stavebné riešenie

Stavba sa nachádza na parcele 2972 k.ú. Stará Bystrica. Prístupová komunikácia k riešenému areálu vedie po parcelách č. 3470/12, 3470/13, 3470/14.

Navrhované riešenie

Projekt rieši revitalizáciu jestvujúceho židovského cintorína a prístupovú komunikáciu k nemu.

V rámci navrhovaného riešenia bude realizované nové kamenné oplotenie areálu. Oplotenie bude vybudované z 3 strán, na ostávajúcej strane bude prirodzenú hranicu tvoriť porast vysokej a nízkej

zelene. Oplotenie bude realizované na pôvodných základoch ako murované z prírodného kameňa – pieskovec na hlbokú špáru. V zadnej časti cintorína budú do oplotenia zamurované úlomky z pôvodných pamätných tabúl. Výška oplotenia bude premenlivá podľa terénnych daností do 1,1m. V rámci oplotenia bude osadená vstupná brána do areálu. Jedná sa o kovovú bránu s židovskými motívami.

Za vstupnou bránou sa bude nachádzať spevnená plocha „námestie“. Jedná sa o plochu nepravidelného oblúkového tvaru s rozmermi približne 7,5 x 12,0m z prírodného kameňa - andezit.

Na ploche bude osadený symbolický pamätník – „brána“ ako hlavná dominanta celého areálu. Pamätník bude mať rozmery 0,45 x 1,75m s výškou 3,0m. Objekt bude riešený ako monolitický zo železobetónu obložený platňami z prírodného kameňa / navrhovane alternatívy: ryolit, granit, tvrdý pieskovec / . Na prednej strane pamätníka bude vytesaný zoznam zosnulých židovských rodín, na zadnej strane zoznam deportovaných židovských rodín.

V areáli budú realizované chodníky, a to chodník z nášľapných kameňov na plochu a kamenný celoplošný chodník, oba chodníky sú realizované z andezitu kladeného na plôch.

Celé riešenie bude doplnené prvkami malej architektúry.

Informačná tabuľa – rozmery 1,25x0,35m výška 2,04m. Jedná sa o oceľovú nosnú konštrukciu s drevenými lamelami z červeného smreku, na konštrukcii bude osadený informačný panel – dibond s potlačou. Na informačnej tabuli bude prezentovaná história židov v obci Stará Bystrica.

Lavičky – s operadlom a bez operadla. Sedká aj operadlo je navrhnuté z masívnej drevenej konštrukcie – červený smrek, podnož je oceľová.

V areáli cintorína sa nachádzajú jestvujúce náhrobné kamene a budú aj doplnené, rekonštruované a reštaurované.

Riešenie bude doplnené prvkami vysokej a nízkej zelene – na západnej strane bude vysadený živý plot na južnej strane nové stromy.

Pri stavebných prácach sa odporúča miestne zistenie do hĺbky 30- 50cm (kovovou špicatou tyčou) a nájdenie ďalších hrobov - náhrobkov a stavebné práce presunúť vedľa zistených hrobov,

Múr okolo cintorína a pamätný pomník možno založiť do zeme pri splnení týchto opatrení, t.j. nezakladať na mieste zistených hrobov.

## KOMUNIKÁCIE

V rámci riešeného územia je navrhnutá rekonštrukcia jestvujúcej prístupovej komunikácie.

Jedná sa o prístupovú komunikáciu v šírke 3,5m a dĺžke 90m, povrch komunikácie bude kamenný – štiepaný granit / čadič kocka hr. 80-100mm v pomere 80% granit 20% čadič, obrubníky budú rovnako kamenné z granitu.

**V zemných prácach** je uvažované s hrubou úpravou terénu do profilu novej komunikácie s použitím jestvujúcej zeminy. Terény dotknuté výstavbou sa ohumusujú a zatravnia výsevom trávneho semena parkového charakteru. Stavbu realizovať a kontrolu hutnenia vykonať podľa v zmysle STN 73 6133.

**Konštrukčné skladby** Objekt je pozemného charakteru a bude slúžiť na dopravné pripojenie. Miestna komunikácia bude slúžiť pre motorové vozidlá skupiny O1.

Konštrukčné zloženie komunikácie:

- 80 až 100mm dlažba
- 40 mm štrkové lôžko fr. 4 – 8mm
- 100 mm polosuchý betón C 16/20
- 160 mm vibrovaný štrk VŠ
- 150 mm štrkopiesok ŠP

zhutnené podložie E=30 - 50 MPa

Σ 550 mm

Komunikácie budú obrúbené kamenným obrubníkom uloženým do betónového lôžka s bočnou betónovou oporou.

**Smerové a spádové pomery** zohľadňujú priebeh okolitého terénu. Spevnené plochy sú riešené ako plošná stavba, spády v normových parametroch od 1 – 3%.

**Odvodnenie** spevnených plôch bude riešené vsakom do rigolu pozdĺž komunikácie.

**Vytýčenie** chodníka bude rešpektovať jestvujúcu trasu pôvodnej komunikácie.



## VEREJNÉ OSVETLENIE

Priestor cintorína bude osvetlený verejným osvetlením. V areáli bude inštalované osvetlenie symbolického pamätníka, múrika s fragmentmi náhrobných kameňov, infotabule a solitérne parkové osvetlenie. Napojenie a ovládanie bude riešené z verejného obecného osvetlenia.

Prístupová komunikácia ku cintorínu bude osvetlená verejným osvetlením pozdĺž komunikácie budú osadené vo vzdialenosti 25m stĺpy verejného osvetlenia. Výška do 6,0m. zdroj svetla budú LED svietidlá. Napojenie a ovládanie bude riešené z verejného obecného osvetlenia.

## NÁUČNÝ CHODNÍK

V rámci riešenia bude realizovaný náučný chodník, ktorý prepája centrum obce so židovským cintorínom. Na jednotlivých miestach budú osadené informačné tabule. Prvá bude umiestnená na námestí, kde budú informácie o židovskej synagóge (parcela CKN 3344), druhá bude v lokalite Kanderovia - informácie o osade Kefsa, kde žili židovské rodiny (parcela EKN 9230), tretia bude na Salajni, kde budú informácie o židovskej komunite (CKN 3470/11) a štvrtá tabuľa bude na cintoríne - informácie o židovskom cintoríne (CKN 2972). Pred cintorínom budú osadené 4ks stojanov na bicykle. Jedná sa o typový výrobok, detail vid'. príloha technickej správy.

## 9. Vplyv stavby na životné prostredie

Výstavba nenaruší existujúce životné prostredie v danej lokalite. Stavba nebude zdrojom žiadnych exhalácií, vibrácií alebo podobných negatívnych vplyvov na životné prostredie. Odpadové látky budú odkladané do kontajnerov a pravidelne odvážané vozidlami OLO.

Ochranné pásma ani chránené územia nebudú dotknuté.

Ochrana stavby pred škodlivými účinkami sa nepredpokladá.

### Odpady vznikajúce počas výstavby

Odpady vznikajúce počas výstavby

Nekontaminované ( 0-ostatné ) odpady:

V zmysle vyhlášky Ministerstva životného prostredia SR č. 371/2015 Z.z. v znení neskorších predpisov, vyhlášky Ministerstva životného prostredia SR č. 365/2015 Z.z., ktorou sa ustanovuje Katalóg odpadov v znení neskorších predpisov a v zmysle Zákona č. 223/2001 Z.z. odpadoch možno odpady vznikajúce odstránením pôvodnej stavby, v rozsahu navrhovanej objektovej skladby zatriedené nasledovne:

Číslo	Názov	Kategória	Hmotnosť /t/
17	Stavebné odpady a odpady z demolácií		
17 01	Betón, tehly, obkladačky		
17 01 01	Betón	0	
17 01 02	Tehly	0	
17 02	Drevo, sklo, plasty		
17 02 01	Drevo	0	
17 03	Bitúmenové zmesi		
17 03 02	Bitúmenové zmesi iné ako uvedené v 17 03 01	0	
17 04	Kovy		
17 04 05	Železo a oceľ	0	
17 05	Zemina, kamenivo		
17 05 04	Zemina a kamenivo iné ako uvedené v 17 05 03	0	
17 05 06	Výkopová zeminy iná ako uvedená v 17 05 05	0	5



17 09	Iné odpady zo stavieb a demolácií		
17 09 04	Zmiešané odpady zo stavieb a demolácií iné ako uvedené v 17 09 01, 17 09 02 a 17 09 03	O	1,5

Celkové množstvo odpadov vznikajúcich počas výstavby: 6,5t

Po ukončení výstavby, v rozsahu navrhovanej objektovej skladby, vybraný dodávateľ, v spolupráci s investorm stavby, predloží na Oddelenie životného prostredia, ku kolaudačnému konaniu, evidenciu odpadov zo stavby a doklady o ich zneškodnení, zmluvu na odvoz a zneškodňovanie podľa platných právnych predpisov. Počas nakladania s odpadmi bude dodávateľ stavby rešpektovať a dôsledne plniť podmienky vyplývajúce z platnej legislatívy.

Kontaminované ( N - nebezpečné ) odpady:

Vznik nebezpečných odpadov t. j. stavebných sutí typu N- nebezpečné, nepredpokladáme

#### 10. Starostlivosť o bezpečnosť zdravia

Pri realizácii stavby je dodávateľ povinný dodržať ustanovenia Vyhlášky Slovenského úradu bezpečnosti práce a Slovenského banského úradu č. 147/2013 Z. z, o bezpečnosti práce a technických zariadeniach pri stavebných prácach.

Z uvedenej vyhlášky je nutné zdôrazniť:

- v zmysle § 9, o povinnostiach dodávateľa stavby

prevádzať pravidelné školenie pracovníkov o BOZP

vybaviť zamestnancov pracovnými pomôckami a ochrannými pracovnými prostriedkami (ochranné rukavice, okuliare, pracovný odev a topánky atď.).

- v zmysle § 10, o povinnosti pracovníkov

dodržiavať pracovné a technologické postupy,

používať ochranné pracovné prostriedky a pracovné pomôcky

- v zmysle §47 – 61 o prácach vo výškach a nad voľnou hĺbkou

v spojení s montážnymi prácami

- v zmysle §71-91 o obsluhu strojov a strojného zariadenia

používanie strojov pre výrobu a dopravu betónových a maltových zmesí

používanie strojov pre vertikálnu dopravu a montáž

Okrem daných paragrafov predmetnej vyhlášky je nutné dodržiavať požiadavky a nariadenia hygienika z oblasti hygieny práce dané úpravou MZ SR v znení č. Z-9021/84-B/2-06registr. v čiastke 24/85 Zb.o hygien. požiadavkách na prac. prostredie, Úradu životného prostredia a Požiarnej ochrany pri manipulácii s toxickými a horľavými materiálmi, pri manipulácii s ropnými produktmi a pod.

Priestor pre prípadné zásahové vozidlá miestneho požiarneho zboru je v plnom rozsahu zabezpečený po jestvujúcich komunikáciách.

#### 11. Vyhodnotenie neodstrániteľných nebezpečenstiev a neodstrániteľných ohrození

Navrhované konštrukcie sú svojim vybavením a určením v zmysle § 4 zákona č. 124/2006 Z.z. o bezpečnosti práce a ochrane zdravia sú zdrojom neodstrániteľných nebezpečenstiev a neodstrániteľných ohrození. Konštrukčným usporiadaním a použitím daného riešenia konštrukcií stavby sú však tieto neodstrániteľné nebezpečenstvá a ohrozenia eliminované a rozsah rizika je minimalizovaný.

Na zabezpečenie eliminácie rozsahu rizika neodstrániteľných nebezpečenstiev a ohrození je potrebná:

- sústavná starostlivosť o bezpečnosť a zdravie pri používaní. Bezpečnosť a ochrana zdravia pri užívaní je stav podmienok, ktoré vylučujú alebo minimalizujú pôsobenie nebezpečných a škodlivých činiteľov prostredia na zdravie užívateľov.

- prevencia je systém opatrení plánovaných a vykonávaných vo všetkých oblastiach činnosti, ktoré sú zamerané na vylúčenie alebo obmedzenie rizika a faktorov podmieňujúcich vznik úrazov a iných poškodení zdravia a určenie postupu pre prípad bezprostredného a vážneho ohrozenia života a zdravia.

Terminológia

- nebezpečenstvo je stav alebo vlastnosť faktora procesu a prostredia, ktoré môžu poškodiť zdravie



- ohrozenie je situacia, v ktorej nemožno vylúčiť, že zdravie bude poškodené,
- riziko je pravdepodobnosť vzniku poškodenia zdravia a stupeň možných následkov na zdraví,
- neodstrániteľné ohrozenie je také nebezpečenstvo a ohrozenie, ktoré podľa súčasných vedeckých a technických poznatkov nemožno vylúčiť ani obmedziť,
- neodstrániteľné nebezpečenstvo je také nebezpečenstvo a ohrozenie, ktoré podľa súčasných vedeckých a technických poznatkov nemožno vylúčiť ani obmedziť,
- nebezpečná udalosť je udalosť, pri ktorej bola ohrozená bezpečnosť alebo zdravie ale nedošlo k poškodeniu jeho zdravia,
- bezpečnosť technického zariadenia je stav technického zariadenia a spôsob jeho používania, pri ktorom nie je ohrozená bezpečnosť a zdravie; bezpečnosť technického zariadenia je neoddeliteľnou súčasťou bezpečnosti a ochrany zdravia pri práci.

### STAROSTLIVOSŤ O BEZPEČNOSŤ PRI PRÁCI

Počas realizácie prác zhotoviteľ uplatňuje všeobecné zásady prevencie a požiadavky na zaistenie bezpečnosti a ochrany zdravia pri práci ustanovené zákonom s prihliadnutím najmä na :

- udržiavanie poriadku a čistoty na stavenisku,
- voľbu lokality pracoviska, jeho prístupnosť, určenie komunikácií alebo priestorov na priechod a pohyb zamestnancov a na prejazd a pohyb pracovných prostriedkov,
- podmienky na manipuláciu s rôznymi materiálmi,
- technickú údržbu, kontrolu pred uvedením do prevádzky a pravidelnú kontrolu zariadení a pracovných prostriedkov s cieľom odstrániť nedostatky, ktoré by mohli ovplyvniť bezpečnosť a zdravie zamestnancov,
- určenie a úpravu plôch na uskladňovanie rôznych materiálov, najmä ak ide o nebezpečné materiály alebo látky, podmienky na odstraňovanie použitých nebezpečných materiálov,
- uskladňovanie, manipuláciu alebo odstraňovanie odpadu a zvyškov materiálov,
- prispôsobovanie času určeného na jednotlivé práce alebo ich etapy podľa skutočného postupu prác,
- spoluprácu medzi všetkými zamestnávateľmi prípadne samostatne zárobkovo činnými osobami zúčastnených na výstavbe ( stavenisku ),
- vzájomné pôsobenie pracovných činností uskutočňovaných na stavenisku alebo v jeho tesnej blízkosti.

Bezpečnosť práce a bezpečnosť technických zariadení:

- Pri stavebno-montážnych prácach je potrebné dodržiavať a riadiť sa aj vyhláškou č. 147/2013 Z.z. o bezpečnosti práce a technických zariadení pri stavebných prácach v znení neskorších predpisov, NV č. 396/2006 o minimálnych bezpečnostných a zdravotných požiadavkách na stavenisko a NV č. 392/2006 o minimálnej bezpečnosti a zdravotných požiadavkách pri používaní pracovných prostriedkov.

- Osoby poverené obsluhou, ako aj údržbou, musia byť preukázateľne oboznámené s prevádzkovými predpismi a musia preukázať znalosť z:

- a) Prevádzkových predpisov,
- b) Bezpečnostných predpisov,
- c) Opatrení, ktoré je potrebné vykonať pri haváriách, poruchách a podobných udalostiach,
- d) Protipožiarnych opatrení,
- e) Opatrení pri úrazoch,
- f) Poskytovania prvej pomoci,
- g) Spôsobu a postupu pri hlásení porúch, o čom musí byť urobený aj príslušný písomný záznam.

Vyhodnotenie neodstrániteľných nebezpečenstiev:

1.) V zmysle zákona č. 124/2006 Z.z. sa tu predpokladajú hlavne nasledovné možné neodstrániteľné nebezpečenstvá a ohrozenia:

- a) Možnosť úrazu osôb ich pádom,
- b) Možnosť úrazu osôb pošmyknutím sa,
- c) Možnosť úrazu osôb nepoužitím správnych postupov

2.) Nakoľko neodstrániteľné nebezpečenstvá a ohrozenia sa nedajú úplne vylúčiť, ich zníženie, alebo obmedzenie sa dosiahne nasledovnými spôsobmi a prostriedkami:

- a) Realizovaním projektovaného diela podľa tejto projektovej dokumentácie a v nej uvádzaných a citovaných STN.
- b) Realizovaním projektovaného diela kvalifikovanými pracovníkmi v zmysle vyhl. č. 508/2009 Z.z. a ostatných súvisiacich legislatívnych predpisov.
- c) Realizovaním projektovaného diela len schválenými a aj príslušne certifikovanými výrobkami, materiálmi a zariadeniami s príslušnými atestmi – zhodou s CE.

- d) Spracovaním a následne aj dodržiavaním schválených montážnych predpisov montážnej organizácie robiacej montážne práce.
- e) Spracovaním a následne aj dodržiavaním schválených prevádzkových predpisov prevádzkovateľa projektovaného zariadenia.
- f) Realizovaním pravidelných opakovaných odborných prehliadok a neodkladných odstránení vyskytnutých závad v nej uvedených.
- g) Dodržiavaním bezpečnostných predpisov, vyplývajúcich z platnej legislatívy.

Kontrolou dodržiavania:

- 1) Schváleného projektového riešenia diela,
- 2) Bezpečnostných predpisov, ako aj bezpečnosti používania
- 3) Schválených technologických postupov montáží, údržby a prevádzkovania.

Neodstrániteľné nebezpečenstvá a ohrozenie je potrebné v pravidelných intervaloch vyhodnocovať a v prípade výskytu ich novej, alebo inej formy tieto priebežne dopĺňať a určovať ich elimináciu do prevádzkových pravidiel.

V Bratislave September 2021

Ing. arch. Martin Kubovský





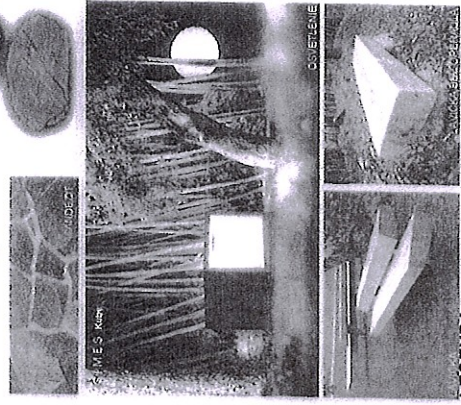

**LEGENDA**

[Symbol]	HRANICA RIEŠENÉHO ÚZEMIA
[Symbol]	HLAVNÝ VSTUP NA CANTORIK
[Symbol]	TRÁVNATÝ POVRCH - TEREN
[Symbol]	PODKA - PRÍSTUPOVÁ CESTA
[Symbol]	POVODNÉ NÁHRUBNÉ KAMENE
[Symbol]	DOPLNENÉ NÁHRUBNÉ KAMENE
[Symbol]	KORÝTO POTOKA
[Symbol]	STAVEBNÉ ÚPRAVY
[Symbol]	KAMENNÝ PLOT h: DO 1,1 m
[Symbol]	NÁMEŠTIE - ANDEZIT
[Symbol]	NÁŠURNÉ KAMENE ANDEZIT (cca 0,25x0,25m, rozostupy cca 0,35 m)
[Symbol]	CHODNÍK Z ANDEZITU
[Symbol]	670 m <sup>2</sup>
[Symbol]	59,5 m
[Symbol]	65,2 m <sup>2</sup>
[Symbol]	24 ks
[Symbol]	12,6 m <sup>2</sup>

[Symbol]	ZELEŇ
[Symbol]	PŮVODNÝ PORAST
[Symbol]	ZAMERANÉ EXISTUJÚCE STROMY
[Symbol]	DOPLNENÉ NOVÉ STROMY
[Symbol]	ZŤVÝ PLOT (HRAB)
[Symbol]	HUSTÝ PORAST - PŮVODNÝ
[Symbol]	ATYPICKÉ PRVKY
[Symbol]	1 STANČIŠŤOVÝ PAMÄTIK - BRÁVA
[Symbol]	2 VSTUPNÁ KOTVOVÁ BRÁVA
[Symbol]	3 MŪRIK S ÚLOŽKAMI NÁHRUBNÝCH KAMEROV
[Symbol]	4 DREVENÁ LAVIČKA S OPERADLOM
[Symbol]	5 DREVENÁ LAVIČKA BEZ OPERADLA
[Symbol]	6 INFOTABUĽA - S DEJINAMI ŽIDOV V SR
[Symbol]	LED OSVETLENIE
[Symbol]	OSVETLENIE
[Symbol]	OSVETLENIE - KOCKA h: 0,24 m.
[Symbol]	OSVETLENIE PAMÄTIKA - V DŮLŽKE BODOVÉ SVETLO
[Symbol]	OSVETLENIE MŪRIKA
[Symbol]	LED OSVETLENIE INFOTABULE
[Symbol]	1 ks
[Symbol]	3 ks
[Symbol]	3 ks
[Symbol]	20 m
[Symbol]	1 ks
[Symbol]	1 ks
[Symbol]	10 m
[Symbol]	1 ks
[Symbol]	1 ks
[Symbol]	4 ks
[Symbol]	2 ks
[Symbol]	2 ks
[Symbol]	3 ks
[Symbol]	1 ks

**SITUÁCIA** M 1:100

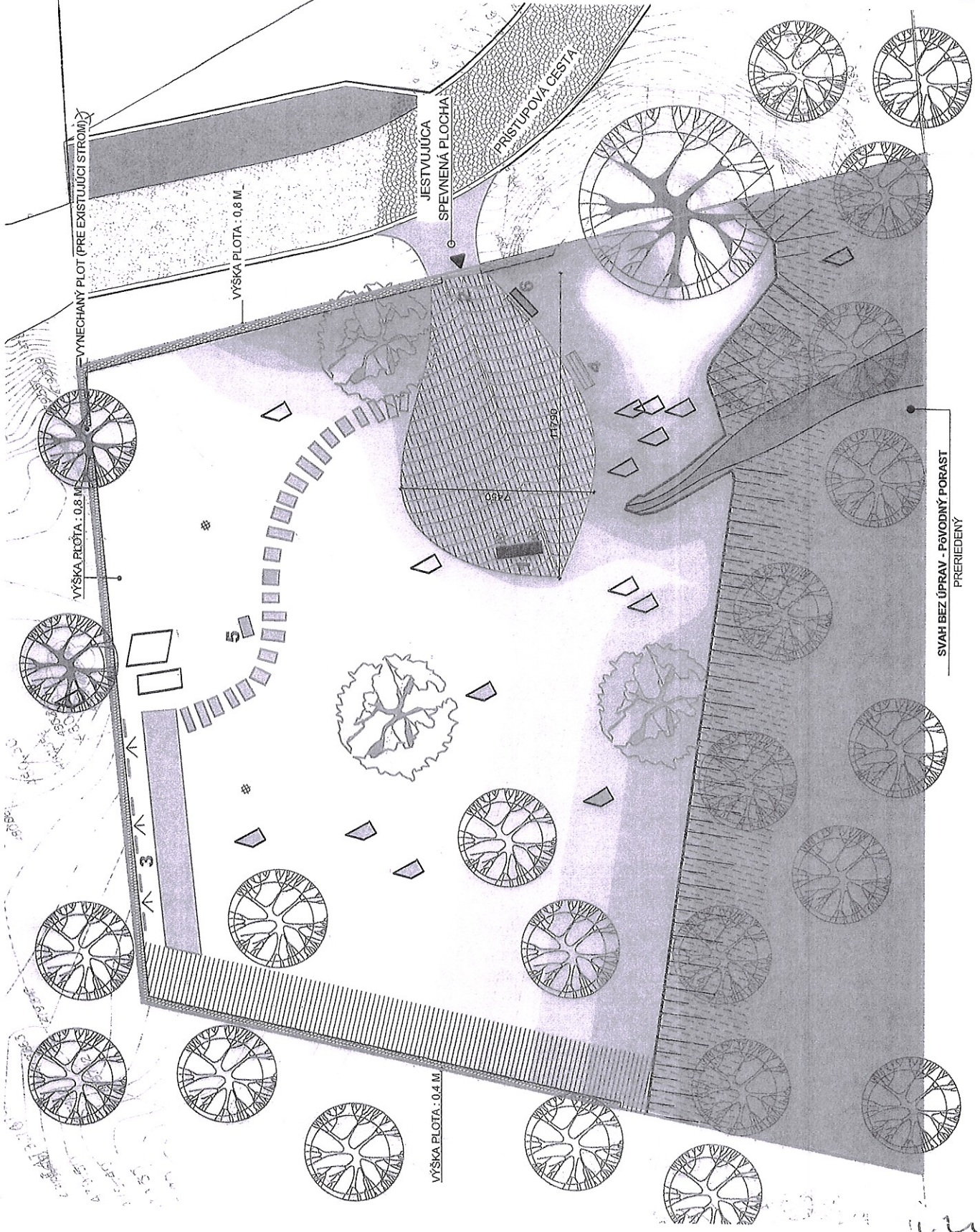

**PROJEKT PRE STAVEBNÉ POUVLENIE**

**VAN JARINA ARCHITECTURE & DESIGN**  
 Čajkova 15, Bratislava, ivan@van.jarina.sk, www.van.jarina.sk



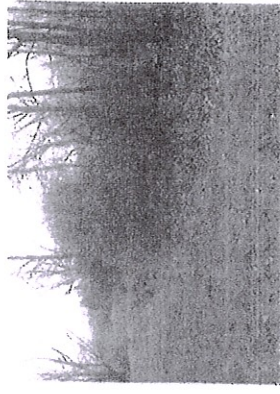
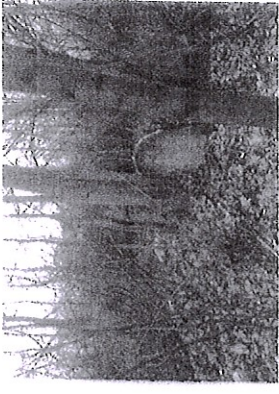

JESTVUJÚCI STAV

LEGENDA

- RIEŠENÉ ÚZEMIE
- TRAVNATÝ POVRCH
- SPEVNENÉ PLOCHY



ŠIRŠIE VZŤAHY  
 M 1:1000  
 PROJEKT PRE STAVEBNÉ POVOLENIE

VAN JARINA ARCHITECTURE & DESIGN  
 Čajkova 15, Bratislava, ivan@van.jarina.sk, www.van.jarina.sk

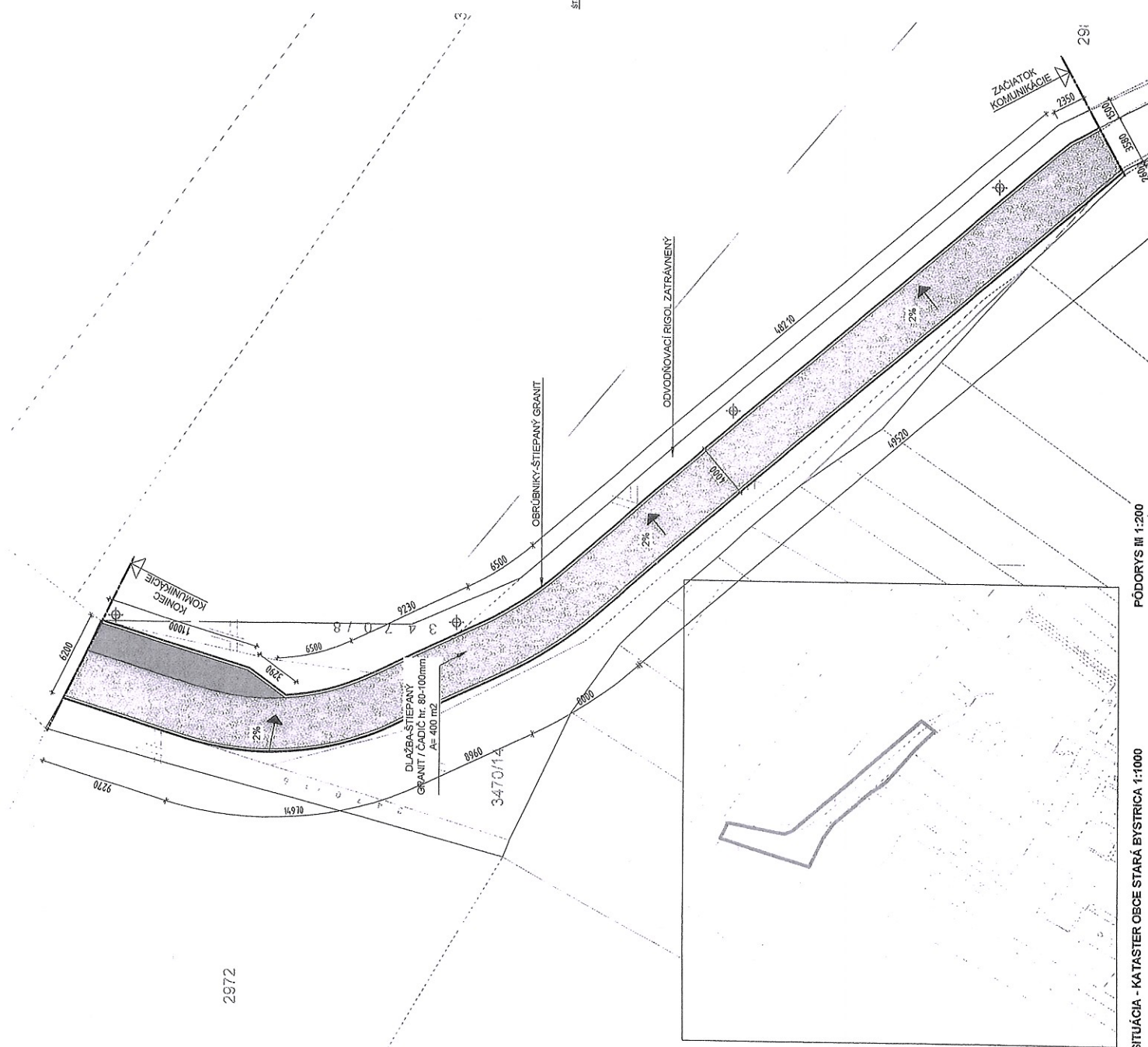

2972

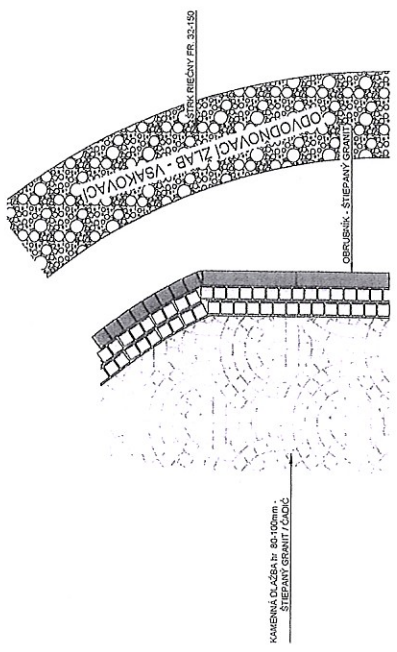

UKAŽKA SCHÉMY UKLADANIA DLAŽBY NA ROVNOM USEKU A PRI ZMENE SMERU M 1:25

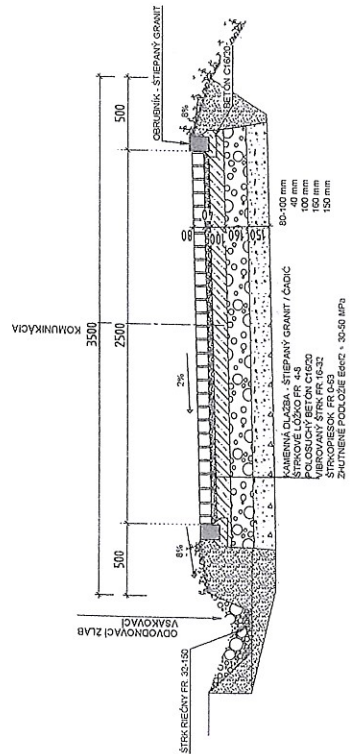

VZOROVÝ PRIEČNY REZ M 1:25

LEGENDA

- ☉ VEREJNÉ OSVETLENIE VÝŠKA DO 6,0m.
- ☉ ZDROJ LED, VZDIALENOSŤ 25m 4ks



PRÍSTUPOVÁ KOMUNIKÁCIA 1:200, 1:25  
 PROJEKT PRE STAVEBNÉ POVOLENIE  
 VAN JARINA ARCHITECTURE & DESIGN  
 Čajkova 15, Bratislava, ivan@van.jarina.sk, www.van.jarina.sk

SITUÁCIA - KATASTER OBECE STARÁ BYSTRICA 1:1000

PÓDORYS M 1:200

*Handwritten signature*



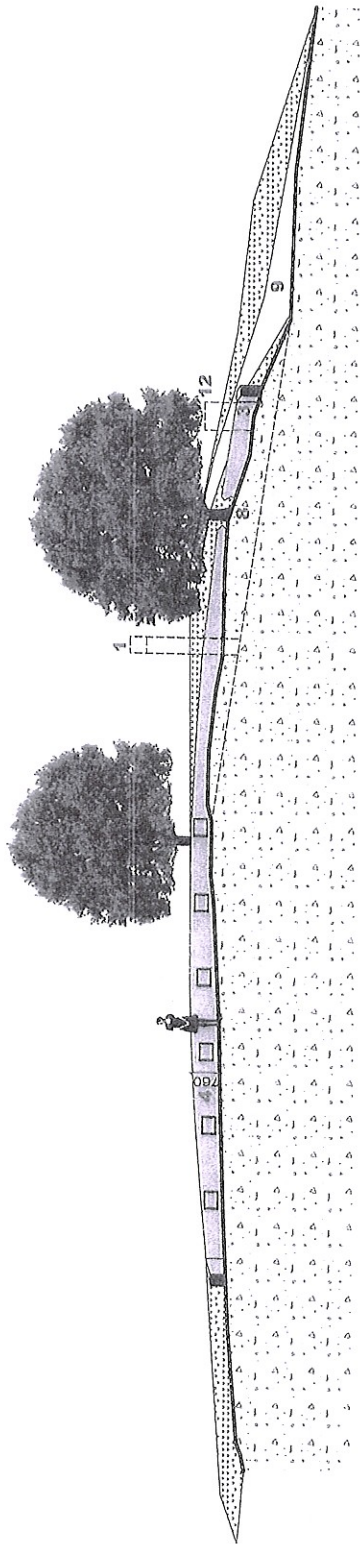
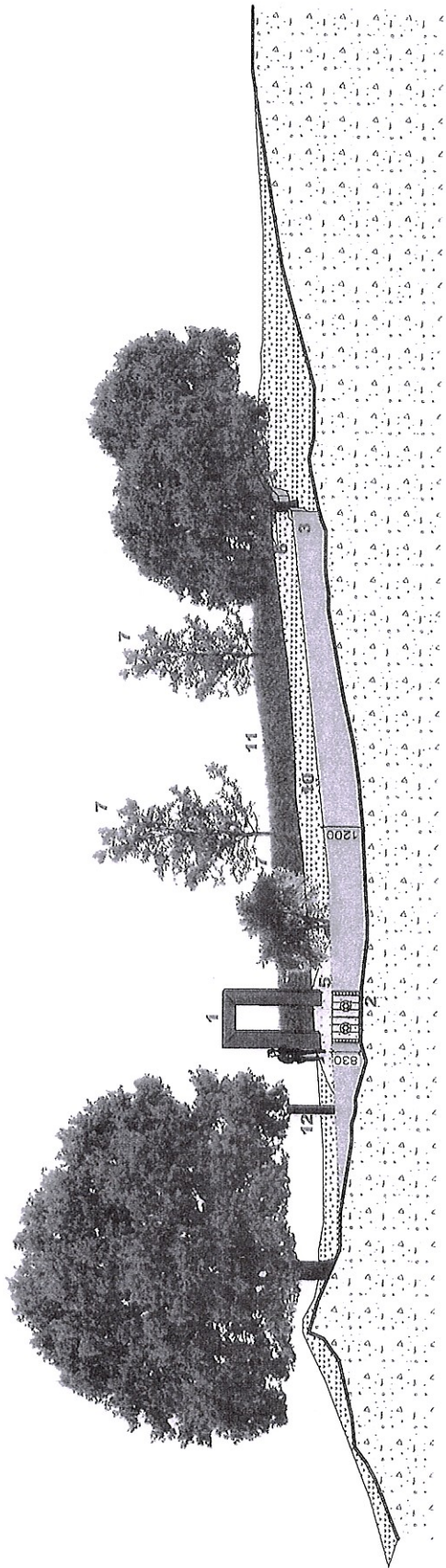

### LEGENDA

- 1 SYMBOLICKÝ PAMĚTIK - BRÁNA
- 1 STRANA ŽIDOVÝCH ZOBRAZOVANÍ Z STRANY ŽIDOVSKÝCH EXPORTOVANÝCH
- 2 VSTUPNÁ KOVOVÁ BRÁNA
- 3 KAMENNÝ PLOT (h: DO 1,1 m)
- 4 MŮRKA S ÚLOMKAMI NÁHROBNÝCH KAMEŇOV
- 5 NÁMESTIE / ANDEZIT
- 6 CHODNÍK Z ANDEZITU
- 7 NAVRHOVANÝ STROM
- 8 OTVOR V PLOTE PRE EXISTUJÚCI STROM
- 9 POHŇA - PRISTUPOVÁ CESTA
- 10 TRAVNATÝ POKRYCH - TERÉN
- 11 ŽIVÝ PLOT (HRAB)
- 12 INFOTABUĽA S DEJINAMI ŽIDOV V SB
- 3 LED OSVETLENÍ

REZY

M 1:100

PROJEKT PRE STAVEBNÉ POVOLENIE

VAN JARINA ARCHITECTURE & DESIGN  
 Čajkova 15, Bratislava, ivan@van.jarina.sk, www.van.jarina.sk





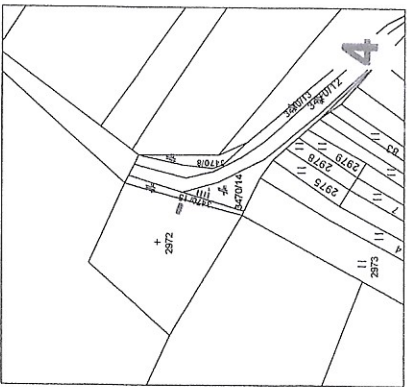
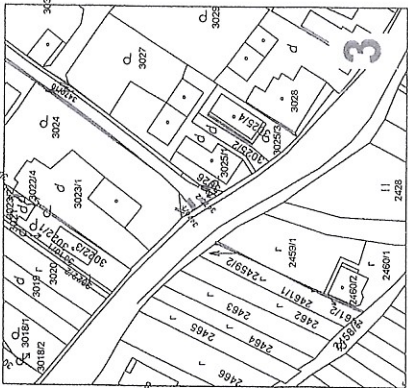
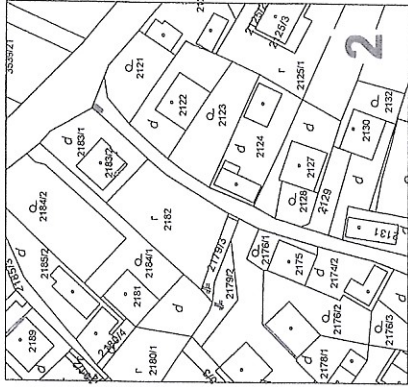
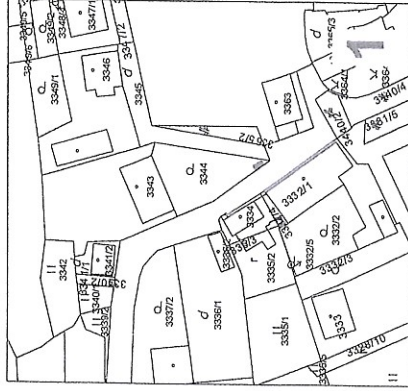

**LEGENDA**

- RIEŠENÁ PARCELA
- INFORMAČNÁ TABUĽA
- STOLAN NA BICYKLE



**LEGENDA**

- NÁUCNÝ CHODNÍK
- MIESTA OSADENIA PRVKOV MALEJ ARCHITEKTÚRY
- ŽIDOVSKÝ CINTORIN



## STOJAN NA BICYKLE

**počet:** 4ks

**rozmery zariadenia:** 1,05x0,05m. Výška 0,97 m

**povrchová úprava:** oceľ - lakovaná práškovou farbou pre vysokú ochranu proti korózii, vo farebnosti RAL 7024 - tmavo šedá

**kotvenie:** oceľovými vrutmi do betónového základu

**typ:** Stojan na bicykle, napr. Iappset, SVALLET BICYCLE STAND , NF8800M , alebo ekvivalentný

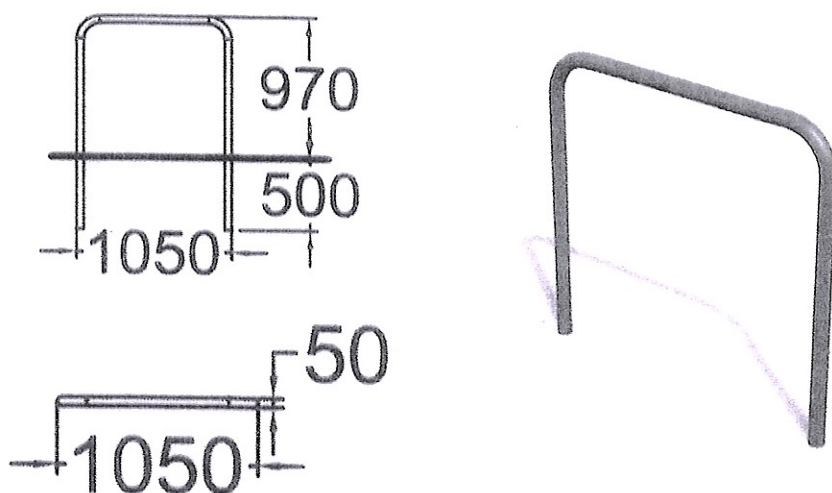

*Handwritten signature or mark.*

Príloha č. 6: Ocenený výkaz – výmer (Rozpočet – Stavmit s.r.o.)

11. 25



# Súhrnný list stavby

Názov stavby: Stavba : Obnova židovského cintorína obec Stará Bystrica

JKSO :

Miesto stavby: Stará Bystrica

Odberateľ: Obec Stará Bystrica

IČO:

Adresa:

DRČ:

## Rekapitulácia nákladov stavby v EUR

Por. č.	Hl.	Náklady na	Náklady investičnej výstavby			Náklady z inv. prostried.	Celkové náklady
			stavebná časť	technolog. časť	celkom		
1	A	Projektové a prieskumné práce	0,00	0,00	0,00	0,00	0,00
2	B	Prevádzkové súbory	0,00	0,00	0,00	0,00	0,00
3		z toho: dodávky	0,00	0,00	0,00	0,00	0,00
4		montáž a dopl. náklady	0,00	0,00	0,00	0,00	0,00
5	C	Stavebné objekty	208 105,96				208 105,96
6		z toho: základné náklady					
7		HZS a dopl. náklady	0,00	0,00	0,00	0,00	0,00
8	D	Stroje, zariadenie, inventár	0,00	0,00	0,00	0,00	0,00
9	E	Umelecké diela	0,00	0,00	0,00	0,00	0,00
10	F	Vedľajšie náklady	0,00	0,00	0,00	0,00	0,00
11	G	Ostatné náklady	0,00	0,00	0,00	0,00	0,00
12	H	Rezerva	0,00	0,00	0,00	0,00	0,00
13	I	Ostatné investície	0,00	0,00	0,00	0,00	0,00
14	J	Nehmotný investičný majetok	0,00	0,00	0,00	0,00	0,00
15	K	Prevádzkové náklady	0,00	0,00	0,00	0,00	0,00
16	L	Kompletačná činnosť	0,00	0,00	0,00	0,00	0,00
17		Celkové náklady	208 105,96	0,00	208 105,96	0,00	208 105,96
18		DPH	20%	z čiastky			41 621,19
			0%	z čiastky	0,00		
19		Cena celkom s DPH					249 727,15

Spracoval: Dňa: 26.07.2022	Projektant: VAN JARINA ARCHITECTURE & DESIGN IČO: DRČ:	Odberateľ: Obec Stará Bystrica IČO: DRČ:
Adresa:	Adresa:	Adresa:
 stavbebná firma, 013 06 TERČOVSKÁ 47 / IČO: 041/5895 40/ IČO: 36378596, DIČ: 2020102381, IČDPH: SK202010238		
Pečiatka a podpis	Pečiatka a podpis	Pečiatka a podpis

*Handwritten signature*

### Krycí list rozpočtu v EUR

Stavba : Obnova židovského cintorína obec Stará Bystrica

Miesto: Stará Bystrica

Objekt : Informačné tabule na náučnom chodníku, CKN 3344, EKN 9230, CKN 3470/11, CKJKSO :

Rozpočet:

Zmluva č.:

Spracoval:

Dňa:

Odberateľ: Obec Stará Bystrica

IČO:

DIČ:

Dodávateľ: STAVMIT, s.r.o., Terchová

IČO:

DIČ:

Projektant: VAN JARINA ARCHITECTURE & DESIGN

IČO:

DIČ:

A	ZRN	Konštrukcie	Špecifikovaný materiál	Spolu ZRN	B	IN - Individuálne náklady
1	HSV:	1 836,63		1 836,63	6	Práce nadčas
2	PSV:	4 237,17	1 640,25	5 877,42	7	Murárske výpomocce
3	MCE:				8	Bez pevnej podlahy
4	Iné:				9	
5	Súčet:	6 073,80	1 640,25	7 714,05	10	Súčet riadkov 6 až 9:
<b>C NUS - náklady umiestnenia stavby</b>					<b>D ON - ostatné náklady</b>	
11	Zariadenie staveniska				16	Ostatné náklady uvedené v rozpočte
12	Prevádzkové vplyvy				17	Inžinierska činnosť
13	Sťažené podmienky				18	Projektové práce
14					19	
15					20	Súčet riadkov 16 až 19:
projektant, rozpočítateľ cenár podpis: dátum:					pečiatka: E Celkové náklady 21 Súčet riadkov 5, 10, 15 a 20: 7 714,05 22 DPH 20% z: 7 714,05 1 542,81 23 DPH 0% z: 24 Súčet riadkov 21 až 23: 9 256,86	

odberateľ, obstarávateľ

podpis:

dátum:

pečiatka:

dodávateľ, zhotoviteľ

podpis:

dátum: 20.7.2022

pečiatka:

  
 STAVMIT  
 s.r.o.  
 Žilavská 1300, 013 01 Terchová, 929 01  
 IČO: 36873544, DIČ: 2020102381, IČDPH: 20102381

*Handwritten signature*

Odberateľ: Obec Stará Bystrica  
 Projektant: VAN JARINA ARCHITECTURE & DESIGN  
 Dodávateľ: STAVMIT, s.r.o., Terchová

Stavba : Obnova židovského cintorína obec Stará Bystrica  
 Objekt : Informačné tabule na náučnom chodníku, CKN 3344, EKN 9230, CKN 3470/11, CKN 2972

Rekapitulácia rozpočtu v EUR

Popis položky, stavebného diela, remesla	Konštrukcie	Špecifikovaný materiál	Spolu	Hmotnosť v t	Suť v tonách	Nh
				Spolu	Spolu	Spolu
1 - ZEMNE PRÁCE	667,60	0,00	667,60	0,00000	0,000	47,495
2 - ZÁKLADY	855,49	0,00	855,49	13,64433	0,000	15,452
9 - OSTATNÉ KONŠTRUKCIE A PRÁCE	313,54	0,00	313,54	0,00000	0,000	14,790
PRÁCE A DODÁVKY HSV spolu:	1 836,63	0,00	1 836,63	13,64433	0,000	77,737
762 - Konštrukcie tesárske	577,20	554,50	1 131,70	0,00289	0,000	33,862
766 - Konštrukcie stolárske	390,38	0,00	390,38	0,00023	0,000	7,943
767 - Konštrukcie doplnk. kovové stavebné	2 552,51	1 085,75	3 638,26	0,56268	0,000	125,938
783 - Nátery	717,08	0,00	717,08	0,02283	0,000	23,386
PRÁCE A DODÁVKY PSV spolu:	4 237,17	1 640,25	5 877,42	0,58863	0,000	191,129
Za rozpočet celkom	6 073,80	1 640,25	7 714,05	14,23295	0,000	268,866



Odberateľ: Obec Stará bystrica  
 Projektant: VAN JARINA ARCHITECTURE & DESIGN  
 Dodávateľ: STAVMIT, s.r.o., Terchová

Spracoval:  
 JKSO :  
 Dátum: 26.07.2022

Stavba : Obnova židovského cintorína obec Stará Bystrica  
 Objekt : Informačné tabule na náučnom chodníku, CKN 3344, EKN 9230, CKN 3470/11, CKN 2972

### Prehľad rozpočtových nákladov v EUR

Por. číslo	Kód cen.	Kód položky	Popis položky, stavebného dielu, remesla, výkaz-výmer	Množstvo výmera	Merná jednotka	Jednotková cena	Spolu	DPH %
<b>PRÁCE A DODÁVKY HSV</b>								
1 - ZEMNE PRÁCE								
1	001	133202120	Hĺbenie šachiet v horn. tr.3 ručné do 1,00 m2 pôdorys. plochy	5,632	m3	76,00	428,03	20
			0,80*0,80*1,10*8 = 5,632					
2	001	162201201	Vodorovné premiestnenie výkopu fúrikom do 10 m v horn. tr. 1-4	5,632	m3	10,29	57,96	20
3	272	162401102	Vodorovné premiestnenie výkopu do 2000 m horn. tr. 1-4	5,632	m3	4,71	26,52	20
4	001	167101100	Nakladanie výkopku tr.1-4 ručne	5,632	m3	10,43	58,74	20
5	272	171201201	Uloženie sypaniny na skládku	5,632	m3	0,90	5,07	20
6	231	182001111	Plošná úprava terénu, nerovnosti do +-100 mm v rovine	80,000	m2	1,14	91,28	20
			20,00*4 = 80,000					
1 - ZEMNE PRÁCE spolu:				<b>667,60</b>			<b>667,60</b>	
2 - ZÁKLADY								
7	011	275313611	Základové pätky z betónu prostého tr. C16/20 - kotvenie lavičiek, stojanov ny bicykle	5,632	m3	102,40	576,73	20
8	011	275351217	Debnenie základových páteľ drevené tradičné, zhotovenie	4,096	m2	23,51	96,30	20
			0,80*0,80*0,20*4*8 = 4,096					
9	011	275351218	Debnenie základových páteľ drevené tradičné, odstránenie	4,096	m2	7,44	30,46	20
10	015	275353131	Debnenie kotev. otvorov v zákl. pátkách 0,05-0,10 m2, hl. do 1,0 m	8,000	kus	19,00	152,00	20
2 - ZÁKLADY spolu:				<b>855,49</b>			<b>855,49</b>	
9 - OSTATNÉ KONŠTRUKCIE A PRÁCE								
11	015	998151111	Presun hmôt pre v. do 10 m	13,644	t	22,98	313,54	20
9 - OSTATNÉ KONŠTRUKCIE A PRÁCE spolu:				<b>313,54</b>			<b>313,54</b>	
PRÁCE A DODÁVKY HSV spolu:				<b>1 836,630</b>			<b>1 836,63</b>	
<b>PRÁCE A DODÁVKY PSV</b>								
762 - Konštrukcie tesárske								
12	762	762112110	Montáž lamiel infotabule z hranolov prierezovej plochy do 120 cm2	96,200	m	6,00	577,20	20
			hranoly 50x150 mm					
			1,85*13*4 = 96,200					
13	MAT	310110021	Dodávka šrobov + matice + podložky	104,000	EUR	2,00	208,00	20
			26*4 = 104,000					
14	MAT	605000011	Hranoly z červeného smreku akost' 1, brúsene	0,529	m3	655,00	346,50	20
			96,20*0,10*0,05*1,10 = 0,529					
762 - Konštrukcie tesárske spolu:				<b>1 131,70</b>			<b>1 131,70</b>	
766 - Konštrukcie stolárske								
15	766	766414133	Montáž kompozičného panelu	6,240	m2	20,35	126,98	20
			1,20*1,30*4 = 6,240					

### Prehľad rozpočtových nákladov v EUR

Por. číslo	Kód cen.	Kód položky	Popis položky, stavebného diela, remesla, výkaz-výmer	Množstvo výmera	Merná jednotka	Jednotková cena	Spolu	DPH %
Kompozitný panel DIBOND a UV poťah kompozitného panelu								
bude dodaný obcou Stará Bystrica.								
16	766	7664171111	Atypická strieška infotabule s LED osvetlením	1,000	Súbor	255,00	255,00	20
17	766	998766201	Presun hmôt pre konštr. stolárske v objektoch výšky do 6 m	15,275	%	0,55	8,40	20
766 - Konštrukcie stolárske spolu:				<b>390,38</b>			<b>390,38</b>	
767 - Konštrukcie doplnk. kovové stavebné								
18	767	767991301	Montáž infotabule	4,000	kus	200,00	800,00	20
19	767	76799539	Výroba doplnku stavebného atypického o hmotnosti od 20,01 do 300 kg stupňa zložitosti 3	480,676	kg	2,43	1 168,04	20
uzavretý profil 50x50x6 mm								
$2,80*2*9,99*4 = 223,776$								
$1,25*2*9,99*4 = 99,900$								
plech hr. 10 mm								
$0,50*0,50*78,50*8 = 157,000$								
20	MAT	1541051	Profil oceľový tenkostenný uzavretý	0,505	t	2 150,00	1 085,75	20
$0,481*1,05 = 0,505$								
21	767	767995391	Priplatok za zinkovanie	480,676	kg	1,15	552,78	20
22	767	998767201	Presun hmôt pre kovové stav. doplnk. konštr. v objektoch výšky do 6 m	35,216	%	0,90	31,69	20
767 - Konštrukcie doplnk. kovové stavebné spolu:				<b>3 638,26</b>			<b>3 638,26</b>	
783 - Nátery								
23	783	783271001	Nátery kov. stav. dopln. konšt. polyuret. jednon.+2x email	10,480	m2	21,97	230,24	20
24	783	783271007	Nátery kov. stav. dopln. konšt. polyuret. základné	10,480	m2	8,28	86,74	20
$2,90*0,20*2*4 = 4,480$								
$1,25*0,20*2*4 = 2,000$								
$0,50*0,50*2*2*4 = 4,000$								
25	783	783626300	Nátery stolár. výrobkov lazurovacím lakom	48,100	m2	8,32	400,10	20
$96,20*0,50 = 48,100$								
783 - Nátery spolu:				<b>717,08</b>			<b>717,08</b>	
PRÁCE A DODÁVKY PSV spolu:				<b>5 877,42</b>			<b>5 877,42</b>	
<b>Za rozpočet celkom</b>				<b>7 714,05</b>			<b>7 714,05</b>	

### Krycí list rozpočtu v EUR

Stavba : Obnova židovského cintorína obec Stará Bystrica		Miesto : Stará Bystrica	
Objekt : Prístupová cesta		JKSO :	
Rozpočet:	Zmluva č.:	Spracoval:	Dňa:
Odberateľ: Obec Stará Bystrica		IČO:	
		DIČ:	
Dodávateľ: STAVMIT, s.r.o., Terchová		IČO:	
		DIČ:	
Projektant: VAN JARINA ARCHITECTURE & DESIGN		IČO:	
		DIČ:	

A	ZRN	Konštrukcie	Špecifikovaný materiál	Spolu ZRN	B	IN - Individuálne náklady
1	HSV:	39 888,13	28 320,12	68 208,25	6	Práce nadčas
2	PSV:				7	Murárske výpomoc
3	MCE:				8	Bez pevnej podlahy
4	Iné:				9	
5	Súčet:	39 888,13	28 320,12	68 208,25	10	Súčet riadkov 6 až 9:



  

C	NUS - náklady umiestnenia stavby	D	ON - ostatné náklady
11	Zariadenie staveniska	16	Ostatné náklady uvedené v rozpočte
12	Prevádzkové vplyvy	17	Inžinierska činnosť
13	Sťažené podmienky	18	Projektové práce
14		19	
15	Súčet riadkov 11 až 14:	20	Súčet riadkov 16 až 19:

projektant, rozpočtár cenár  podpis:  dátum:	pečiatka:  E Celkové náklady 21 Súčet riadkov 5, 10, 15 a 20: 68 208,25 22 DPH 20% z: 68 208,25 13 641,65 23 DPH 0% z: 24 Súčet riadkov 21 až 23: 81 849,90 F Odpočet - prípočet
--	---

odberateľ, obstarávateľ  podpis: dátum: pečiatka:	dodávateľ, zhotoviteľ  podpis:  dátum: 20.7.2022 pečiatka:  stavba: Obnova židovského cintorína, 013 06 TERCH. 27. júla 2022, 095 400 IČO: 36378595, DIČ: 2020102361, IČ OPH: SK20...
---	---



Odberateľ: Obec Stará Bystrica

Projektant: VAN JARINA ARCHITECTURE & DESIGN

Dodávateľ: STAVMIT, s.r.o., Terchová

Stavba : Obnova židovského cintorína obec Stará Bystrica

Objekt : Prístupová cesta

### Rekapitulácia rozpočtu v EUR

Popis položky, stavebného diela, remesla	Konštrukcie	Špecifikovaný materiál	Spolu	Hmotnosť v t	Suť v tonách	Nh
				Spolu	Spolu	Spolu
1 - ZEMNE PRÁCE	4 236,61	36,95	4 273,56	0,00000	0,000	163,922
2 - ZÁKLADY	737,54	0,00	737,54	0,00000	0,000	10,365
5 - KOMUNIKÁCIE	25 789,20	23 235,86	49 024,86	0,00000	0,000	436,802
9 - OSTATNÉ KONŠTRUKCIE A PRÁCE	9 124,78	5 047,51	14 172,29	0,00000	0,000	352,606
PRÁCE A DODÁVKY HSV spolu:	39 888,13	28 320,32	68 208,25	0,00000	0,000	0,000
Za rozpočet celkom	39 888,13	28 320,12	68 208,25	0,00000	0,000	0,000

Odberateľ: Obec Stará Bystrica

Projektant: VAN JARINA ARCHITECTURE & DESIGN

Dodávateľ: STAVMIT, s.r.o., Terchová

Stavba : Obnova židovského cintorína obec Stará Bystrica

Objekt : Prístupová cesta

### Prehľad rozpočtových nákladov v EUR

Por. číslo	Kód cen.	Kód položky	Popis položky, stavebného dielu, remesla, výkaz-výmer	Množstvo výmera	Merná jednotka	Jednotková cena	Spolu	DPH %
<b>PRÁCE A DODÁVKY HSV</b>								
<b>1 - ZEMNE PRÁCE</b>								
1	001	111201101	Odstránenie krovin a stromov s koreňmi do 1000 m2	120,000	m2	2,10	252,00	
2	272	111201401	Štiepkvanie krovin a stromov priemeru do 100 mm pre akúkoľvek plochu	120,000	m2	0,46	55,20	
3	272	121101102	Odstránenie ornice s premiestnením do 100 m 530,00*0,10 = 53,000 176,88*1,50*0,10 = 26,532	79,532	m3	1,29	102,60	
4	001	122202201	Odkopávky pre cesty v horn. tr. 3 do 100 m3 565,376*0,40 = 226,150	226,150	m3	6,67	1 508,42	
5	001	132201202	Hĺbenie rýh šírka do 2 m v horn. tr. 3 nad 100 do 1 000 m3  priekopa 82,38*0,80*0,60 = 39,542	39,542	m3	12,25	484,39	
6	272	162301101	Vodorovné premiestnenie výkopku do 500 m horn. tr. 1-4  226,15+39,542 = 265,692 odpočet - zemina na dosypanie krajnic -26,532 = -26,532	239,160	m3	2,07	495,06	
7	001	171201101	Násypy nezhutnené	239,160	m3	1,14	272,64	
8	272	180401212	Založenie lúčneho trávniku výsevom vo svahu 1:5-1:2	176,880	m2	0,67	118,51	
9	MAT	005724300	Zmes trávna	5,306	kg	7,23	38,36	
10	272	181101102	Úprava pláne v zárezoch v horn. tr. 1-4 so zhutnením	565,376	m2	0,50	282,69	
11	001	181301101	Rozprestretie ornice, sklon do 1:5 do 500 m2 hr. do 10 cm	176,880	m2	1,60	283,01	
12	001	182101101	Svahovanie v zárezoch v horn. tr. 1-4 82,38*0,80*2 = 131,808	131,808	m2	1,92	253,07	
13	001	182201101	Svahovanie násypu 94,50*0,8038 = 75,959	75,959	m2	1,68	127,61	
1 - ZEMNE PRÁCE spolu:				<b>4 273,56</b>			<b>4 273,56</b>	
<b>2 - ZÁKLADY</b>								
14	002	211571121	Výplň odvodňovacích reblier kamenivom riečnym fr. 32-150 mmdrobným ťaženým  odvodňovací vsakobací žiab 82,38*0,60*0,30 = 14,828	14,828	m3	49,74	737,54	
2 - ZÁKLADY spolu:				<b>737,54</b>			<b>737,54</b>	
<b>5 - KOMUNIKÁCIE</b>								
15	221	564251111	Podklad zo štrkopiesku hr. 150 mm	565,376	m2	5,81	3 284,83	
16	221	564752112	Podklad z kameniva hrub. drv. 32-63 mm s výpl. kamenivom hr. 160 mm	565,376	m2	10,62	6 004,29	
17	221	567117113	Podklad z prostého betónu tr. C 16/20 hr. 100 mm 530,00*1 = 530,000 176,88*0,20 = 35,376	565,376	m2	13,32	7 530,91	
18	221	569903311	Zhotovenie zemných krajnic so zhutnením 176,88*0,50*0,30 = 26,532	26,532	m3	15,10	400,63	
19	221	5912111111	Kladenie dlažby z kociek drobných z kameňa do lôžka z kameniva ťaženého - ozdobný tvar	530,000	m2	16,16	8 564,80	

### Prehľad rozpočtových nákladov v EUR

Por. číslo	Kód cen.	Kód položky	Popis položky, stavebného dielu, remesla, výkaz-výmer	Množstvo výmera	Merná jednotka	Jednotková cena	Spolu	DPH %	
20	MAT	583801150	Kocka dlažbová drobná štiepaná 80 % plochy - Granit $530*0,08*2,70*0,80*1,015 = 92,958$	92,958	t	200,00	18 591,60		
21	MAT	583801200	Kocka dlažbová drobná čadič 20 % plochy - Granit $530*0,08*2,70*0,20*1,015 = 23,239$	23,239	t	200,00	4 647,80		
5 - KOMUNIKÁCIE spolu:				49 024,86			49 024,86		
9 - OSTATNÉ KONŠTRUKCIE A PRÁCE									
22	221	917461111	Osad. chodník. obrubníka kamen. stojatého s oporou do lôžka z betónu tr. C 16/20 $51,52+13,66+29,32+22,14+8,44+51,80 = 176,880$	176,880	m	9,29	1 643,22		
23	MAT	583803030	Obrubník kamenný $176,88*1,01 = 178,649$	178,649	m	29,50	5 270,15		
24	221	998223011	Presun hmôt pre pozemné komunikácie, kryt dláždený 9 - OSTATNÉ KONŠTRUKCIE A PRÁCE spolu:	834,359	t	8,97	7 258,92		
				14 172,29			14 172,29		
PRÁCE A DODÁVKY HSV spolu:									
<b>Za rozpočet celkom</b>								<b>68 208,25</b>	



### Krycí list rozpočtu v EUR

Stavba : Obnova židovského cintorína obec Stará Bystrica		Miesto: Stará Bystrica	
Objekt : Úpravy jestvujúceho cintorína, kamenného oplatenia		JKSO :	
Rozpočet:	Zmluva č.:	Spracoval:	Dňa:
Odberateľ: Obec Stará Bystrica		IČO:	
		DIČ:	
Dodávateľ: STAVMIT, s.r.o., Terchová		IČO:	
		DIČ:	
Projektant: VAN JARINA ARCHITECTURE & DESIGN		IČO:	
		DIČ:	

A	ZRN	Konštrukcie	Špecifikovaný materiál	Spolu ZRN	B	IN - Individuálne náklady
1	HSV:	106 381,06	9 525,47	115 906,53	6	Práce nadčas
2	PSV:	28,63	1 000,00	1 028,63	7	Murárske výpomoc
3	MCE:				8	Bez pevnej podlahy
4	Iné:				9	
5	Súčet:	106 409,69	10 525,50	116 935,19	10	Súčet riadkov 6 až 9:

C	NUS - náklady umiestnenia stavby	D	ON - ostatné náklady
11	Zariadenie staveniska	16	Ostatné náklady uvedené v rozpočte
12	Prevádzkové vplyvy	17	Inžinierska činnosť
13	Sťažené podmienky	18	Projektové práce
14		19	
15	Súčet riadkov 11 až 14:	20	Súčet riadkov 16 až 19:

  

E	Celkové náklady
21	Súčet riadkov 5, 10, 15 a 20: 116 935,19
22	DPH 20% z: 116 935,19 23 387,04
23	DPH 0% z:
24	Súčet riadkov 21 až 23: 140 322,23

F	Odpočít - prípočet

odberateľ, obstarávateľ  podpis: dátum: pečiatka:	dodávateľ, zhotoviteľ  podpis:  dátum: 26.7.2022 pečiatka: 
---	--

*Handwritten mark*

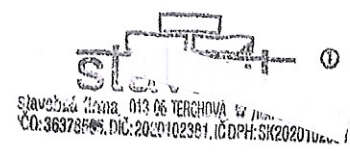
Odberateľ: Obec Stará bystrica

Projektant: VAN JARINA ARCHITECTURE & DESIGN

Dodávateľ: STAVMIT, s.r.o., Terchová

Stavba : Obnova židovského cintorína obec Stará Bystrica

Objekt : Úpravy jestvujúceho cintorína, kamenného oplotenia

### Rekapitulácia rozpočtu v EUR

Popis položky, stavebného dielu, remesla	Konštrukcie	Špecifikovaný materiál	Spolu	Hmotnosť v t	Suť v tonách	Nh
				Spolu	Spolu	Spolu
1 - ZEMNE PRÁCE	7 111,87	0,00	7 111,87	0,01710	0,000	329,333
2 - ZÁKLADY	5 449,65	0,00	5 449,65	118,32513	0,000	41,586
3 - ZVISLÉ A KOMPLETNÉ KONŠTRUKCIE	21 015,20	4 280,00	25 295,20	94,68156	0,000	417,121
5 - KOMUNIKÁCIE	5 132,60	3 633,51	8 766,11	116,27646	0,000	72,015
6 - ÚPRAVY POVRCHOV, PODLAHY, VÝPLNE	3 040,05	0,00	3 040,05	3,45163	0,000	194,563
9 - OSTATNÉ KONŠTRUKCIE A PRÁCE	64 631,69	1 611,96	66 243,65	19,90611	0,000	3 751,879
PRÁCE A DODÁVKY HSV spolu:	106 381,06	9 525,47	115 906,53	352,65798	0,000	4 806,497
767 - Konštrukcie doplnk. kovové stavebné	28,63	1 000,00	1 028,63	0,00000	0,000	0,950
PRÁCE A DODÁVKY PSV spolu:	28,63	1 000,00	1 028,63	0,00000	0,000	0,950
Za rozpočet celkom	106 409,69	10 525,50	116 935,16	352,65798	0,000	4 807,447

Odberateľ: Obec Stará Bystrica

Projektant: VAN JARINA ARCHITECTURE & DESIGN

Dodávateľ: STAVMIT, s.r.o., Terchová

Stavba : Obnova židovského cintorína obec Stará Bystrica

Objekt : Úpravy jestvujúceho cintorína, kamenného oplotenia

**Prehľad rozpočtových nákladov v EUR**

Por. číslo	Kód cen.	Kód položky	Popis položky, stavebného dielu, remesla, výkaz-výmer	Množstvo výmera	Merná jednotka	Jednotková cena	Spolu	DPH %
<b>PRÁCE A DODÁVKY HSV</b>								
<b>1 - ZEMNE PRÁCE</b>								
1	001	111201101	Odstránenie krovin a stromov s koreňmi do 1000 m2	450,000	m2	2,10	945,90	20
2	272	111201401	Štiepkvanie krovin a stromov priemeru do 100 mm pre akúkoľvek plochu	450,000	m2	0,35	157,50	20
3	272	111201401	Štiepkvanie krovin a stromov priemeru do 100 mm pre akúkoľvek plochu	120,000	m2	0,35	42,00	20
4	001	120001101	Priplatok za sťaženú vykopávku v blízkosti hrobov	31,160	m3	18,35	571,72	20
5	001	122202201	Odkopávky pre cesty v horn. tr. 3 do 100 m3	31,160	m3	6,67	207,84	20
			$77,90 \cdot 0,40 = 31,160$					
6	001	130001101	Priplatok za sťaženú vykopávku v blízkosti podzem. vedenia	47,600	m3	20,89	994,46	20
7	272	132301201	Hĺbenie rýh šírka do 2 m v horn. tr. 4 do 100 m3	47,600	m3	37,81	1 799,71	20
8	001	133202120	Hĺbenie šacht v horn. tr.3 ručné do 1,00 m2 pôdorys. plochy	1,280	m3	76,00	97,28	20
			kotvenie lavičiek, stojanov na bicykle					
			$0,40 \cdot 0,40 \cdot 0,50 \cdot 16 = 1,280$					
9	001	162201201	Vodorovné premiestnenie výkopu fúrikom do 10 m v horn. tr. 1-4	1,280	m3	10,29	13,17	20
10	272	162301101	Vodorovné premiestnenie výkopku do 500 m horn. tr. 1-4	78,760	m3	2,07	163,11	20
			$31,16 + 47,60 = 78,760$					
11	272	181101102	Úprava pláne v zárezoch v horn. tr. 1-4 so zhutnením	77,900	m2	0,50	39,18	20
12	231	1842011311	Vysadenie vzrastlých stromov vrátane vykopania a dovozu stromov	3,000	kus	400,00	1 200,00	20
13	231	1847011111	Vysadenie živého plotu vrátane ošetrovania	10,000	m	88,00	880,00	20
<b>1 - ZEMNE PRÁCE spolu:</b>				<b>7 111,87</b>			<b>7 111,87</b>	
<b>2 - ZÁKLADY</b>								
14	011	274313611	Základové pásy z betónu prostého tr. C16/20 pod kamenné oplotenie	47,600	m3	102,53	4 880,33	20
			$59,50 \cdot 0,80 \cdot 1,00 = 47,600$					
15	011	274351217	Debnenie základových pásov drevené tradičné, zhotovenie	17,850	m2	18,90	337,28	20
			$59,50 \cdot 0,15 \cdot 2 = 17,850$					
16	011	274351218	Debnenie základových pásov drevené tradičné, odstránenie	17,850	m2	5,66	100,96	20
17	011	275313611	Základové pätky z betónu prostého tr. C16/20 - kotvenie lavičiek, stojanov na bicykle	1,280	m3	102,40	131,08	20
<b>2 - ZÁKLADY spolu:</b>				<b>5 449,65</b>			<b>5 449,65</b>	
<b>3 - ZVISLÉ A KOMPLETNÉ KONŠTRUKCIE</b>								
18	011	311211129	Priplatok za lícovanie muriva z lom. kameňa obojstranné	35,700	m3	56,00	1 999,20	20
19	011	311211233	Murivo z lomového kameňa opracovaného na MC 10	35,700	m3	440,00	15 708,00	20
			$59,50 \cdot 0,60 \cdot 1,00 = 35,700$					
20	012	3491210011	Montáž prvkov drobnej architektúry	6,000	kus	18,00	108,00	20
21	MAT	100	Stojan na bicykle napr. lapsset SVALLET, dl. 1050 mm, v. 970 mm	4,000	kus	135,00	540,00	20
22	MAT	101	Drevená lavička bez operadla	1,000	kus	340,00	340,00	20



### Prehľad rozpočtových nákladov v EUR



Por. číslo	Kód cen.	Kód položky	Popis položky, stavebného diela, remesla, výkaz-výmer	Množstvo výmera	Merná jednotka	Jednotková cena	Spolu	DPH %	
23	MAT 102		Drevená lavička s operadlom	1,000	kus	400,00	400,00	20	
24	MAT 103		Odliatky tabuľ	6,000	kus	500,00	3 000,00	20	
25	012 3491210012		Múrik s osadením úlomkov náhrobných kameňov	10,000	m	320,00	3 200,00	20	
3 - ZVISLÉ A KOMPLETNÉ KONŠTRUKCIE spolu:				<b>25 295,20</b>			<b>25 295,20</b>		
5 - KOMUNIKÁCIE									
26	221 564251111		Podklad zo štrkopiesku hr. 150 mm	89,300	m2	5,81	519,19	20	
27	221 564752112		Podklad z kameniva hrub. drv. 32-63 mm s výpl. kamenivom hr. 160 mm	89,300	m2	10,62	948,37	20	
28	221 567117113		Podklad z prostého betónu tr. C 16/20 hr. 100 mm 77,90*1 = 77,900 57,00*0,20 = 11,400	89,300	m2	13,32	1 189,65	20	
29	221 5912111111		Kladenie dlažby z kociek drobných z kameňa do lôžka z kameniva ťaženého - ozdobný tvar námesťie + chodník 65,30*12,60 = 77,900	77,900	m2	27,00	2 103,30	20	
30	MAT 583801150		Kocka dlažbová drobná štiepaná 77,90*0,08*2,70*1,015 = 17,079 0,60*0,35*0,08*2,70*24 = 1,089	18,168	t	200,00	3 633,60	20	
31	221 5913311111		Kladenie nášlapných kameňov vrátane podkladných vrstiev	24,000	kus	15,50	372,00	20	
5 - KOMUNIKÁCIE spolu:				<b>8 766,11</b>			<b>8 766,11</b>		
6 - ÚPRAVY POVRCHOV, PODLAHY, VÝPLNE									
32	011 627452101		Škárovanie stien z kameňa maltou cementovou MCs 59,50*1,00*2 = 119,000 59,50*0,60 = 35,700 0,60*1,00*2 = 1,200	155,900	m2	19,50	3 040,05	20	
6 - ÚPRAVY POVRCHOV, PODLAHY, VÝPLNE spolu:				<b>3 040,05</b>			<b>3 040,05</b>		
9 - OSTATNÉ KONŠTRUKCIE A PRÁCE									
33	221 917461111		Osad. chodník. obrubníka kamen. stojateho s oporou do lôžka z betónu tr. C 16/20	57,000	m	9,29	529,76	20	
34	MAT 583803030		Obrubník kamenný napr. Granit 57,00*1,01 = 57,570	57,570	m	28,00	1 611,96	20	
35	000 99-01		Reštaurovanie náhrobných kameňov výšky do 1,20 m (na mieste viditeľných)	36,000	kus	215,00	7 740,00	20	
36	000 99-02		Reštaurovanie náhrobných kameňov výšky nad 1,20 m (na mieste viditeľných)	54,000	kus	310,00	16 740,00	20	
37	000 99-03		Pamätník - monolitická časť	1,000	kus	3 600,00	3 600,00	20	
38	000 99-04		Pamätník - kamenný obklad	16,000	m2	710,00	11 360,00	20	
39	000 99-05		Pamätník - rytecké práce kamenného obkladu pamätníka	3 500,000	znak	2,00	7 000,00	20	
40	800 00108		Náklady na archeologický príeskom	1,000	EUR	14 500,00	14 500,00	20	
41	221 998223011		Presun hmôt pre pozemné komunikácie, kryt dláždený	352,658	t	8,97	3 161,93	20	
9 - OSTATNÉ KONŠTRUKCIE A PRÁCE spolu:				<b>66 243,65</b>			<b>66 243,65</b>		
PRÁCE A DODÁVKY HSV spolu:				<b>115 906,530</b>			<b>115 906,53</b>		
PRÁCE A DODÁVKY PSV									
767 - Konštrukcie doplnk. kovové stavebné									
42	767 767920110		Montáž vrat a vrátok v oplatení na stĺpky murované do 2 m2	1,000	kus	17,52	17,52	20	
43	MAT 553-01		Dodávka atyp. bránky oplatenia	1,000	kus	1 000,00	1 000,00	20	
44	767 998767201		Presun hmôt pre kovové stav. doplnk. konštr. v objektoch výšky do 6 m	12,345	%	0,90	11,11	20	
767 - Konštrukcie doplnk. kovové stavebné spolu:				<b>1 028,63</b>			<b>1 028,63</b>		

**Prehľad rozpočtových nákladov v EUR**

Por. číslo	Kód cen.	Kód položky	Popis položky, stavebného diela, remesla, výkaz-výmer	Množstvo výmera	Merná jednotka	Jednotková cena	Spolu	DPH %
			PRÁCE A DODÁVKY PSV spolu:	1 028,63			1 028,63	
			<b>Za rozpočet celkom</b>	<b>116 935,16</b>			<b>116 935,16</b>	

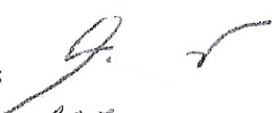

### Krycí list rozpočtu v EUR

Stavba : Obnova židovského cintorína obec Stará Bystrica		Miesto: Stará Bystrica					
Objekt : Verejné osvetlenie		JKSO :					
Rozpočet:	Zmluva č.:	Spracoval:	Dňa:				
Odberateľ: Obec Stará Bystrica		IČO:					
		DIČ:					
Dodávateľ: STAVMIT, s.r.o., Terchová		IČO:					
		DIČ:					
Projektant: VAN JARINA ARCHITECTURE & DESIGN		IČO:					
		DIČ:					
<b>A</b>	ZRN	Konštrukcie	Špecifikovaný materiál	Spolu ZRN		<b>B</b>	IN - Individuálne náklady
1	HSV:					6	Práce nadčas
2	PSV:					7	Murárske výpomoco
3	MCE:	13 262,87	1 985,60	15 248,47		8	Bez pevnej podlahy
4	Iné:					9	
5	Súčet:	13 262,87	1 985,60	15 248,47		10	Súčet riadkov 6 až 9: <input style="width: 100px;" type="text"/>
<b>C</b>						<b>D</b>	
NUS - náklady umiestnenia stavby						ON - ostatné náklady	
11	Zariadenie staveniska					16	Ostatné náklady uvedené v rozpočte
12	Prevádzkové vplyvy					17	Inžinierska činnosť
13	Sťažené podmienky					18	Projektové práce
14						19	
15						20	Súčet riadkov 16 až 19: <input style="width: 100px;" type="text"/>
projektant, rozpočtár cenár						<b>E</b>	
pečiatka:						Celkové náklady	
podpis:						21	Súčet riadkov 5, 10, 15 a 20: <span style="float: right;">15 248,47</span>
dátum:						22	DPH 20% z: <span style="float: right;">15 248,47</span> <span style="float: right;">3 049,69</span>
						23	DPH 0% z:
						24	Súčet riadkov 21 až 23: <span style="float: right;">18 298,16</span>
						<b>F</b>	
						Odpočet - prípočet	
odberateľ, obstarávateľ  podpis: dátum: pečiatka:				dodávateľ, zhotoviteľ  podpis:  dátum: 20.7.2022 pečiatka:  			

65



Odberateľ: Obec Stará bystrica

Projektant: VAN JARINA ARCHITECTURE & DESIGN

Dodávateľ:

Stavba : Obnova židovského cintorína obec Stará Bystrica

Objekt : Verejné osvetlenie

### Rekapitulácia rozpočtu v EUR

Popis položky, stavebného dielu, remesla	Konštrukcie	Špecifikovaný materiál	Spolu	Hmotnosť v t	Suť v tonách	Nh
				Spolu	Spolu	Spolu
M21 - 155 Elektromontáže	8 867,38	710,60	9 577,98	0,23600	0,000	139,984
M46 - 202 Zemné práce pri ext. montážach	4 395,49	1 275,00	5 670,49	31,60277	0,000	213,769
PRÁCE A DODÁVKY M spolu:	13 262,87	1 985,60	15 248,47	31,83877	0,000	353,753
Za rozpočet celkom	13 262,87	1 985,60	15 248,47	31,83877	0,000	353,753



Odberateľ: Obec Stará Bystrica

Projektant: VAN JARINA ARCHITECTURE & DESIGN

Dodávateľ: STAVMIT, s.r.o., Terchová

Stavba : Obnova židovského cintorína obec Stará Bystrica

Objekt : Verejné osvetlenie

**Prehľad rozpočtových nákladov v EUR**

Por. číslo	Kód cen.	Kód položky	Popis položky, stavebného dielu, remesla, výkaz-výmer	Množstvo výmera	Merná jednotka	Jednotková cena	Spolu	DPH %
<b>PRÁCE A DODÁVKY M</b>								
M21 - 155 Elektromontáže								
1	921	210010015	Montáž el-inšt rúrky (plast) uložená vo výkope	340,000	m	1,30	442,00	20
2	MAT	3456501636	Rúrka el-inšt PVC ohybná 086551 : FXKVR 50	340,000	m	2,09	710,60	20
3	921	210100001	Ukončenie vodiča v rozvádzači, zapojenie do 2,5 mm2	24,000	kus	1,16	27,79	20
4	921	210100002	Ukončenie vodiča v rozvádzači, zapojenie 4-6 mm2	6,000	kus	1,72	10,29	20
5	921	210190009	Osadenie rozvádzača	1,000	kus	75,00	75,00	20
6	MAT	357000-1	Dodávka elektromerového rozvádzača vrátane výzbroje	1,000	kus	550,00	550,00	20
7	921	210200401	Montáž zabudovaného svietidla do IP67, podlahového, do pripraveného podkladu, zdroj LED	4,000	kus	20,00	80,00	20
8	MAT	3482130501	Svietidlo zemné	4,000	kus	440,00	1 760,00	20
9	921	210203501	Montáž, svietidlo uličné, cestné - 1x zdroj (výbojka 125-400W) na výložník	4,000	kus	39,00	156,00	20
10	MAT	3481M0-1	Svietidlo na výložník	4,000	kus	100,00	400,00	20
11	921	210204011	Montáž, stožiar osvetlovací, oceľový	4,000	kus	110,00	440,00	20
12	MAT	316700E112	Stožiar osvetľovací rúrový : St 260/60, výška 6m, žiarovo zinkovaný	4,000	kus	250,00	1 000,00	20
13	921	210204103	Montáž, výložník oceľový 1-ramenný, váha do 35kg	4,000	kus	38,16	152,62	20
14	MAT	316780E163	Výložník 1-ramenný žiarovo zinkovaný	4,000	kus	100,00	400,00	20
15	921	210204202	Montáž, elektrovýstroj stožiarov	4,000	kus	24,08	96,34	20
16	MAT	357990D022	Svorkovnica stožiarová priechodzia	4,000	kus	38,00	152,00	20
17	921	210220021	Montáž uzemňovacieho vedenia v zemi, FeZn pás do 120mm2, vrátane prepojenia zvarom	340,000	m	1,53	521,22	20
18	MAT	3549000A01	Drôt uzemňovaci FeZn D10	210,800	kg	3,20	674,56	20
19	921	210810006	Montáž, kábel Cu 750V voľne uložený CYKY 3x2,5	80,000	m	3,39	271,52	20
20	MAT	341203M110	Kábel Cu 750V : CYKY-J 3x2,5	80,000	m	1,22	97,44	20
21	921	210810007	Montáž, kábel Cu 750V voľne uložený CYKY 3x4	280,000	m	0,60	166,60	20
22	MAT	341203M120	Kábel Cu 750V : CYKY-J 3x4	290,000	m	2,02	586,96	20
23	921	210810047	Montáž, kábel Cu 750V uložený pevne CYKY 3x4	10,000	m	1,16	11,58	20
24	MAT	357990-9	Podružný materiál	1,000	kus	200,00	200,00	20
25	921	213280050	PPV (pomocné a podružné výkony)	75,970	%	0,73	55,46	20
26	921	213290020	Manipulácia v sieti NN	12,000	hod	15,00	180,00	20
27	921	213291000	Spracovanie východiskovej revízie a vypracovanie správy	20,000	hod	18,00	360,00	20
M21 - 155 Elektromontáže spolu:				<b>9 577,98</b>			<b>9 577,98</b>	
M46 - 202 Zemné práce pri ext. montážach								
28	946	460050004	Jama pre nepátkovaný stožiar, jednoduchý J, na rovine, do 8m, zemina tr.4	4,000	kus	59,56	238,24	20
29	946	460080001	Betónový základ z prostého betónu do zeminy	2,400	m3	120,00	288,00	20
30	946	460200133	Káblové ryhy šírky 35, hĺbky 50 [cm], zemina tr.3 osvetlenie v areáli cintorína	80,000	m	4,18	334,32	20
			80 = 80,000					
31	946	460200173	Káblové ryhy šírky 35, hĺbky 90 [cm], zemina tr.3 el. prípojka ↔ vonkajšie osvetlenie mimo areál cintorína	260,000	m	7,49	1 946,10	20
			260 = 260,000					
32	946	460420022	Zriadenie káblového lôžka 65/10 cm, pieskom	340,000	m	1,64	557,94	20
			80+260 = 340,000					
33	MAT	583311110	Plesok pre lôžko a obsyp potrubia 0-4	25,500	t	50,00	1 275,00	20

**Prehľad rozpočtových nákladov v EUR**

Por. číslo	Kód cen.	Kód položky	Popis položky, stavebného dielu, remesla, výkaz-výmer	Množstvo výmera	Merná jednotka	Jednotková cena	Spolu	DPH %
			340,00*0,30*0,25 = 25,500					
34	946	460490011	Zakrytie káblov výstražnou fóliou PVC šírky 22cm	340,000	m	0,59	199,92	20
35	946	460560133	Zásyp ryhy šírky 35, hĺbky 50 [cm], zemina tr.3	50,000	m	1,58	79,05	20
36	946	460560173	Zásyp ryhy šírky 35, hĺbky 90 [cm], zemina tr.3	260,000	m	2,89	751,92	20
			M46 - 202 Zemné práce pri ext. montážach spolu:	5 670,49			5 670,49	
			PRÁCE A DODÁVKY M spolu:	15 248,47			15 248,47	
			<b>Za rozpočet celkom</b>	<b>15 248,47</b>			<b>15 248,47</b>	



**Príloha č. 7: Zoznam subdodávateľov vo všetkých radoch**

Názov subdodávateľa	IČO	Predmet subdodávky (Stavebný objekt a popis prác)	Podiel subdodávky k hodnote Diela vyjadrený sumou vrátane DPH
-	-	-	0,00

Názov subdodávateľa	Osoba oprávnená konať za subdodávateľa (meno, priezvisko, adresa pobytu, dátum narodenia)

Podpis :

Dátum:

*V prípade, že víťazný uchádzač neuvažuje so subdodávateľmi, prílohu č. 2 predloží tiež a v stĺpci „Podiel subdodávky k hodnote diela vyjadrený sumou“ uvedie hodnotu 0.*



Príloha č. 8: Zoznam kľúčových odborníkov

Ing. Martin Fendek - stavbyvedúci

G-trend, s.r.o., Ján Mikuška, RNDr., Csc. – geologické oprávnenie

Mgr. Art. Martin Repáň - reštaurátor

165