



č. 6/2018

**Rámcová dohoda
na dodávku kancelárskeho nábytku
(ďalej len „Dohoda“)**

uzatvárajú podľa § 269 ods.2 zákona č. 513/1991 Zb. Obchodný zákonník v znení neskorších predpisov a podľa § 83 zákona č. 343/2015 Z. z. o verejnom obstarávaní a o zmene a doplnení neskorších predpisov (ďalej len „zákon o VO“)

medzi zmluvnými stranami:

Kupujúci:

Názov: Slovenská inšpekcia životného prostredia,
Štátna rozpočtová organizácia zriadená MŽP SR
Sídlo: Jeséniova 17D, 831 01 Bratislava
Zastúpená: Ing. Mgr. Juraj Paxián, poverený zastupovaním
generálnej riaditeľky
IČO: 00156906
DIČ: 2020890190
Tel.kontakt: 02/ 59304148, 0911 044 500
e-mail kontakt: [REDACTED]
Bankové spojenie: Štátna pokladnica
Číslo účtu/ IBAN: SK19 8180 0000 0070 0039 2448
(ďalej len „Kupujúci“)

Predávajúci:

Názov: NABIMEX, s.r.o.
Sídlo: Borovianska 2488/37, 960 01 Zvolen
Štatutárny zástupca: Jozef Hulina, konateľ
IČO: 36022331
DIČ: 2020067126
IČ DPH: SK2020067126
Bankové spojenie: VÚB Zvolen
Číslo účtu / IBAN: 1184350156/0200/SK81 0200 0000 0011 8435 0156
Tel. kontakt: 0455401307, 0905 706 353
e-mail kontakt: ekonom@nabimex.sk
registrácia: OR OS Banská Bystrica, Oddiel:s.r.o.,vložka číslo:4642/S
(ďalej len „Predávajúci“)
(spolu aj ako „Zmluvné strany“)

**Čl. I
Predmet dohody**

- 1.1 Predmet tejto Dohody je dodávka kancelárskeho nábytku, vrátane súvisiacich služieb:
- doprava na miesto dodania, pri všetkých položkách predmetu obstarania,
 - doprava na miesto dodania, naloženie a vyloženie na mieste dodania, vrátane montáže, pre všetky položky predmetu obstarania pre potreby Kupujúceho (ďalej len „Tovar“).

- 1.2 Predávajúci sa zaväzuje dodávať Tovar za podmienok stanovených touto Dohodou Kupujúcemu na základe objednávky a Kupujúci sa zaväzuje Tovar prevziať a zaplatiť kúpnu cenu dohodnutú v súlade s podmienkami tejto Dohody.

Čl. II Tovar, jeho špecifikácia

- 2.1 Tovar je presne špecifikovaný v opise predmetu zákazky použitom v súťažných podkladoch vo verejnom obstarávaní (ďalej len „OPZ“), ktorý tvorí prílohu č. 1 tejto Dohody.
- 2.2 Predávajúci na základe objednávky Kupujúcemu dodá Tovar v kvalite I. triedy a v bezchybnom stave, v nepoškodenom obale a na určené miesto dodania.
- 2.3 Kupujúci zadáva objednávky v zmysle tejto Dohody Predávajúcemu prostredníctvom e-mailov. Predávajúci potvrdí prijatie objednávky Kupujúcemu najneskôr do 3 pracovných dní odo dňa doručenia objednávky.

Čl. III Práva a povinnosti zmluvných strán

- 3.1 Všetky dokumenty súvisiace s touto Dohodou a to najmä objednávky, faktúry, dodacie listy a pod., Zmluvné strany vypracovávajú v slovenskom jazyku a tieto dokumenty musia obsahovať všetky dohodnuté a všeobecne záväznými právnymi predpismi vyžadované údaje.
- 3.2 Predávajúci sa zaväzuje predmet Dohody plniť sám.
- 3.3 Zabezpečenie plnenia predmetu Dohody prostredníctvom subdodávateľa alebo subdodávateľov je možné len na základe predchádzajúceho písomného oznámenia zo strany Predávajúceho s uvedením údajov o subdodávateľovi alebo subdodávateľoch a následného písomného odsúhlasenia subdodávateľa alebo subdodávateľov zo strany Kupujúceho. Bez písomného súhlasu Kupujúceho udeleného Predávajúcemu vopred, nemôže Predávajúci zabezpečiť plnenie tejto Dohody prostredníctvom subdodávateľa alebo subdodávateľov.
- 3.4 Kupujúci požaduje, aby Predávajúci najneskôr do piatich dní odo dňa uzatvorenia tejto Dohody predložil zoznam subdodávateľov v rozsahu údajov podľa § 34 ods.1 písm. k) zákona o VO, v ktorom bude uvedený aj podiel zákazky, ktorý má v úmysle zadať tretím osobám, ako aj predmety subdodávok a čestné vyhlásenie, že každý navrhnutý subdodávateľ spĺňa alebo najneskôr v čase plnenia bude spĺňať podmienky účasti podľa. Predávajúci v súlade so znením bodu 3.3 tohto článku Dohody nesmie začať plnenie prostredníctvom subdodávateľov pred udelením písomného súhlasu zo strany Kupujúceho.
- 3.5 Povinnosti Predávajúceho a Kupujúceho, vrátane pravidiel výberu subdodávateľov uvedené v bode 3.3 3.4 tohto článku tejto Dohody, platia aj pri zmene subdodávateľa počas plnenia tejto Dohody.

- 3.6 Predávajúci zodpovedá za plnenie zmluvy o subdodávke subdodávateľom tak, ako keby plnenie realizoval na základe takejto zmluvy sám. Predávajúci zodpovedá za odbornú starostlivosť pri výbere subdodávateľa ako aj za výsledok činnosti / plnenia vykonanej/ vykonaného na základe zmluvy o subdodávke.
- 3.7 Porušenie povinnosti Predávajúceho podľa bodov 3.3 až 3.6 tohto článku Dohody predstavuje podstatné porušenie tejto Dohody.
- 3.8 Predávajúci je povinný spolu s Tovarom odovzdať Kupujúcemu všetky doklady potrebné na užívanie Tvaru, a to najmä záručný list, návod na použitie a návod na zostavenie.

Čl. IV

Kvalita tovaru, záruka, zodpovednosť za vady a za škodu

- 4.1 Predávajúci zodpovedá v súlade s ustanoveniami § 422 a nasl. Obchodného zákonníka za vady dodaného Tvaru, pokiaľ sa Zmluvné strany v tejto Dohode nedohodli inak, odlišne od týchto ustanovení. V prípade, že sa Zmluvné strany dohodli odlišne od úpravy uvedenej v Obchodnom zákonníku, použije sa táto úprava.
- 4.2 Dodaný Tovar špecifikovaný v objednávke, Predávajúci dodá Kupujúcemu bez väd. Dodaný Tovar alebo jeho časť môže Kupujúci odmietnuť prevziať, ak zistí preukázateľné vady dodaného Tvaru, nedostatočnú kvalitu Tvaru, rozdiel v množstve dodaného Tvaru a zámenu Tvaru v porovnaní s Dohodou a objednávkou, a/alebo že dodaný Tovar nie je originál. Predávajúci je povinný na vlastné náklady dodaný Tovar odviezť z priestorov Kupujúceho a bezodkladne, najneskôr do 15 pracovných dní odo dňa odmietnutia prevzatia Tvaru Kupujúcim, dodať Kupujúcemu nový Tovar, ktorý nebude mať žiadne vady a bude dodaný v kvalite a za podmienok dojednaných v tejto Dohode. O neprevzatí Tvaru spíšu poverení zástupcovia Zmluvných strán protokol podpísaný oboma Zmluvnými stranami, z ktorého bude zrejмый dôvod, pre ktorý Kupujúci dodávku odmietol prevziať.
- 4.3 Predávajúci v zmysle § 429 a nasl. Obchodného zákonníka poskytuje Kupujúcemu záruku za akosť Tvaru po dobu 60 mesiacov (ďalej len „Záručná doba“), ktorá začína plynúť od prevzatia Tvaru Kupujúcim, t.j. odo dňa uvedenia prevzatia Tvaru Kupujúcim uvedeného na dodacom liste v súlade s podmienkami dojednanými v tejto Dohode.
- 4.4 Predávajúci poskytuje Kupujúcemu záruku s rovnakou Záručnou dobou a za podmienok uvedených v bode 4.3 tohto článku aj na dodávku a montáž Tvaru.
- 4.5 Podľa bodu 4.3 Predávajúci zodpovedá za to, že dodaný Tovar bude mať počas Záručnej doby vlastnosti vymedzené v OPZ, a že Tovar bude spôsobilý na účel, na aký sa Tovar obvykle používa.
- 4.6 Kupujúci je povinný písomne oznámiť Predávajúcemu vady v akosti Tvaru bez zbytočného odkladu po ich zistení, najneskôr do konca dohodnutej záručnej doby (ďalej len „Uplatnenie záruky“).
- 4.7 V prípade Uplatnenia záruky zo strany Kupujúceho, Záručná doba prestáva plynúť a dňom odovzdania vymeneného Tvaru začína plynúť nová Záručná doba. Oznámenie o vadách musí obsahovať:

- a) označenie Dohody a označenie resp. číslo objednávky,
 - b) názov, označenie a typ reklamovaného Tovar,
 - c) popis vady, alebo spôsob ako sa vada akosti Tovar prejavuje,
 - d) číslo dodacieho listu, resp. iné určenie času dodania, počet vadných kusov Tovar z dodacieho listu.
- 4.8 Na nároky Kupujúceho z väd Tovar sa vzťahujú ustanovenia § 436 a nasl. Obchodného zákonníka. Voľbu nároku z väd Tovar Kupujúci oznámi Predávajúcemu v zaslanom oznámení o vadách, alebo bez zbytočného odkladu po tomto oznámení. V prípade oprávnenej reklamácie môže Kupujúci požadovať podľa svojho uváženia:
- a) vrátenie zaplatenej kúpnej ceny za Tovar vykazujúci vady akosti,
 - b) zľavu z kúpnej ceny za Tovar vykazujúci vady akosti,
 - c) výmenu Tovar vykazujúcich vady akosti za bezchybný Tovar,
 - d) bezplatnú opravu Tovar vykazujúceho vady akosti.
- 4.9 Predávajúci sa zaväzuje vyriešiť reklamáciu najneskôr do 7 dní od jej uplatnenia, tzn. od doručenia oznámenia o vadách podľa bodu 4.7 Dohody. V prípade nedodržania tejto lehoty je Kupujúci oprávnený odstúpiť od Dohody v časti týkajúcej sa vadnej dodávky.
- 4.10 V prípade nárokov z oprávnenej reklamácie podľa bodov 4.8 písm. a) alebo b) je Predávajúci povinný vystaviť a doručiť Kupujúcemu dobropis (oprava základu dane s náležitosťami podľa príslušných právnych predpisov) so splatnosťou 15 kalendárnych dní odo dňa jeho doručenia Kupujúcemu.
- 4.11 V prípade nárokov z oprávnenej reklamácie podľa bodov 4.8 písm. c) alebo d) je Predávajúci povinný vymeniť Tovar vykazujúci vady akosti za bezchybný Tovar a/alebo vykonať opravu Tovar do 15 dní odo dňa doručenia Uplatnenia záruky. V tomto prípade zabezpečí odobratie Tovar vykazujúceho vady akosti z miesta dodania Tovar a dodanie bezchybného a/alebo opraveného Tovar na miesto dodania Tovar Predávajúci na svoje náklady.
- 4.12 Predávajúci je povinný do piatich dní od podpisu tejto Dohody predložiť Kupujúcemu Uzavretú poisťnú zmluvu pre možné spôsobenie škody, zničenie, stratu a odcudzenie predmetu zákazky a možné spôsobenie škody tretím osobám, s poisťným krytím v minimálnej výške 50 000,- EUR počas plnenia predmetu Dohody. Poisťná zmluva musí byť platná po dobu platnosti tejto Dohody, resp. predĺžovaná počas doby platnosti tejto Dohody.
- 4.13 Nepredloženie platnej poisťnej zmluvy podľa bodu 4.12 tejto Dohody predstavuje podstatné porušenie tejto Dohody.

Čl. V

Doba platnosti dohody

- 5.1 Dohoda sa uzatvára na obdobie 24 mesiacov od nadobudnutia jej účinnosti, respektíve do vyčerpania finančného limitu tejto Dohody podľa toho, ktorá skutočnosť nastane skôr.

- 5.2 Finančný limit na predmet dohody je v celkovej výške 49 899,05 Eur bez DPH, t.j. 59 878,86 Eur s DPH.

Čl. VI **Cena**

- 6.1 Cena za Tovar musí byť stanovená v zmysle zákona NR SR č. 18/1996 Z. z. o cenách v znení neskorších predpisov (ďalej len „Zákon o cenách“) a vyhlášky Ministerstva financií Slovenskej republiky č. 87/ 1996 Z. z., ktorou sa vykonáva Zákon o cenách v znení neskorších predpisov (ďalej len „Cena“).
- 6.2 Cena musí zahŕňať všetky ekonomicky oprávnené náklady Predávajúceho vynaložené v súvislosti s dodávkou Tvaru a súvisiacich služieb podľa Prílohy č. 1 tejto Dohody (najmä náklady za Tovar, na obstaranie Tvaru, dovozné clá, dopravu na miesto dodania, náklady na obalovú techniku, balenie a montáž).
- 6.3 Cena za Tovary musí byť stanovená v mene EURO. K fakturovanej cene bude vždy pripočítaná DPH stanovená v súlade s právnymi predpismi platnými v čase dodania Tvaru.
- 6.4 Maximálne jednotkové ceny za Tovar podľa Cenníka sú špecifikované v Prílohe č. 2 tejto Dohody a sú stanovené ako maximálne bez DPH pre jednotlivé položky, ktoré boli predmetom Ponuky.

Čl. VII **Platobné podmienky a fakturácia**

- 7.1 Faktúra, ktorú vystaví Predávajúci v dvoch vyhotoveniach až po dodaní Tvaru špecifikovaného v objednávke Kupujúceho, musí obsahovať náležitosti podľa zákona č. 222/2004 Z. z. o daní z pridanej hodnoty v znení neskorších predpisov. Neoddeliteľnou súčasťou faktúry Predávajúceho bude originál dodacieho listu s vyznačením dodania Tvaru objednaného na základe objednávky, spĺňajúceho podmienky dojednané v tejto Dohode a dodaného v termíne v zmysle tejto Dohody potvrdeného Kupujúcim a zároveň doručenie vystavenej faktúry Kupujúcemu aj v elektronickej forme, ako súbor v textovo čitateľnej podobe.
- 7.2 K faktúre musí byť priložená aj fotokópia objednávky.
- 7.3 Všetky faktúry budú uhrádzané výhradne bezhotovostným prevodným príkazom.
- 7.4 Cenu za dodaný Tovar uhradí Kupujúci na základe faktúry, a to v lehote splatnosti faktúry, ktorá je 30 dní odo dňa doručenia faktúry Kupujúcemu. Ak faktúra a jej prílohy nebudú obsahovať všetky dohodnuté náležitosti, Kupujúci môže takúto faktúru vrátiť Predávajúcemu s uvedením všetkých nedostatkov, ktoré sa majú odstrániť. V takomto prípade je Predávajúci povinný vystaviť Kupujúcemu novú faktúru, ktorá bude obsahovať všetky náležitosti vyplývajúce z tejto Dohody a Kupujúcemu začne plynúť nová lehota splatnosti dňom riadneho doručenia opravenej faktúry obsahujúcej všetky náležitosti a prílohy.
- 7.5 Kupujúci má právo vrátiť faktúru, ak táto neobsahuje náležitosti daňového dokladu, alebo porušuje podstatné zmluvné povinnosti bez akýchkoľvek finančných postihov zo strany Predávajúceho. V takomto prípade je Predávajúci povinný vystaviť Kupujúcemu

novú faktúru, ktorá bude obsahovať všetky náležitosti daňového dokladu a Kupujúcemu začne plynúť nová lehota splatnosti v súlade s bodom 7.4 tohto článku Dohody dňom riadneho doručenia opravenej faktúry obsahujúcej všetky náležitosti daňového dokladu. Bankové spojenie Predávajúceho uvedené na faktúre musí byť zhodné s bankovým spojením dohodnutým v Dohode. V opačnom prípade je Kupujúci oprávnený uhradiť fakturovanú cenu na bankové spojenie uvedené na faktúre, pričom v takomto prípade nezodpovedá Kupujúci za prípadnú škodu, ktorá môže Predávajúcemu v dôsledku nesprávne adresovanej úhrady ceny vzniknúť.

- 7.6 Pri včasnom neuhradení faktúry zo strany Kupujúceho v zmysle tohto článku si Predávajúci bude nárokovať 0,05% sankciu za neuhradenie z celkovej hodnoty faktúry, za každý aj začatý deň omeškania.

Čl. VIII

Čas plnenia, dodacie podmienky

- 8.1 Predávajúci dodá Tovar Kupujúcemu v množstve a druhu uvedenom v príslušnej objednávke a v kvalite dohodnutej v tejto Dohode.
- 8.2 Predávajúci je povinný dodať Tovar špecifikovaný v príslušnej objednávke do miesta plnenia v lehote najneskôr do 5- týždňov od potvrdenia prijatia objednávky. Predávajúci sa zaväzuje zástupcovi Kupujúceho oznámiť čas dodania Tvaru do miesta plnenia najneskôr dva dni pred predpokladaným dňom dodania. Predávajúci je povinný zabezpečiť montáž Tvaru špecifikovaného v objednávke. V prípade potreby inej lehoty dodania predmetu zákazky, alebo lehoty montáže s ohľadom na rozsah, bude táto lehota uvedená priamo v objednávke.
- 8.3 Ak Predávajúci neoznámí termín dodávky, Kupujúci nie je povinný prevziať dodávku v deň doručenia, ale až v nasledujúci deň. Náklady spojené s odmietnutím prevzatia neoznamenej dodávky a jej opätovným doručením znáša Predávajúci.
- 8.4 Predávajúci odovzdá Tovar na základe dodacieho listu, ktorý bude tvoriť neoddeliteľnú súčasť faktúry. Predávajúci umožní Kupujúcemu riadne prevzatie dodaného Tvaru podľa dodacieho listu a jeho kontrolu.
- 8.5 Po dodaní Tvaru Kupujúci potvrdí jeho prevzatie podpísaním dodacieho listu. Dodací list a príslušná objednávka sú podkladom pre vystavenie faktúry.
- 8.6 V prípade dodania Tvaru pred stanoveným časom dodania, nemá Predávajúci nárok na finančné zvýhodnenie.

Čl. IX

Nadobudnutie vlastníctva

- 9.1 Vlastnícke právo k dodanému Tvaru prechádza na Kupujúceho dňom dodania a prevzatia Tvaru Kupujúcim.

Čl. X Sankcie

- 10.1 Ak je Predávajúci v omeškaní so splnením povinnosti podľa článku VIII tejto Dohody, je Kupujúci oprávnený požadovať od Predávajúceho zmluvnú pokutu vo výške 0,05 % z ceny Tvaru, z ktorého dodávkou je Predávajúci v omeškaní a to za každý, aj začatý deň omeškania. Zaplatením zmluvnej pokuty nie je dotknutý nárok Kupujúceho na náhradu škody.
- 10.2 Ak po dodaní Tvaru Kupujúci zistí, že dodaný tvar nie je originál podľa špecifikácie predmetu Dohody, Kupujúci má právo od tejto Dohody odstúpiť.
- 10.3 V prípade porušenia povinnosti Predávajúceho podľa bodu 4.12 tejto Dohody, má Kupujúci, potom čo poskytne Predávajúceму dodatočnú dobu na splnenie povinnosti, ktorá nesmie byť kratšia ako 10 dní, právo od tejto Dohody odstúpiť.

Čl. XI Ukončenie dohody

- 11.1 Zmluvný vzťah založený touto Dohodou možno skončiť pred dobou stanovenou v bode 5.1 nasledovne:
- a) písomnou dohodou Zmluvných strán, a to dňom uvedeným v takejto dohode. V dohode o ukončení Dohody sa súčasne upravujú aj nároky Zmluvných strán vzniknuté na základe alebo v súvislosti s Dohodou,
 - b) písomným odstúpením od Dohody ktoroukoľvek zo Zmluvných strán.
- 11.2 Kupujúci je oprávnený odstúpiť od Dohody (ďalej len „odstúpenie Kupujúceho“) v prípade, ak:
- a) proti Predávajúceму začalo konkurzné konanie alebo reštrukturalizácia,
 - b) Predávajúci vstúpil do likvidácie,
 - c) Kupujúci mal najmenej tri oprávnené reklamácie k podstatnej časti dodávky Tvaru,
 - d) Predávajúci koná v rozpore s touto Dohodou a / alebo všeobecne záväznými právnymi predpismi a na písomnú výzvu Kupujúceho toto konanie a jeho následky v určenej primeranej lehote neodstráni,
 - e) Predávajúci poruší Dohodu podstatným spôsobom.
- 11.3 Predávajúci je oprávnený odstúpiť od Dohody v prípade, ak Kupujúci poruší Dohodu podstatným spôsobom, najmä však ak je Kupujúci v omeškaní s úhradou faktúry a Kupujúci faktúru neuhradil ani po písomnej výzve Predávajúceho, v ktorej ho Predávajúci vyzval na úhradu splatnej a neuhradenej faktúry v primeranej lehote, nie kratšej ako 10 dní.
- 11.4 Odstúpiť od Dohody môže ktorákoľvek Zmluvná strana z dôvodu podstatného porušenia Dohody alebo z dôvodu nemožnosti plnenia Dohody. Za podstatné porušenie Dohody sa považuje omeškanie Predávajúceho s dodaním Tvaru (čl. VIII) a porušenie povinností Predávajúceho dodať Tvar za Cenu dohodnutú v súlade s touto Dohodou. Podstatným porušením Dohody sú aj také porušenia, ktoré si v tejto Dohode výslovne dohodli Zmluvné strany.

- 11.5 Odstúpenie od Dohody musí mať písomnú formu, musí sa v ňom uviesť dôvod odstúpenia a musí byť doručené druhej Zmluvnej strane. Odstúpenie od Dohody je účinné dňom doručenia druhej Zmluvnej strane.
- 11.6 Zmluvná strana, ktorá odstúpi od Dohody, má právo požadovať do druhej strany náhradu škody, ktorá jej týmto konaním vznikla, okrem prípadov vyššej moci.

Čl. XII Doručovanie

- 12.1 Pokiaľ nie je v tejto Dohode uvedené inak, akékoľvek písomnosti, a iné úkony uskutočnené Zmluvnými stranami v súvislosti s touto Dohodou a jej predmetom alebo plnením z neho vyplývajúceho, musia byť vyhotovené v písomnej forme a doručené na adresu druhej Zmluvnej strany uvedenú v záhlaví tejto Dohody a/alebo na inú adresu, ktorú oznámila táto Zmluvná strana druhej Zmluvnej strane ako adresu pre doručovanie písomností. V prípade, že Zmluvná strana neoznámila druhej Zmluvnej strane inú adresu na doručovanie, považuje sa za adresu doručovania adresa uvedená v záhlaví tejto Dohody. Všetky písomnosti doručované na základe tejto Dohody alebo v súvislosti s touto Dohodou, ak nie je v tejto Dohode uvedené inak, budú doručované ako doporučené zásielky alebo doporučené zásielky s doručenkou.
- 12.2 V prípade doručovania prostredníctvom pošty alebo iného doručovateľa sa písomnosť považuje za doručenú, doručením na adresu Zmluvnej strany uvedenú v záhlaví tejto Dohody a/alebo na inú adresu, ktorú oznámila táto Zmluvná strana druhej Zmluvnej strane ako adresu pre doručovanie písomností a odovzdaním písomnosti osobe oprávnenej prijímať písomnosti za túto Zmluvnú stranu a podpisom takej osoby na doručenke, najneskôr však uplynutím piatich /5/ pracovných dní odo dňa uvedeného na podacom lístku, a to bez ohľadu na úspešnosť doručenia. Účinky doručenia nastávajú aj odmietnutím prevzatia zásielky, ako aj v prípade vrátenia zásielky späť na adresu odosielajúcej Zmluvnej strany s poznámkou „adresát neznámy“ alebo „adresát nezastihnutý“ alebo inou poznámkou.
- 12.3 V prípade osobného doručovania sa písomnosť považuje za doručenú odovzdaním písomnosti osobe oprávnenej prijímať písomnosti za túto Zmluvnú stranu a podpisom takej osoby na doručenke a/alebo kópii doručovanej písomnosti alebo opatrením prezenčnej pečiatky podateľne na doručovanej písomnosti, alebo odmietnutím prevzatia písomností takou osobou.
- 12.4 Doručovanie prostredníctvom elektronickej pošty je možné len v prípadoch dojednaných Zmluvnými stranami v tejto Dohode. Adresou Kupujúceho na doručovanie prostredníctvom elektronickej pošty je: [redacted] a adresou Predávajúceho na doručovanie prostredníctvom elektronickej pošty je: nabimex@nabimex.sk, ak v tejto Dohode nie určená osobitá adresa na doručovanie. V prípade doručovania prostredníctvom elektronickej pošty sa písomnosť považuje za doručenú prijatím potvrdenia druhej Zmluvnej strany o doručení písomností, najneskôr však uplynutím troch (3) pracovných dní od odoslania elektronickej správy a to aj bez prijatia potvrdenia o doručení.

Článok XIII Záverečné ustanovenia

- 13.1 Táto Dohoda je povinne zverejňovaná zmluva podľa ustanovení § 5a zákona č. 211/2000 Z. z. o slobodnom prístupe k informáciám (zákon o slobode informácií) v znení neskorších predpisov. Predávajúci súhlasí so zverejnením tejto Dohody (vrátane jej prípadných dodatkov) a faktúr Predávajúceho doručených Kupujúcemu.
- 13.2 Táto Dohoda nadobúda platnosť a je pre Zmluvné strany záväzná odo dňa jej podpísania oprávnenými zástupcami oboch Zmluvných strán, ak oprávnení zástupcovia oboch Zmluvných strán nepodpíšu túto Dohodu v ten istý deň, tak rozhodujúci je deň neskoršieho podpisu. Táto Dohoda nadobúda účinnosť dňom nasledujúcim po dni jej zverejnenia v Centrálnom registri zmlúv a na webovom sídle (internetovej stránke) Kupujúceho.
- 13.3 Kupujúci aj Predávajúci sa zaväzujú zachovávať mlčanlivosť o všetkých skutočnostiach, ktoré majú povahu obchodného tajomstva, pokiaľ sa o nich dozvedia v súvislosti s plnením tejto Dohody, a to aj po ukončení platnosti tejto Dohody.
- 13.4 Dohoda môže byť menená a dopĺňaná iba dohodou obidvoch Zmluvných strán výhradne v zmysle zákona o verejnom obstarávaní, a to vo forme písomných a očíslovaných dodatkov k Dohode odsúhlasených a podpísaných oprávnenými zástupcami obidvoch Zmluvných strán, ktoré po nadobudnutí platnosti a účinnosti sa stávajú neoddeliteľnou súčasťou tejto Dohody. Všetky dodatky uzatvorené k tejto Dohode musia byť v súlade s ust. § 18 zákona o verejnom obstarávaní.
- 13.5 Zmluvné strany sú povinné bezodkladne nahlásiť druhej Zmluvnej strane všetky zmeny o údajoch týkajúcich sa identifikácie, t.j. zmeny sídla, bankového spojenia a pod. a to do 5 dní od uskutočnenia zmeny.
- 13.6 Vzťahy medzi Zmluvnými stranami, ktoré nie sú upravené touto Dohodou sa riadia Obchodným zákonníkom v znení neskorších predpisov, prípadne ďalšími všeobecne záväznými právnymi predpismi platnými v Slovenskej republike.
- 13.7 Spory a / alebo nezrovnalosti medzi Zmluvnými stranami, ktoré vzniknú na základe tejto Dohody alebo v akejkoľvek súvislosti s touto Dohodou, budú Zmluvné strany riešiť v prvom rade mimosúdnou cestou, a to vzájomnými rokovaniami Zmluvných strán. Ak sa tieto spory a / alebo nezrovnalosti nepodarí vyriešiť ani po vzájomných rokovaníach Zmluvných strán, najneskôr do 30 kalendárnych dní odo dňa ich začatia, je ktorákoľvek Zmluvná strana oprávnená predložiť tieto spory a / alebo nezrovnalosti medzi Zmluvnými stranami, ktoré vzniknú na základe tejto Dohody, alebo v akejkoľvek súvislosti s touto Dohodou na rozhodnutie vecne a miestne príslušnému všeobecnému súdu SR.
- 13.8 Zmluvné strany si do 5 dní od nadobudnutia účinnosti tejto Dohody oznámia kontaktné osoby.
- 13.9 Zodpovedným zástupcom Kupujúceho je: Mgr. Sabina Sladká a zodpovedným zástupcom Predávajúceho je: Jozef Hulina.

13.10 Dohoda je vyhotovená v štyroch (4) vyhotoveniach s tým, že Kupujúci po podpísaní Dohody dostane dve (2) vyhotovenia a Predávajúci dve (2) vyhotovenia. Všetky vyhotovenia sa považujú za rovnocenné originály.

13.11 Zmluvné strany vyhlasujú, že si túto Dohodu pozorne prečítali, jej obsahu porozumeli a ten predstavuje ich skutočnú a slobodnú vôľu zbavenú akéhokoľvek omylu. Svoje prejavy vôle obsiahnuté v tejto Dohode Zmluvné strany považujú za určité a zrozumiteľné, vyjadrené a urobené nie v tiesni a nie za nápadne nevýhodných podmienok pre ktorúkoľvek zo Zmluvných strán. Zmluvné strany na znak svojho súhlasu s obsahom tejto Dohody túto Dohodu podpísali.

13.12 Neoddeliteľnou súčasťou tejto Dohody sú:
Príloha č. 1 / Opis predmetu zákazky, technické požiadavky
Príloha č. 2 / Štruktúrovaný rozpočet ceny rámcovej dohody
Príloha č. 3 / Zoznam objektov objednávateľa (miesta dodávania tovaru)

Za Predávajúceho:

Za Kupujúceho:

Vo Zvolene, dňa 19.03.2018

V Bratislave, dňa 13-04-2018

Ing. Jozef Hulina

NABIMEX
Borovianska 2488/37, ZVOLEN
IČO: 36 02 23 31
IČ DPH: SK 2020067126

Ing. Mgr. Juraj Paxián
poverený zastupovaním
generálnej riaditeľky



Kancelársky nábytok

Predmetom zákazky je zabezpečenie dodávky kancelárskeho nábytku, vrátane súvisiacich služieb (doprava na miesto dodania, naloženie a vyloženie na mieste dodania, vrátane montáže) v období 24 mesiacov. Predávajúci sa zaväzuje dodávať predmet zákazky do miest plnenia uvedených v Kúpnej zmluve, v množstve a čase podľa potrieb kupujúceho.

Kancelársky nábytok

Minimálne technické požiadavky:

Stolové zostavy

Stolové zostavy budú vyrobené z laminovanej drevotrieskovej dosky hrúbky 25 mm. Priechodka na káble, ktorá káble zvedie pod dosku, pod ktorou sú držiaky na káble. Budú vyhotovené v melamínovej fólii v dezénach agát, buk, jelša, višňa, calvados, orech alebo ekvivalent. Pracovná doska je olepená 2mm ABS hranou. Konštrukcia stolov spĺňa vysoké nároky na kvalitu a ergonómiu a zodpovedá tak normám STN 910272, STNEN 14074, STN 910000 a STN 910102. Obojstranné, melmínom potiahnuté dosky budú odolné voči všetkým prostriedkom bežne používaných v kanceláriách, voči chemikáliám, tukom a alkoholu. Nohy stolov budú kovové, povrchovo upravené práškovým smaltom odolným voči nárazom a poškrabaniu, vybavené výškovou nastaviteľnou reklifikáciou, ktorá umožňuje dorovnanie s podlahou až o 1,5cm. Výška stolov bude 750 mm.

Ako doplnkovou výbavou môžu byť stoly dodávané s predným vonkajším krytom podnože vyrobeným z plných dosák o minimálnej výške 400 mm, dĺžka 1600 mm. Stoly tiež môžu byť vybavené držiakom PC a držiakom klávesnice PC.

1 - pracovný stôl 180x80x75 cm

2 - pracovný stôl 160x80x75 cm

3- pracovný stôl 140x80x75cm

4 - pracovný stôl 120x80x75cm

5- pracovný stôl 80x80x75cm

1-5

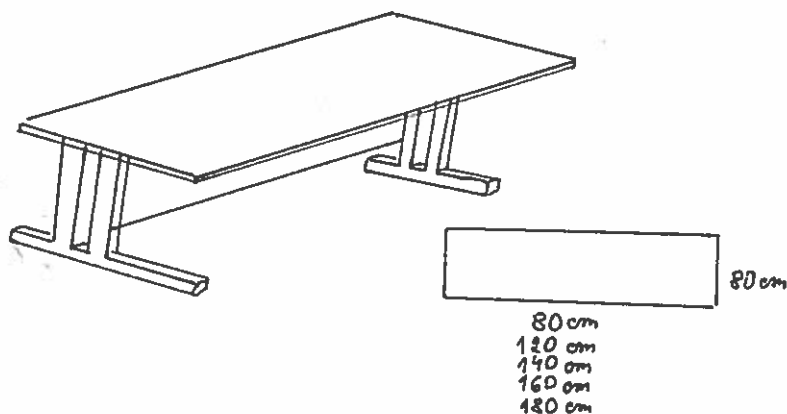

6 - pracovný stôl s prídavným stolom - pravouhlý/ ľavouhlý 160x120x75 (60x60x)

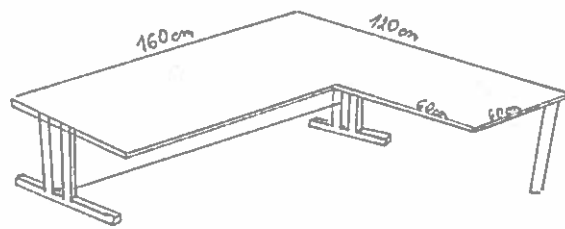

7 - pracovný stôl s prídavnou skrinkou pravouhlý/ ľavouhlý (ovorená, jedna polička) 180x200x75 (80x40)

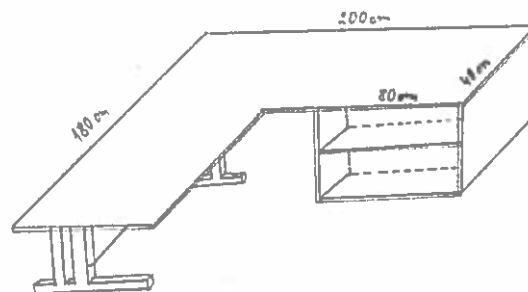

8 - pracovný stôl s kontajnerom (4-5 zásuviek) 120x80x75 cm

9 - pracovný stôl s kontajnerom (4-5 zásuviek) 140x80x75 cm

10 - pracovný stôl s kontajnerom (4-5 zásuviek) 160x80x75 cm

11 - pracovný stôl s kontajnerom (4-5 zásuviek) 180x80x75 cm

8-11

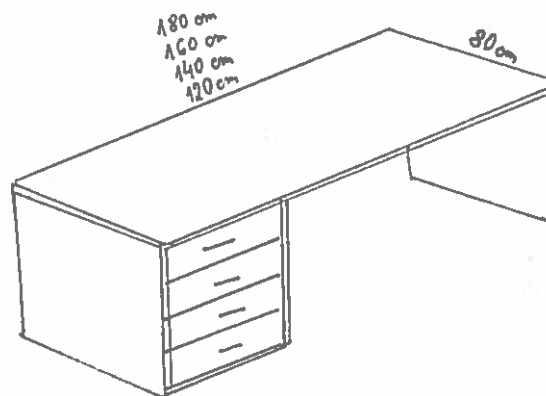

- 12 - rokovací stôl 180x 80x 75cm - centrálna podnož
- 13 - rokovací stôl 160x80x75cm - centrálna podnož
- 14 - rokovací stôl 140x80x75 cm - centrálna podnož
- 15 - rokovací stôl 120x80x75cm - centrálna podnož
- 16 - rokovací stôl 80x80x75cm - centrálna podnož

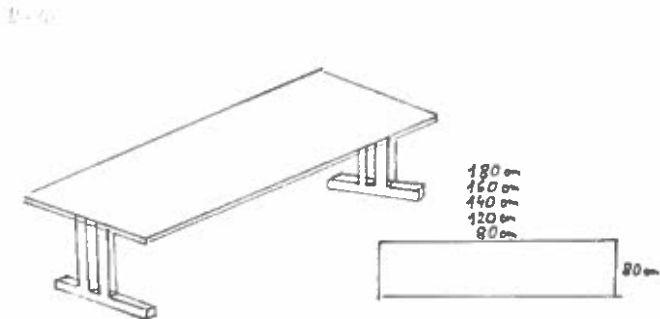

17 - prídavný stôl 120x80x75cm

18 - prídavný stôl 90x80x75 cm

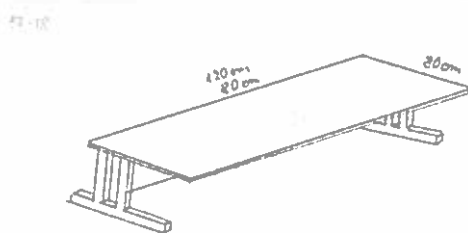

19 - prídavný stôl - pol oblúk 120x80x75 cm

20 - prídavný stôl - pol oblúk 160x80x75cm

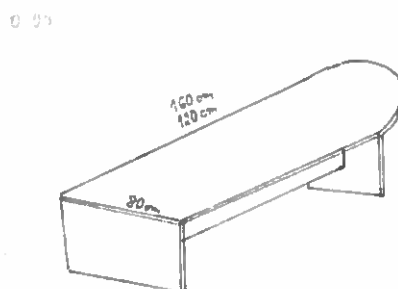

21 - prídavný stôl - štvrtoblúk 80x80x75 cm

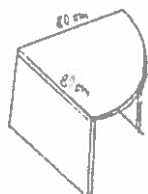

Konferenčný stolík vyrobený z laminovanej drevotrieskovej dosky hrúbky 25mm, vyhotovený z melamínovej fólie v dezénach agát, buk, jelša, čerešňa, calvados, orech, olemované 2mm ABS hranou. Obojstranné malmínom upravené v norme E-1, testované podľa európskej normy DIN 4554 bez formaldehydu, budú odolné voči všetkým prostriedkom, ktoré sa bežne používajú v kanceláriách, voči chemikáliám, tukom a alkoholu. Jedna centrálna noha, výškovo nastaviteľná v rozmedzí 1-5 cm.

22 - konferenčný stôl, tvar elipsa, noha guľatá 120x60x55 cm



23 - výsuvný držiak klávesnice, lamino, 70x40 cm

24 - držiak PC k stolu, kolieska, 26x33x36 cm

Skrine a kontajner

Korpusy, dvierka skriň a kontajnerov budú vyrobené z laminovanej drevotrieskovej dosky v dezénach agát, buk, jelša, višňa, calvados a orech. Obojstranne melamínom upravené v norme E -1, testované podľa európskej normy DIN 4554 (bez formaldehydu), budú odolné voči všetkým prostriedkom, ktoré sa bežne používajú v kanceláriách, voči chemikáliám, tukom a alkoholu. dosky budú mať hrúbku 18 mm a sú olemované 2mm ABS hranou. Dvere skriň budú uzamykateľné bezpečnostnými cylindrickými zámkami a vybavené madlami. Skrine budú vybavené reklifikačnými nohami s výškou 3 alebo 5cm. Chrbát skriň bude vyrobený z 3 mm hrubých dosák, obojstranne pohľadový. Dvierka s tlmičom dverí, ktorý zabezpečí tiché a pomalé dovieranie dverí, pri vysokých skriniach nosnosť polic 80kg. Normy: ČSN EN 14073-2, ČSN 910100, ČSN EN 14073-3, ČSN EN 14749, ČSN 910 001

Korpusy kontajnerov budú vyrobené z laminátovej drevotrieskovej dosky o hrúbke 18 mm s 2 mm ABS hranou. Zadné steny budú vyrobené z laminátovej drevotrieskovej dosky o hrúbke 18 mm v tých istých dezénach ako skrine. Všetky kontajner budú na kolieskach s centrálnym uzamykaním, alebo s uzamykaním vrchnej zásuvky. Zásuvky budú vyhotovené z čierneho plastu. Vrchná zásuvka musí mať možnosť vnútorného členenia. Čelá zásuviek budú vyhotovené z drevotrieskovej dosky ako korpusy kontajnerov s hranami ABS. Zásuvky môžu byť aj kovové, na farbe nezáleží, ale čelá zásuviek musia byť vyhotovené z drevotrieskovej dosky ako korpusy kontajnerov s hranami ABS. Systém STOP-CONTROL v pojazdnom mechanizme proti prevrhnutiu kontajnera.

Vešniakové steny, podklad pod zrkadlá a poličky budú vyrobené z laminovanej drevotrieskovej dosky v dezénach agát, buk, jelša, čerešňa, calvados a orech, obojstranne melamínom upravené v norme E- 1, testované podľa európskej normy DIN 4554 (bez formaldehydu), budú odolné voči všetkým prostriedkom, bežne používaným v kanceláriách, voči chemikáliám, tukom a alkoholu. Dosky budú mať hrúbku 18 mm, olemované 2 mm ABS hranou.

25 - dvojdverová šatníková skriňa 192x 80x40 cm

26 - dvojdverová šatníková skriňa 192x80x60 cm

Jedná sa o dvojdverovú skriňu, v hornej časti polička pod ktorou je tyč na vešiaky. FAB zámok.

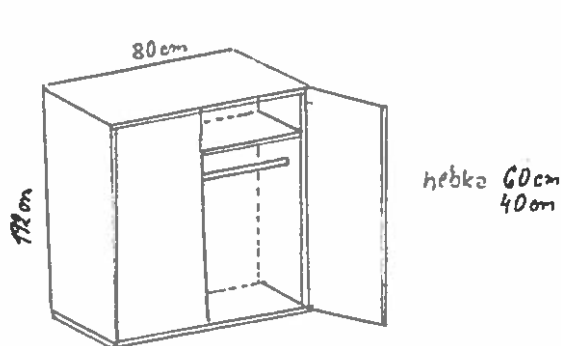

27 - skriňa otvorená, 192x90x40 cm, 4 police

28 - skriňa otvorená, 115x80x40 cm, 2 police

29 - skriňa otvorená, 77x80x40 cm, 1 polica

30 - skriňa otvorená, 77x40x40 cm, 1 polica

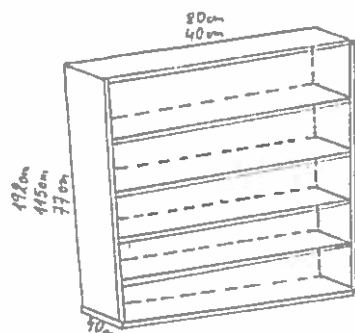

31 - skriňa dvojdvierová, 192x90x40 cm, 4 police

32 - skriňa dvojdvierová, 115x80x40 cm, 2 police

33 - skriňa dvojdvierová, 77x80x40 cm, 1 polica

31 - 33

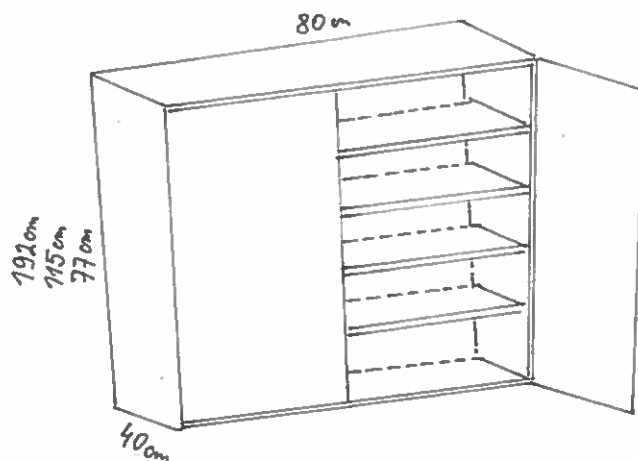

34 - skriňa jednodverová, 115x40x40, 2 police, otváranie pravé/ ľavé

35 - skriňa jednodverová, 77x40x40 cm, 1 polica, otváranie pravé/ ľavé

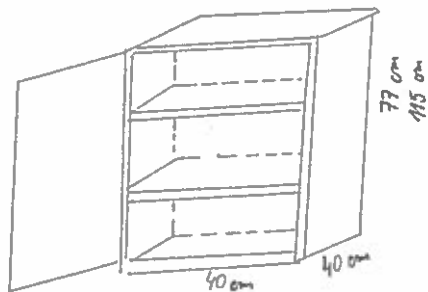

36 - kombinovaná skriňa. Dolná časť: dvojdverová skriňa, 1 polica, horná časť: otvorená, 2 police, 192x80x40cm

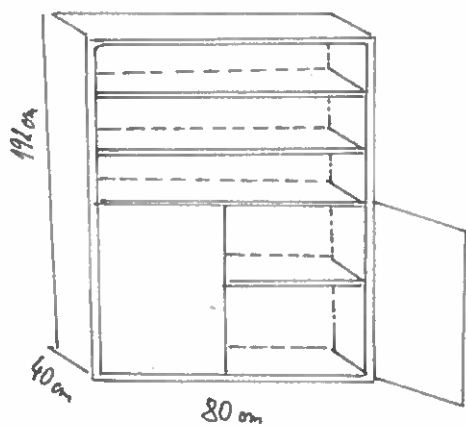

37 - kombinovaná skriňa. Dolná časť: dvojdvierová skriňa, 2 police, horná časť: otvorená, 1 polica, 192x80x40 cm

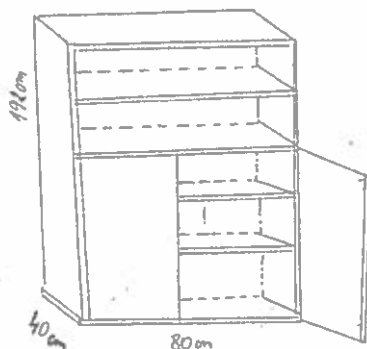

38 - kombinovaná skriňa. Dolná časť: dvojdvierová skriňa, 2 police, horná časť: dvojdvierová skriňa, 1 polica, 192x80x40 cm

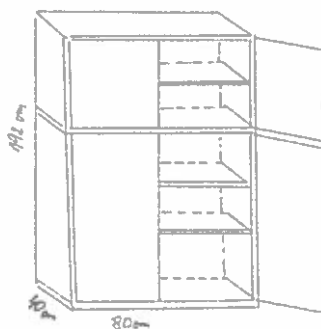

39 - kombinovaná skriňa s medzi priestorom. Dolná časť: dvojdvierová skriňa, 1 polica, horná časť: dvojdvierová skriňa, 1 polica, medzi je otvorený priestor o veľkosti jednej police. 192x80x40 cm

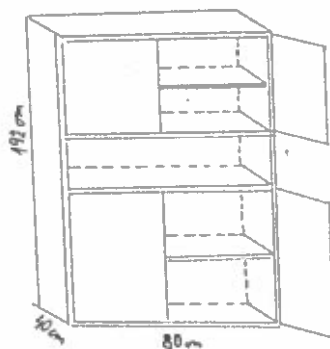

40- kombinovaná skriňa. Dolná časť: dvojdverová skriňa, 1 polica, horná časť otvorená bez políc, 115x80x40 cm

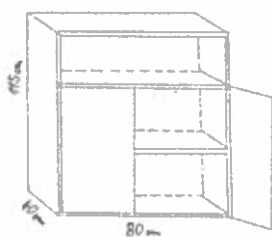

41 - kombinovaná skriňa. Dolná časť: dvojdverová skriňa, 1 polica, horná časť: 2 zásuvky, zámok, 115x80x40cm

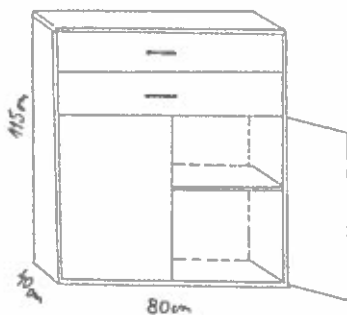

42 - kombinovaná skriňa. Dolná časť: dvojdverová skriňa, 2 police, horná časť: dvojdverová sklenená skriňa, 1 polica, 192x80x40 cm

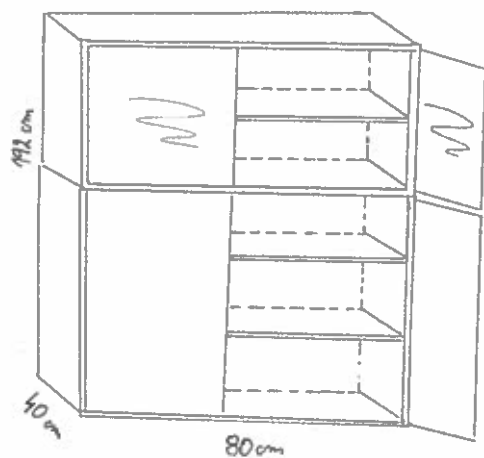

43 - kombinovaná skriňa. Dolná časť: dvojdverová skriňa, 1 polica, horná časť: dvojdverová sklenená skriňa, 2 police, 192x80x40 cm

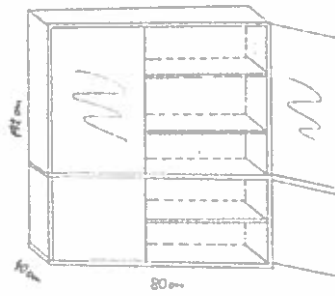

44 - kombinovaná skriňa. Dolná časť: dvojdverová skriňa, 1 polica, horná časť: dvojdverová sklenená skriňa, 1 polica, medzipriestor medzi dvomi skriňami otvorený na výšku jednej police, 192x80x40 cm

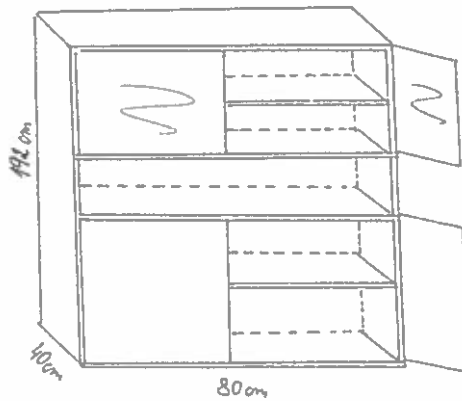

45 - skriňa dvojdverová sklenená, 2 police, 115x80x40 cm

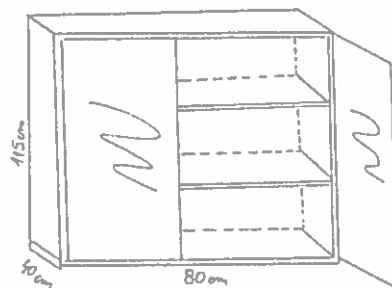

46 - skriňa dvojdverová sklenená, 1 polica, 77x80x40 cm

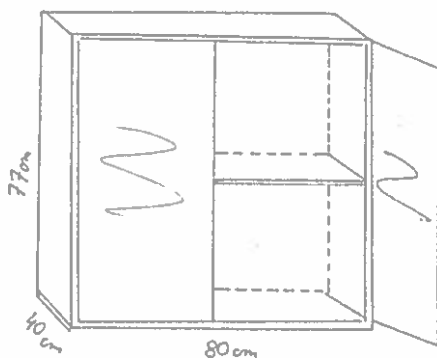

47 - kombinovaná skriňa, dolná časť: sklenená dvojdverová skriňa, 1 polica, horná časť: otvorená, 115x80x40 cm

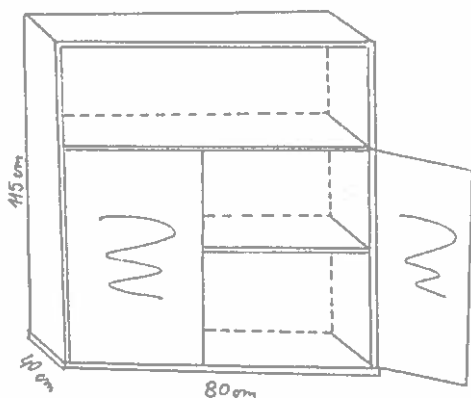

48 - jednodverová sklenená skrinka pravá/ ľavá, 2 police, 115x40x40cm

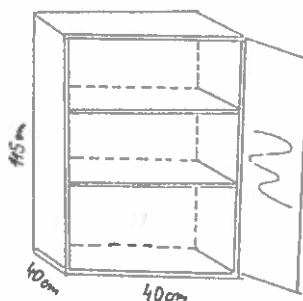

49 - jednodverová sklenená skrinka pravá/ ľavá, 1 polica, 77x40x40cm

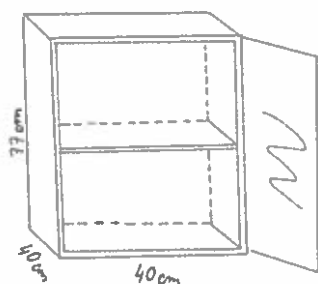

50 - rohová skrinka bez dvierok, 2 police, 115x40x40 cm

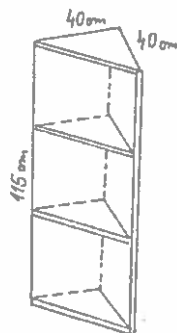

51 - rohová skrinka bez dvierok, 1 polica, 77x40x40 cm

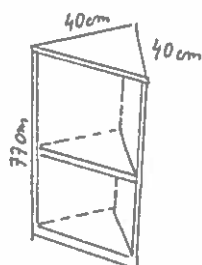

52 - rohová skrinka bez dvierok, 4 police 192x40x40 cm

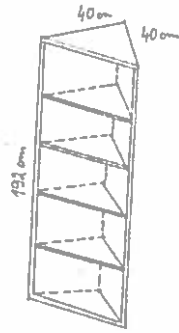

53 - prídavná skrinka bez dvierok, 1 polica, 76x40x40cm

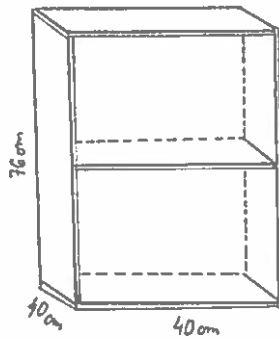

54 - prídavná skrinka bez dvierok, 1 polica, 76x80x40cm

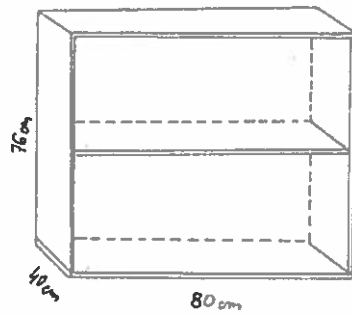

55 - výsuvná skriňa, 2 police, zámok, ľavá/ pravá, 118x40x80cm

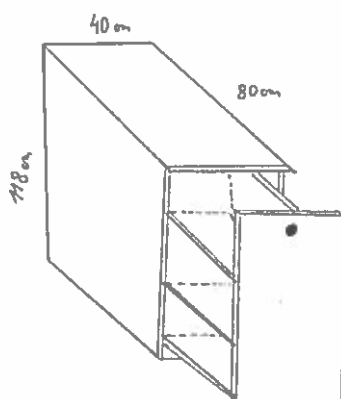

56 - stolové paravány, uchytenie medzi dva stoly aj na hranu stola, 75x40 cm

57 - stolové paravány, uchytenie medzi dva stoly aj na hranu stola, 115x40cm

58 - stolové paravány, uchytenie medzi dva stoly aj na hranu stola, 135x40 cm

59 - stolové paravány, uchytenie medzi dva stoly aj na hranu stola, 155x40 cm

60 - stolové paravány, uchytenie medzi dva stoly aj na hranu stola, 175x40 cm



61 - stolové nadstavby, 1 vnútorná priečka, 30x80x24 cm

62 - stolové nadstavby, 1 vnútorná priečka, 30x120x24cm

63 - stolové nadstavby, 1-2 vnútorné priečky, 30x140x24 cm

64 - stolové nadstavby, 1-2 vnútorné priečky, 30x160x24 cm

65 - stolové nadstavby, 1-2 vnútorné priečky, 30x180x24 cm

61-65

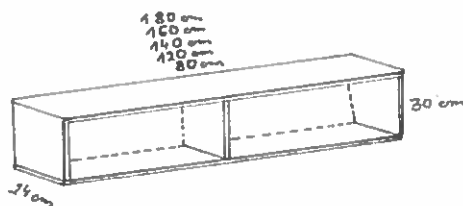

- 66 - sokel ku skriniam 40cm (5x40x36cm)
- 67 - sokel ku skriniam 59cm (5x59x51cm)
- 68 - sokel ku skriniam 80cm (5x80x36cm)
- 69 - sokel ku skriniam 80cm (5x80x56cm)
- 70 - sokel k rožnému nábytku 5x37x37cm

66-70

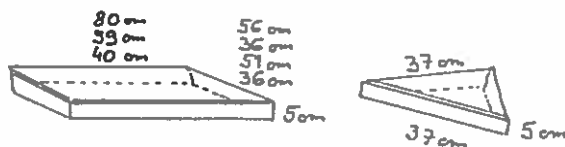

Kontajnery, materiál drevotriesková doska hrúbky 18 mm, horný diel korpusu hrúbky 25mm, ABS hrana na hornom aj spodnom diely korpusu o hrúbke 2mm, zámok s centrálnym uzamykaním, nožičky alebo kolieska, čelo zásuviek z drevotrieskovej dosky o hrúbke 18 mm, ABS hrana 2 mm. Systém STOP-CONTROL v pojazdnom mechanizme proti prevrhnutiu kontajnera

- 71 - kontajner, 60x40x60cm, 3 zásuvky
- 72 - kontajner, 60x40x60 cm, 4 zásuvky
- 73 - kontajner, 76x40x60cm, 5 zásuviek

71-73

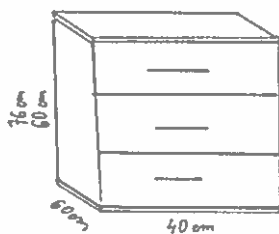

Kovové kartotéky na závesné zakladače formátu A4, centrálne uzamykanie všetkých zásuviek, kombinácia kovu a dreva, ohňovzdorná, vyrovnávací doska s nastaviteľnými rektifikáciami umožňujúca v prípade krivej podlahy zarovnanie kartotéky do roviny, horná časť a dvierka z dreva, farby: agát, buk, jelša, višňa, čerešňa, clavados, orech. Zásuvky: nosnosť jednej zásuvky 40kg, plný 100% výsuv zásuviek, presne teleskopické vedenie s guľčkovým ložiskom pre ľahký a tichý chod, zariadenie proti preváženiu, zábrany proti vypadnutiu zásuviek, hladká povrchová úprava s vypaľovaným lakom v sivom odtieni

74 - 4 zásuvky, výška: 135, šírka 42x hĺbka 64cm

75 - 3 zásuvky, výška 104, šírka 42, hĺbka 64cm

76 - 2 zásuvky, výška: 74, šírka 42, hĺbka 64cm

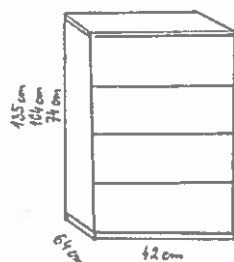

77 - vešiak stojanový, kombinácia chrómu a dreva (minimálne buk, čerešňa, calvados), v spodnej tretine možnosť odloženia dáždznika, v druhej tretine tri vešiaky na tašky alebo pre nižšie osoby, v tretej tretine tri vešiaky, celková výška 160- 180cm

78 - šatníkova stena, v hornej časti polička na odloženie klobúka, pod ním minimálne tri vešiaky, ABS hrana 2mm, 185x40x12cm

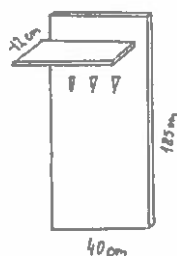

79 - závesná polica, nosnosť max 20kg, 30x80x30 cm (dĺžka 80cm)

80 - závesná polica, nosnosť max 20kg, 30x120x30 cm (dĺžka 120cm)

Doplňky

81 - Podložka pod stoličky, vhodná na kobercové krytiny aj na plávajúce podlahy, chráni krytinu pred poškodením, poškrábaním, znečistením, vyrobená z vysoko odolného materiálu, odolná proti tlaku všetkých typov koliesok, okraje oblé férzované 2d, certifikát zdravotnej nezávadnosti, rozmer: 98x120cm, hrúbka 2mm.

elektrický otočný panel, otáčanie zásuvkovej jednotky realizuje elektrický motor s magnetickou spojkou, zásuvkové panely certifikované v elektrotechnických skúšobniach

82 - elektrický otočný panel, 3x el.zásuvka, 1x dáta, VGA, audio, mikrofón, rozmer: 374x110x103mm

83 - elektrický otočný panel, 2x el.zásuvka, 1x dáta, rozmer: 268x110x103mm

84 - elektrický otočný panel, 2x el.zásuvka, 1x USB, 2x dáta, 1x VGA, audio, video, rozmer:374x110x103 mm

Ak sa v súťažných podkladoch uvádzajú údaje alebo odkazy na konkrétneho výrobcu, výrobný postup, značku, obchodný názov, patent alebo typ, umožňuje uchádzačom predloženie ponuky s ekvivalentným riešením s porovnateľnými, respektíve vyššími technickými parametrami.

Kancelársky nábytok,

por.č.	Názov tovaru	maximálna spotreba v ks	Maximálna jednotková cena v EUR bez DPH/ks	Maximálna cena celkom v EUR bez DPH	Sadzba DPH v %	Výška DPH v EUR	cena spolu s DPH
1	Pracovný stôl 180x80x75 cm	8	182,70 €	1 461,60 €	20,00	292,32 €	1 753,92 €
2	Pracovný stôl 160x80x75cm	4	169,60 €	678,40 €	20,00	135,68 €	814,08 €
3	Pracovný stôl 140x80x75cm	3	159,77 €	479,31 €	20,00	95,86 €	575,17 €
4	Pracovný stôl 120x80x75cm	2	145,03 €	290,06 €	20,00	58,01 €	348,07 €
5	Pracovný stôl 80x80x75cm	3	123,48 €	370,44 €	20,00	74,09 €	444,53 €
6	Pracovný stôl s prídavným stolom 160x200x75cm	4	231,33 €	925,32 €	20,00	185,06 €	1 110,38 €
7	Pracovný stôl s prídavným stolom 180x200x75cm	2	346,75 €	693,50 €	20,00	138,70 €	832,20 €
8	Pracovný stôl s kontajnerom 120x80x75cm	4	325,96 €	1 303,84 €	20,00	260,77 €	1 564,61 €
9	Pracovný stôl s kontajnerom 140x80x75cm	6	340,20 €	2 041,20 €	20,00	408,24 €	2 449,44 €
10	Pracovný stôl s kontajnerom 160x80x75cm	2	351,29 €	702,58 €	20,00	140,52 €	843,10 €
11	Pracovný stôl s kontajnerom 180x80x75cm	9	363,38 €	3 270,42 €	20,00	654,08 €	3 924,50 €
12	Rokovací stôl 180x80x75cm	2	182,70 €	365,40 €	20,00	73,08 €	438,48 €
13	Rokovací stôl 160x80x75cm	3	169,60 €	508,80 €	20,00	101,76 €	610,56 €
14	Rokovací stôl 140x80x75 cm	2	159,77 €	319,54 €	20,00	63,91 €	383,45 €
15	Rokovací stôl 120x80x75cm	2	145,02 €	290,04 €	20,00	58,01 €	348,05 €
16	Rokovací stôl 80x80x75cm	1	123,48 €	123,48 €	20,00	24,70 €	148,18 €
17	Prídavný stôl 120x80x75cm	3	145,02 €	435,06 €	20,00	87,01 €	522,07 €
18	Prídavný stôl 80x80x75cm	3	123,48 €	370,44 €	20,00	74,09 €	444,53 €
19	Prídavný stôl - pol obluk 120x80x75cm	2	176,65 €	353,30 €	20,00	70,66 €	423,96 €
20	Prídavný stôl - pol obluk 160x80x75cm	2	210,42 €	420,84 €	20,00	84,17 €	505,01 €
21	Prídavný stôl - štvrtobluk 80x80x75cm	2	123,85 €	247,70 €	20,00	49,54 €	297,24 €
22	Konferenčný stôl, elipsa 120x60x55cm	1	204,62 €	204,62 €	20,00	40,92 €	245,54 €
23	Výsuvný držiak klávesnice 70x40cm	8	27,97 €	223,76 €	20,00	44,75 €	268,51 €
24	Držiak PC k stolu 26x33x36cm	8	24,95 €	199,60 €	20,00	39,92 €	239,52 €
25	Dvojdverová šatníková skriňa 192x80x40cm	8	237,51 €	1 900,08 €	20,00	380,02 €	2 280,10 €
26	Dvojdverová šatníková skriňa 192x80x60cm	4	306,55 €	1 226,20 €	20,00	245,24 €	1 471,44 €
27	Skriňa otvorená 192x80x40cm	4	167,07 €	668,28 €	20,00	133,66 €	801,94 €
28	Skriňa otvorená 115x80x40cm	3	119,44 €	358,32 €	20,00	71,66 €	429,98 €
29	Skriňa otvorená 77x80x40cm	2	97,40 €	194,80 €	20,00	38,96 €	233,76 €
30	Skriňa otvorená 77x80x40cm	2	93,11 €	186,22 €	20,00	37,24 €	223,46 €

31	Skriňa dvojverová	192x80x40cm	9	263,34 €	2 370,06 €	20,00	474,01 €	2 844,07 €
32	Skriňa dvojverová	115x80x40cm	6	180,43 €	1 082,58 €	20,00	216,52 €	1 299,10 €
33	Skriňa dvojverová	77x80x40cm	2	142,88 €	285,76 €	20,00	57,15 €	342,91 €
34	Skriňa jednoduchá	115x40x40cm	2	130,28 €	260,56 €	20,00	52,11 €	312,67 €
35	Skriňa jednoduchá	77x40x40cm	2	103,07 €	206,14 €	20,00	41,23 €	247,37 €
36	Kombinovaná skriňa	192x80x40cm	12	216,59 €	2 599,08 €	20,00	519,82 €	3 118,90 €
37	Kombinovaná skriňa	192x80x40cm	5	227,80 €	1 139,00 €	20,00	227,80 €	1 366,80 €
38	Kombinovaná skriňa	192x80x40cm	5	287,78 €	1 438,90 €	20,00	287,78 €	1 726,68 €
39	Kombinovaná skriňa	192x80x40cm	8	266,49 €	2 131,92 €	20,00	426,38 €	2 558,30 €
40	Kombinovaná skriňa	115x80x40cm	4	168,97 €	675,88 €	20,00	135,18 €	811,06 €
41	Kombinovaná skriňa	115x80x40cm	3	236,88 €	710,64 €	20,00	142,13 €	852,77 €
42	Kombinovaná skriňa	192x80x40cm	3	308,57 €	925,71 €	20,00	185,14 €	1 110,85 €
43	Kombinovaná skriňa	192x80x40cm	3	315,75 €	947,25 €	20,00	189,45 €	1 136,70 €
44	Kombinovaná skriňa	192x80x40cm	3	287,28 €	861,84 €	20,00	172,37 €	1 034,21 €
45	Skriňa dvojverová sklenená	115x80x40cm	3	208,40 €	625,20 €	20,00	125,04 €	750,24 €
46	Skriňa dvojverová sklenená	77x80x40cm	3	163,67 €	491,01 €	20,00	98,20 €	589,21 €
47	Kombinovaná skriňa	115x80x40cm	3	189,75 €	569,25 €	20,00	113,85 €	683,10 €
48	Jednoduchá sklenená skriňa	115x40x40cm	3	142,88 €	428,64 €	20,00	85,73 €	514,37 €
49	Jednoduchá sklenená skriňa	77x40x40cm	4	111,76 €	447,04 €	20,00	89,41 €	536,45 €
50	Rohová skriňa bez dvierok	115x40x40cm	2	104,07 €	208,14 €	20,00	41,63 €	249,77 €
51	Rohová skriňa bez dvierok	77x40x40cm	2	87,06 €	174,12 €	20,00	34,82 €	208,94 €
52	Rohová skriňa bez dvierok	192x40x40cm	2	172,62 €	345,24 €	20,00	69,05 €	414,29 €
53	Pridavná skriňa bez dvierok	76x40x40cm	2	83,03 €	166,06 €	20,00	33,21 €	199,27 €
54	Pridavná skriňa bez dvierok	76x80x40cm	2	121,71 €	243,42 €	20,00	48,68 €	292,10 €
55	výsuvná skriňa	118x40x80cm	2	322,81 €	645,62 €	20,00	129,12 €	774,74 €
56	Stolové paravány	75x40cm	2	25,95 €	51,90 €	20,00	10,38 €	62,28 €
57	Stolové paravány	115x40cm	3	35,15 €	105,45 €	20,00	21,09 €	126,54 €
58	Stolové paravány	135x40cm	3	39,69 €	119,07 €	20,00	23,81 €	142,88 €
59	Stolové paravány	155x40cm	3	43,34 €	130,02 €	20,00	26,00 €	156,02 €
60	Stolové paravány	175x40cm	3	48,00 €	144,00 €	20,00	28,80 €	172,80 €
61	Stolové nadstavby	30x80x24cm	2	31,24 €	62,48 €	20,00	12,50 €	74,98 €
62	Stolové nadstavby	30x120x24cm	2	36,41 €	72,82 €	20,00	14,56 €	87,38 €
63	Stolové nadstavby	30x140x24cm	2	40,70 €	81,40 €	20,00	16,28 €	97,68 €
64	Stolové nadstavby	30x160x24cm	2	45,00 €	90,00 €	20,00	18,00 €	108,00 €
65	Stolové nadstavby	30x180x24cm	2	49,52 €	99,04 €	20,00	19,81 €	118,85 €
66	Sokel ku skriniam 40cm	(5x40x36cm)	8	7,43 €	59,44 €	20,00	11,89 €	71,33 €
67	Sokel ku skriniam 59cm	(5x59x51cm)	8	7,43 €	59,44 €	20,00	11,89 €	71,33 €

Príloha č. 3/ Zoznam objektov objednávateľa (miesta dodania tovaru)

Zoznam objektov Objednávateľa

P.č.	Adresa	PSC	Mesto
1.	Slovenská inšpekcia životného prostredia – ústredie, Jeséniova 17D, Kontaktná osoba: Lucia Belanová: 0903 583 173 Mgr. Sabina Sladká: 0911 044 500	831 01	Bratislava
2.	Inšpektorát životného prostredia Bratislava, Jeséniova 17 Kontaktná osoba: Edita Vojtečková, 02/ 582 82 446	831 01	Bratislava
3.	Inšpektorát životného prostredia Bratislava, Stále pracovisko Nitra, Mariánska dolina 7, Kontaktná osoba: Adriana Deményova, 037/ 656 06 29,	949 01	Nitra
4.	Inšpektorát životného prostredia Banská Bystrica, Jegorovova 29B Kontaktná osoba: Danková Elena: 048/ 471 96 13	974 01	Banská Bystrica
5.	Inšpektorát životného prostredia Košice, Rumanova 14 Kontaktná osoba: Gertrúda Kubisová: 055/ 729 80 31	040 53	Košice
6.	Inšpektorát životného prostredia Žilina, Legionárska 5 Kontaktná osoba: Jana Vavrikova: 041/ 5075 111	012 05	Žilina