

Projekt: CP_Nitra_Fit Park Zoborské jazierko
Číslo CP : 022131
Kontakt: Mária Blisková /+421 376502272/ bliskova@msunitra.sk
Dátum: 8.3.2022
Obchodník: Mgr. Erik Rybanský / + 421 903 052 828 / e.rybansky@mmcite.sk
Spracoval: Daniela Poláčková / + 421 904 376 413 / d.polackova@mmcite.sk
Realizácia:

Platnosť cenovej ponuky: 31.3.2022

Dodacia lehota od prijatia záväznej objednávky: typové výrobky 7 - 9 týždňov, atypové výrobky 9 - 11 týždňov od prijatia záväznej objednávky

Platobné podmienky: 80% platba vopred, 20% splatnosť 14 dní

P.č.	Typ	Výrobok	Výr. rada	Popis	Cena	Počet	Celkom
1.	QB145t	Odpadkový kôš	Quinbin	50 l, sférický, oceľová konštrukcia opatrená ochrannou vrstvou zinku a práškovým vypaľovaným lakom, opláštenie tropickým drevom bez povrchovej úpravy, strieška, bez popolníka	492,25 €	1	492,25 €
				Zľava	82,04 €	1	82,04 €
				Cena výrobku po zľave	410,21 €	1	410,21 €
				Montáž	33,97 €	1	33,97 €
				Spodná stavba	58,19 €	1	58,19 €
						Suma	502,37 €

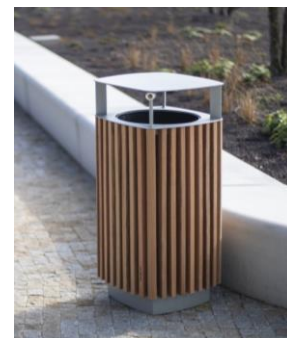
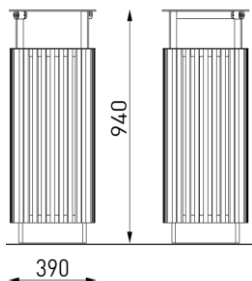

P.č.	Typ	Výrobok	Výr. rada	Popis	Cena	Počet	Celkom
2.	RTS151t	Piknik zostava	Rautster	oceľová konštrukcia opatrená ochrannou vrstvou zinku a práškovým vypaľovaným lakom, drevené dosky z tropického dreva bez povrchovej úpravy	1 465,81 €	2	2 931,62 €
				Zľava	244,30 €	2	488,60 €
				Cena výrobku po zľave	1 221,51 €	2	2 443,02 €
				Montáž	108,94 €	2	217,88 €
				Spodná stavba	119,73 €	2	239,46 €
						Suma	2 900,36 €

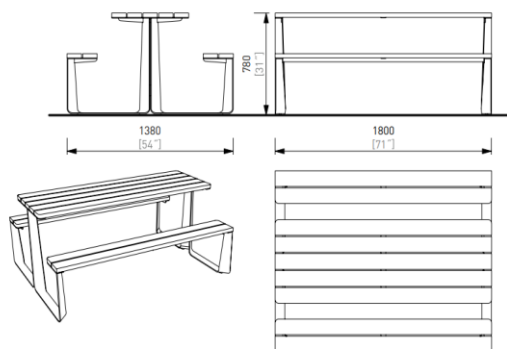

Dizajn kalkulovaných výrobkov je duševným vlastníctvom spoločnosti mmcité. Všetky výrobky tejto spoločnosti sú chránené priemyselným vzorom.

Mobiliár celkom	3 423,87 €
Zlava na mobiliár	570,64 €
Mobiliár celkom po zľave	2 853,23 €
Montáž celkom	251,85 €
Spodná stavba celkom	297,65 €
Suma	3 402,73 €

Doprava tovaru na miesto určenia	202,86 €
Doprava montážnikov	146,00 €
Doprava montážnikov v predstihu na vybudovanie spodných stavieb	146,00 €
Cena celkom bez DPH	3 897,59 €
DPH 20 %	779,52 €
Cena celkom s DPH	4 677,11 €

Vzhľadom k tomu, že nepoznáme harmonogram prác, je kalkulovaná doprava montážnej čaty na 1 ETAPU. Pokiaľ bude potrebných viac výjazdov na základe výzvy objednávateľa (alebo nebudú pripravené spodné stavby podľa zaslaných výkresov kotvenia), bude účtovaná čiastka 246 € bez DPH za každý ďalší výjazd.

V prípade, že predmet dodania spadá do stavebno-montážnych prác (podľa klasifikácie produkcie CPA) zhotoviteľ vystaví faktúru (daňový doklad) bez DPH, ide o tzv. „prenos daňovej povinnosti“ podľa §69 ods. 12 písm. j) zákona č. 222/2004 o DPH.

Cena dopravy je kalkulovaná na základe počtu kusov výrobkov z výroby v Biloviciach a Veselí nad Moravou (CZ) na miesto určenia : **Nitra**
Cena dopravy zahŕňa dodanie výrobkov podľa typu a počtu uvedeného v cenovej ponuke.

Uvedené ceny sú platné len v prípade tejto ucelenej CP.

V cenách nie je zahrnuté:

- zameranie a vytýčenie inžinierskych sietí
- elektrorevízie
- geodetické vytýčenie bodov potrebných na osadenie jednotlivých výrobkov
- projekty skutočného vyhotovenia
- porealizačné zameranie
- projektová dokumentácia skutočného vyhotovenia so zakreslením všetkých zmien podľa skutočného stavu vykonaných prác
- v prípade picej fontánky nie je v cene zahrnutý prívod vody

V cenovej ponuke nie je zahrnutá finančná spoluúčasť za:

- poplatky spojené s poistením staveniska objednávateľom
- poplatky spojené so zriadením staveniska objednávateľom, popriprade inými subjektami na stavenisku
- dlhodobé zádržné

Wybudovanie spodnej stavby je predmetom tejto cenovej kalkulácie.

Ak je predmetom cenovej kalkulácie vybudovanie spodnej stavby, tak táto je kalkulovaná v dlažbe (zámková dlažba, betónová dlažba formátu max. do 250 x 250 mm, cenovú kalkuláciu na iné typy a formáty dlažby vypracujeme individuálne na základe konkrétneho upresnenia typu a formátu dlažby Objednávateľom) a kalkulácia obsahuje: rozdláždenie, výkopové práce, štrkopieskový podsyp, betónáž základov, prípadne osadenie prefabrikátu, odvoz (nie uskladnenie, nie likvidácia) vykopanej zeminu na skládku do vzdialenosti max. 10km od miesta realizácie, zadláždenie bez dorezov dlažby, ohraničenie staveniska páskou. Spoločnosť mmcité sk, s.r.o. Trenčín na ňou zadláždené plochy neposkytuje žiadnu záruku.

Montáž výrobkov kotvených na dlažbu: cena v cenovej ponuke platí len pre skladaný povrch (zámková dlažba, betónová dlažba formátu max. do 250 x 250 mm) alebo v bežnom rastlom teréne. V prípade žulovej dlažby alebo kocky alebo atypickej dlažby (napr.: mramor, štiepaný kameň atď.) sa cena vypočíta individuálne, na základe informácie Objednávateľa. Cena bude stanovená na základe konkrétneho množstva osádzaných výrobkov, spôsobu kotvenia výrobkov a náročnosti prác súvisiacich s osadením a montážou výrobkov.

Prípadné naviac práce budú vykonané na základe obojstranne odsúhlaseného cenníka.

Zmena štandardného kotvenia alebo spodných stavieb (napr. za betónové prefabrikáty) je výlučne na rozhodnutí Zhotoviteľa.

V prípade vybudovania spodných stavieb Objednávateľom, musia byť tieto spodné stavby zhotovené podľa výkresovej dokumentácie, ktorú Objednávateľovi dodá spoločnosť mmcité sk, s.r.o. Trenčín. V prípade, že spodné stavby nebudú pripravené v zmysle dodanej výkresovej dokumentácie má spoločnosť mmcité sk, s.r.o. možnosť bez akýchkoľvek sankcie stavenisko neprebrať.

Dozdranie termínu dodania Diela zo strany Zhotoviteľa je závislé od riadnej a včasnej súčinnosti Objednávateľa, a to vo včasnom a správnom odovzdaní Staveniska, všetkých potrebných dokladov k nemu tak, aby mohol Zhotoviteľ po prebratí Staveniska začať s okamžitou realizáciou Diela. Po dobu omeškania Objednávateľa s poskytnutím súčinnosti, nie je Zhotoviteľ v omeškani s dodaním Diela a termín dodania Diela sa posúva o toľko dní, o koľko dní je v omeškani s poskytnutím spoluúčasti Objednávateľ. Naviac v prípade, ak v dôsledku neposkytnutia spoluúčasti dohodnutým spôsobom a v dohodnutom rozsahu dôjde k márnemu výjazdu Zhotoviteľa do miesta realizácie Diela, je Zhotoviteľ oprávnený požadovať od Objednávateľa zaplataenie zmluvnej pokuty za porušenie jeho povinnosti poskytnúť Zhotoviteľovi súčinnosť a to vo výške **0,55€/km bez DPH** za každý zameraný výjazd. Pre prípad, že v dôsledku neposkytnutia spoluúčasti dohodnutým spôsobom a v dohodnutom rozsahu Objednávateľom dôjde k situácii, kedy bude nevyhnutné Zhotoviteľom dočasne uskladniť výrobky, ktorých dodanie je predmetom diela, zhotoviteľ je oprávnený požadovať od objednávateľa skladné za takéto skladovanie a to vo výške **0,50 €/m²** za každý deň skladovania.

V prípade, že budú v súvislosti so šírením ochorenia Covid 19 spôsobeného novým koronavírusom Sars –CoV-2 (ďalej aj ako len „ochorenie Covid 19“) prijaté/vydané mimoriadne opatrenia, rozhodnutia, odporúčania alebo ak vzniknú akékoľvek nové skutočnosti či okolnosti v súvislosti s ochorením Covid 19, v dôsledku ktorých nebude možné splniť dohodnutý termín dodania tovaru/diela (najmä bude obmedzená či úplne zastavená výroba dodávateľa či jeho subdodávateľov, bude vydané rozhodnutie štátnych orgánov znemožňujúce cesty do miesta dodania či inštalácie tovaru/diela, bude štátnymi orgánmi vydané odporúčanie necestovať do miesta dodania či inštalácie tovaru/diela, bude nariadená karanténa osôb znemožňujúca dodanie či inštaláciu tovaru/diela v dohodnutom mieste a pod.) má dodávateľ, a to aj opakovane, právo jednostranne predĺžiť dohodnutý termín dodania tovaru/diela.

Objednávateľ bol s možnosťou prípadného predĺženia dohodnutého termínu dodania tovaru/diela podľa predchádzajúcej vety oboznámený a súhlasí s takýmto postupom dodávateľa.

O predĺžení dohodnutého termínu dodania tovaru/diela, v zmysle vyššie uvedeného, bude dodávateľ písomne informovať objednávateľa, a to formou písomného oznámenia zaslaného formou doporučenej zásielky poštou alebo emailom s tým, že dohodnutý termín dodania tovaru/diela sa automaticky posúva na termín uvedený v tomto písomnom oznámení, a to aj opakovane.

V prípade predĺženia dohodnutého termínu dodania tovaru/diela podľa vyššie uvedeného, nie je dodávateľ v omeškani s poskytovaným plnením a objednávateľ nie je oprávnený si v súvislosti s predĺžením tohto dohodnutého termínu dodania tovaru/diela uplatňovať voči dodávateľovi akékoľvek sankcie či iné nároky.

Štandardné farebné vyhotovenie oceľových konštrukcií:

Vzorkovník možností farebností ocelových konstrukcí



* metallic colours (RAL 9006, RAL 9007, DB 703)

Neštandardná farebnosť je spoplatnená individuálne pri konkrétnych prvkoch. Cenu a vzorkovník posielame na vyžiadanie. Doba dodania výrobkov pri neštandardnej farebnosti 12-14 týždňov.

Vzorkovník možností farebností piktogramov - bez príplatku

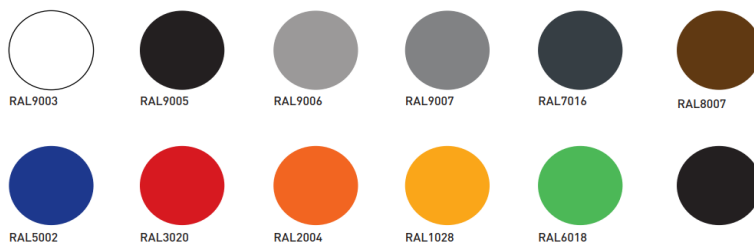

Farebnosti dreívín



Farebnosti citépinu



Kompozitné materiály



Ochranné mreže k stromom sú štandardne len pozinkované, farebné vyhotovenie je za príplatok.
Nerezové konštrukcie nie sú upravované práškovou vypaľovanou farbou.
Odpadkové koše sú vybavené pozinkovanou vyberateľnou nádobou, odpadkové koše so strieškou sú chránené mechanizmom uzamykania.

Všetky prvky mestského mobiliára musia byť riadne ukotvené podľa podkladov výrobcu, v opačnom prípade hrozí prevrhnutie výrobku, za ktorého následky nenesie výrobca žiadnu zodpovednosť

Dovoľujeme si upozorniť, že všetky výrobky mmcité sk, s.r.o. majú vypracovaný systém ukotvenia, ktorý odporúčame dodržať.

Záruka:

Záruka sa nevzťahuje na závady vzniknuté neodborným použitím či skladovaním, mechanickým poškodením, vandalizmom alebo opotrebením bežným používaním, na závady spôsobené živelnými pohromami či inými vonkajšími klimatickými vplyvmi.
Záruka sa vzťahuje na výrobky, nie na práce a závady spôsobené neodbornou manipuláciou.
Záruka sa vzťahuje na poškodenia vzniknuté skrytými materiállovými, alebo výrobnými vadami, prípadne poškodenia týmito vadami zavinené.
Záruka sa vzťahuje na všetky výrobky za predpokladu, že prevádzkovanie a údržba jednotlivých druhov a typov mestského mobiliáru bola vykonávaná podľa návodu výrobcu a platných právnych a legislatívnych predpisov.
Na prvky drobnej architektúry poskytujeme záruku po dobu 36 mesiacov, odo dňa podpísania Odovzdávacieho protokolu a Prehlásenia o vlastnostiach.

Vyhradzujeme si právo požadovať predloženie účtovných výkazov za účelom poistenia budúcich pohľadávok.

Každého odberateľa si spoločnosť mmcité sk, s. r. o. dáva poistiť. Ak nevyhovie podmienkam poisťovne, vyhradzujeme si právo požadovať bankovú záruku, alternatívne vystavenie zmenky.

Ak nebude ani jedna z týchto možností využiteľná, vyhradzujeme si právo objednávku odmietnuť

Dodávateľ a objednávateľ sa dohodli, že objednávateľ, a tým aj prípadný odberateľ objednávateľa nadobúda vlastnícke právo k výrobkom uvedeným v tejto cenovej ponuke až úplným zaplatením ceny výrobkov objednávateľom a do dňa úplného zaplatenia ceny výrobkov tieto ostávajú vo výlučnom vlastníctve dodávateľa.

V prípade, že objednávateľ nesplní svoj povinnosť zaplatiť cenu riadne a včas, má dodávateľ právo na odstúpenie od objednávky a má právo požadovať vrátenie premetu objednávania, pričom objednávateľ je povinný predmet objednávky zhotoviteľ bez zbytočného odkladu vydať, resp. zabezpečiť jeho vydanie treťou osobou, ktorá ho má na základe zmluvného vrťahu s objednávateľom v držaní.

V prípade, že objednávateľ predmet objednávky dodáva tretej osobe, je objednávateľ povinný písomne oznámiť tretej osobe, ktorej predmet objednávky dodá, existujúce výhrady vlastníckeho práva predávajúceho k predmetu objednávky a zaväzuje sa tejto tretej osobe oznámiť, že vlastnícke právo k predmetu objednávky na objednávateľa prejde až úplným zaplatením ceny predmetu objednávky a zhotoviteľ je oprávnený žiadať vydanie predmetu objednávky v prípade nesplnenia povinnosti objednávateľa zaplatiť riadne a včas cenu predmetu objednávky. Túto skutočnosť podľa predchádzajúcej vety je oprávnený oznámiť prípadnej tretej osobe i dodávateľ.

Objednávateľ je povinný odovzdať písomne konečnému zákazníkovi všetky návody na údržbu objednaných výrobkov.

Návod na údržbu mestského mobiliáru tvoreného oceľovou kostrou a drevom

Oceľové konštrukcie sú vyrobené z ocele triedy 11373, S1235, žiarovo pozinkované ponorom a sú doplnené lakovaním práškovou farbou.

Uvedený systém **protikorozynej ochrany** je najlepší, ktorý možno pri tomto type použiť. Je prakticky nemožné, aby takto ošetrovaná oceľová konštrukcia mohla začať samovoľne korodovať.

Korózia môže začať, ak je povrch oceľovej konštrukcie mechanicky poškodený. Preto odporúčame, aby užívateľ 1x za 6 mesiacov skontroloval oceľovú konštrukciu a zistil jej stav. Pokiaľ objaví začínajúcu koróziu, je nutné ju bezodkladne opraviť podľa príslušného postupu (viď nižšie), alebo objednať servisnú opravu u výrobcu.

Prášková farba, nanosená na oceľovej konštrukcii technologicky sofistikovanou metódou zaručuje výborné kvalitatívne vlastnosti. Testy a skúšky preukazujú výbornú prínavosť, pružnosť a odolnosť voči klimatickým vplyvom. Predovšetkým mechanické narušenie môže spôsobiť následné poškodenie povrchovej ochrany.

Odporúčame 1x za 6 mesiacov kontrolu povrchu lavice a pri lokálnom poškodení povrch opraví podľa postupu od výrobcu (viď nižšie). Upozorňujeme na fakt, že odtieň po lokálnej opravě sa môže líšiť od pôvodného odtieňu – k ich zladeniu dôjde po cca 12 mesiacoch.

Návod na opravu poškodenia protikorozynej ochrany oceľovej konštrukcie

Pred aplikáciou opravy je nutné zhodnotiť tieto skutočnosti:

Rozsah poškodenia

Teplota okolia musí byť v rozmedzí +5°C - +40°C

Vlhkosť vzduchu nesmie presiahnuť 80%

Teplota povrchu nesmie byť nižšia než 3°C nad rosným bodom

Postup opravy:

Mechanicky očistíť poškodené miesto – povrch musí byť čistý a suchý

Odmastíť technickým liehom alebo benzínom

Brúsnym papierom P120 zdrsniť okolie povrchu

Naniesť zinkovú farbu s vysokým obsahom zinku . min.96%

Po zaschnutí odstrániť pretoky a jemne zdrsniť povrch brúsnym papierom P280

Naniesť práškovú farbu rozmiešanú riedidlom – podľa technických listov výrobcu farby

Pri väčšom poškodení je vhodné zveriť opravu výrobcovi mobiliáru.

Tropické drevo Jatoba

Patrí medzi najpoužívanejšie dovážané juhoamerické drevin. Jedná sa o takmer „bezúdržbové drevo“ vysoko odolné voči hnilobe, plesniam, hubám a hmyzu. Ďalšou veľkou výhodou je vysoká odolnosť voči vandalizmu – hustota 890kg/m³ sťažuje vytvoreniu vrypov a zásekov.

Prírodnou vlastnosťou všetkých tropických drevin, teda aj jatoby je postupné šednutie, otváranie a zatváranie pórov vplyvom okolitého prostredia. Otváranie pórov sa prejavuje predovšetkým na čelných plochách dreva ako praskliny, alebo na ploche, vo forme dlhej trhliny. Jedná sa o opakovateľný jav závislý na okolitom prostredí (teplota, vlhkosť vzduchu), ktorý nijako neznižuje kvalitu dreva a nebráni v používaní. Jatoba sa tiež vyznačuje veľkou rozmanitosťou farebného odtieňu. Uvedené prirodzené javy nie sú vadou a nemôžu byť uznané ako reklamačný nárok. Pri tropickom dreve jatoba je v exteriéri povolená tolerancia prehnutia či krútenia v rozsahu 5mm/1m dĺžky.

Upozornenie: po inštalácii výrobku s tropickým jatobovým drevom dochádza spravidla v prvých týždňoch k vytekaniu červenej živice zvanej kopal, ktorá môže spôsobiť dočasné zafarbenie povrchu dlažby pod výrobkom alebo jeho konštrukciou. Na riziko umiestnenia výrobku na okrasnú dlažbu, spojené s týmto prirodzeným javom je nutné upozorniť užívateľa, príp. dodávateľa.

Údržba mobiliáru z tropickej drevin jatoba

V prípade, že zákazník nedáva prednosť prírodnému vzhľadu tropického dreva, t.j. bez povrchovej úpravy, ale uprednostňuje uchovávanie pôvodného farebného odtieňu jatoby a čiastočné obmedzenie otvárania a zatvárania pórov je nevyhnutné drevo pravidelne ošetrovať teakovým olejom, ktorý je určený pre údržbu záhradného nábytku a mobiliáru. Počet opakovaní náteru závisí na umiestnení a intenzite spôsobu používania mobiliáru. Všeobecne platí, že náter je treba aplikovať vo chvíli, keď povrch dreva zmatnie a dažďová voda prestane zostávať na povrchu vo forme kvapiek a začne sa vpijať do dreva. Prvý náter odporúčame urobiť do 1 mesiaca používania výrobku. Ďalej potom opakovať náter minimálne 1x ročne. Typ teakového oleja je vhodné konzultovať s výrobcom.

Návod na ošetrovanie drevin Jatoba teakovým olejom:

Pri vykonávaní povrchových opráv dreva je nutné venovať pozornosť príprave povrchu, vlhkosti dreva a klimatickým podmienkam prostredia. Vlhkosť dreva by nemala presiahnuť 16%, teplota vzduchu by nemala klesnúť pod +5°C a relatívna vlhkosť vzduchu nad 70%.

Postup opravy:

Očistenie povrchu vodou so slabým saponátom

Prebrúsenie brúsnyim papierom P220

Aplikácia 2 vrstiev teakového oleja s dodržaním časového intervalu udávaného výrobcom. Odporúčame aplikáciu hubkou alebo handričkou.

Vykonávanie rozsiahlejších opráv zanedbaných drevených povrchov je vhodné zveriť výrobcovi mobiliáru, prípadne objednať nové lamely.

Návod na údržbu mestského mobiliáru – zámkov a mechanizmov

Súčasť mestského mobiliáru tvoria aj mechanizmy a zámky

Zámky, mechanizmy

U výrobkov ako sú koše, stĺpiky, popolníky sú použité tiež mechanizmy na uzamknutie – zámky. Používame 3 základné druhy zámkov, kľúč na odomknutie je univerzálny.

Nutná pravidelná údržba zámkov a mechanizmov

Interval údržby – 3mesiace

1. očistenie zámkov od nečistôt a prachu – odporúčame použiť handričku alebo štetec

2. vyskúšanie funkcie zámku

3. aplikácia zmesi na báze oleja – premazanie zámkov a mechanizmov

4. niekoľkokrát odomknúť a zamknúť, aby olej prenikol do celého mechanizmu

Pokiaľ je na mechanizme zistená závada, dodá výrobcu podľa požiadavky zákazníka a jeho objednávky nový a prípadne vykoná výmenu mechanizmu.

Upozornenie:

Dôležitá je údržba hlavne pred a v priebehu zimného obdobia!!!

Pri výsuvných stĺpkoch je nutné pred zimným obdobím ošetriť časti, ktoré do seba zapadajú, vazelinou alebo prípravkom na rovnej báze, aby pri mrazoch nemohlo dôjsť k ich zamrznutiu!!! Interval údržby je nutné v zimnom období podľa potreby opakovať – reagovať na zmeny počasia.

Balenie, doprava, manipulácia a skladovanie

Každý výrobok firmy mmité pred expedíciou zo závodu pre jeho ochranu behom prepravy balíme do kartónu, vlnitej alebo hladkej lepenky (PAP 20, 21), penovej, bublinkovej (LDPE 4) alebo zmršťovacej fólie (LLDPE 4). Takto zabalené výrobky podľa objednávky dávame na palety (FOR 50), skladáme do krabíc (C/PAP 80), drevených bední alebo kostier (FOR 50, FE 40). Toto zaručuje, že výrobok je dopravený k zákazníkovi v neporušenom stave a je pre inštaláciu čistý a nepoškodený.

Všetky balenia sú doplnené potrebnými inštručnými symbolmi podľa ČSN EN ISO 780 pre manipuláciu, dopravu a skladovanie výrobku. Balenie odporúčame pri skladovaní vždy sňať (hlavne vybalíť výrobok so zmršťovacou fóliou).

Zabránite tým kondenzácii vzdušnej vlhkosti na obale aj pod ním. Pri ponechaní výrobku v obale môže dôjsť k nerovnomernej oxidácii častí z hliníkových zliatin, čo má za následok nepravidelné škvrny na povrchu odliatku alebo tvorbe tmavých škvŕn na dreve. mmité neodporúča skladovanie vo voľnom priestranstve a vo vysoko vlhkom prostredí. Čím menší je výkyv teplôt a menšia vlhkosť v sklade, tým dlhšie je možné nezabalený výrobok skladovať. Súčasťou balenia je technický list výrobku.

Balenie prepravujte len v krytých dopravných prostriedkoch a pri skladovaní uložte tak, aby boli chránené pred poveternostnými vplyvmi. Pri doprave na vozidle balenie alebo jeho časť zaistíte priviazaním proti pádu a proti posunu. Balenie nevystavujte nadmernému namáhaniu, ktorým by mohlo dôjsť k poškodeniu výrobku.

Pre bezpečné zloženie balenia alebo jeho časti použite odpovedajúce mechanizmy:

Ručné zloženie

Vysokozdvíhací vozík alebo žeriav odpovedajúcej nosnosti pre diely do 6m

Vysokozdvíhací vozík (bočný) s príslavnými vidlami alebo žeriav so závesným roznášacím vahadlom pre diely dlhšie 6m (používajte textilné pásy, v žiadnom prípade nesmiete použiť oceľové laná alebo reťaze!)

Príjemca dodávky je povinný zaistiť jej riadnu vykládku. Na vykládke sa podieľa aj prepravca, ktorý kontroluje správny spôsob manipulácie a o spôsobe vykládky urobí záznam do expedičného listu.

Pri prevzatí dodávky sa ubezpečte, že behom dopravy nedošlo k poškodeniu balenia. Pri zistení akéhokoľvek poškodenia tento stav zaznamenajte do expedičného listu alebo sa hneď spojte s dopravcom.

Pri vybalení výrobok skontrolujte, či nie je fyzicky alebo inak poškodený. Skontrolujte označenie na dodávacom liste, či odpovedá objednaným požiadavkám.

Pre likvidáciu obalového materiálu odporúčame recyklačné firmy.

Skladovanie balenia (krátkodobé a dlhodobé) zaistíte v súlade s inštručnými symbolmi podľa ČSN EN ISO 780 pre manipuláciu, dopravu a skladovanie výrobku. Balenia sú vyhotovené ako ochrana (proti mechanickému poškodeniu behom prepravy). Balenie pri skladovaní chráňte pred zhromažďovaním vody, nadmerným zaťažením a proti poveternostným vplyvom (hlavne priamemu pôsobeniu slnečného žiarenia, dažďa a prachu). Balenie nevystavujte nadmernému namáhaniu, ktorým by mohlo dôjsť k poškodeniu výrobku.

V dôsledku nesprávneho skladovania hrozí nebezpečenstvo korózie (oxidácie) kovových častí a hniloby častí drevených! Predchádzanie týmto nežiaducim vplyvom :

-skladujte v dobre vetranej a suchej miestnosti

-chráňte proti podlahovej vlhkosti uskladnením v regáli alebo na drevenej palete

-mobiliár skladujte vybalený

-zaistíte ochranu proti prachu a iným nečistotám zakrytím povrchu

-skladujte pri teplotách od -20°C do +50°C pri max. 70% relatívnej vlhkosti vzduchu

Skladovanie balenia na otvorených a nekrytých priestranstvách, vrátane skladovania vo vysoko vlhkom prostredí je neprípustné. Čím menší je výkyv teplôt a menšia vlhkosť v sklade, tým dlhšie je možné nezabalený výrobok skladovať.

V prípade nepriaznivého počasia či absencie suchého krytého priestoru na mieste inštalácie odporúčame výrobky vybalíť a zakryť čistou plachtou za súčasnej možnosti dostatočného prevetrvania.

Pred ďalšou expedíciou výrobkov, ktoré ste uskladnili podľa predchádzajúcich pokynov, výrobky skontrolujte, opäť vhodným doporučeným spôsobom zabalte tak, aby bol výrobok chránený proti mechanickému poškodeniu a balenie doplňte potrebnými inštručnými symbolmi podľa ČSN EN ISO 780 pre manipuláciu a skladovanie výrobku.