



Kúpna zmluva

24/2024/0455

„Nákup nového univerzálneho nosiča náradia s príslušenstvom“

Uzatvorená v zmysle ustanovenia § 409 a nasl. Obchodného zákonníka v znení neskorších predpisov

Čl. I. Zmluvné strany Identifikačné údaje

Predávajúci:

Sídlo:

Štatutárny orgán:

IČO:

DIČ:

IČ DPH:

Bankové spojenie:

Číslo účtu:

Právna forma:

MB SERVIS s.r.o.

Kostolecká 869/19A

Moravany nad Váhom, 922 21

Slovenská republika

Ing. Roland Lauko

44020091

2022556294

SK2022556294

spoločnosť s ručením obmedzeným

Osoba oprávnená konať
v mene predávajúceho:

(ďalej len „predávajúci“)

Kupujúci:

Sídlo:

Zápis v obchodnom registri:

Štatutárny orgán:

Osoby oprávnené na rokovanie:

vo veciach zmluvných:

vo veciach technických:

IČO:

DIČ:

IČDPH:

Bankové spojenie:

Číslo účtu:

Národná diaľničná spoločnosť, a.s.

Mlynské Nivy 45, 821 09 Bratislava

Okresný súd Bratislava I, Oddiel Sa,

Vložka č.3518/B

Ing. Ján Kotuľa, predseda

predstavenstva a generálny riaditeľ

Ing. Milan Gajdoš, podpredseda

predstavenstva

35 919 001

202 192 7775

202 193 7775

(ďalej len „kupujúci“)

Čl. II. Predmet zmluvy

- 2.1 Predmetom zmluvy je záväzok predávajúceho dodať nový univerzálny nosič náradia v počte 1 ks s príslušenstvom v počte 1 ks v rozsahu, vyhotovení, technickej špecifikácii a parametroch v súlade so súťažnými podkladmi a ponukou predávajúceho v elektronickej aukcii (ďalej len „predmet zmluvy“) a záväzok kupujúceho zaplatiť kúpnu cenu za riadne dodaný predmet zmluvy. Technická špecifikácia a parametre predmetu zmluvy tvoria ako príloha č. 1 neoddeliteľnú súčasť tejto zmluvy.
- 2.2 Predmet zmluvy kupujúci prevezme na základe preberacieho – odovzdávacieho protokolu, ktorý podpíše za kupujúceho osoba oprávnená na rokovanie vo veciach technických a za predávajúceho Predávajúci odovzdá a kupujúci od predávajúceho prevezme predmet zmluvy, resp. jeho časť, za priamej účasti predávajúceho v mieste určenom v Čl. V. tejto zmluvy, a to tak, aby bol predmet zmluvy podľa bodu 2.1 dodaný najneskôr v deň, uvedený v Čl. IV. Za časť predmetu zmluvy v zmysle predchádzajúcej vety a na účely tejto zmluvy sa považuje najmenej 1 ks univerzálneho nosiča náradia alebo 1 ks kompletného prídavného zariadenia k univerzálnemu nosiču náradia, ktoré je možné použiť bez ďalšieho iného prídavného zariadenia k univerzálnemu nosiču náradia (je samostatne funkčné).
- 2.3 K protokolárnemu prevzatiu predmetu zmluvy príde až po prihlásení predmetu zmluvy na dopravnom inšpektoráte, pridelení a namontovaní EČV na predmet zmluvy, a to všetko na základe plnomocenstva od kupujúceho, ktoré ako príloha č. 3 tvorí neoddeliteľnú súčasť tejto zmluvy. K prevzatiu predmetu zmluvy príde až po uskutočnení úkonov podľa predchádzajúcej vety, pričom predávajúci musí uvedené úkony vykonať tak, aby čas plnenia podľa Čl. IV. zostal zachovaný.
- 2.4 Predmet zmluvy splní predávajúci vo vlastnom mene a na vlastnú zodpovednosť.

Čl. III. Cena

- 3.1 Cena predmetu zmluvy je stanovená dohodou zmluvných strán v súlade so zákonom č. 18/1996 Z.z. o cenách v znení neskorších predpisov nasledovne :

3.1.1. Cena za univerzálny nosič náradia za 1 ks	181.000,00,-€
DPH 20 % za 1 ks	36.200,00,-€
Cena za univerzálny nosič náradia za 1 ks vrátane DPH	217.200,00,-€

Cena za čelné kombinované kosacie a mulčovacie prídavné zariadenie za 1 ks	62.500,00,-€
DPH 20 % za 1 ks	12.500,00,-€
Cena za čelné kombinované kosacie a mulčovacie prídavné zariadenie za 1 ks vrátane DPH	75.000,00,-€

Cena za predmet zmluvy celkom bez DPH **243.500,00,-€**

Cena za predmet zmluvy celkom s DPH **292.200,00,-€**

Slovom : dvestodevät'desiatdvatisíc dvesto EUR s DPH.

- 3.2 Cena za dodanie predmetu zmluvy je stanovená v súlade s ponukou predávajúceho v elektronickej aukcii. Táto je kalkulovaná vrátane DPH. V cene je zahrnuté školenie obsluhy v sídle predávajúceho a ostatné náklady súvisiace s dodaním predmetu zmluvy vrátane prihlásenia na dopravnom inšpektoráte s pridelením EČV a dodania písomnej dokumentácie patriacej k predmetu zmluvy (preberací – odovzdajúci protokol, osvedčenie o evidencii motorového vozidla, servisná knižka, návod na použitie a údržbu). Písomná dokumentácia bude vyhotovená v jazyku slovenskom. Na tento účel sa za dostatočný považuje aj dokument vyhotovený v jazyku českom. Zaškolenie obslúh a kurz základnej údržby sa uskutoční pri odovzdávaní predmetu zmluvy v mieste jeho dodania v počte max. 5 osôb v zmysle platnej legislatívy.
- 3.3 Prijaté jednotkové ceny sú záväzné, stanovené v súlade s ponukou predávajúceho v elektronickej aukcii a pevné počas trvania zmluvy.
- 3.4 Kupujúci zaplatí predávajúcemu len za skutočne dodaný predmet zmluvy, resp. časť predmetu zmluvy.

Čl. IV. Čas plnenia

- 4.1 Predávajúci sa zaväzuje dodať predmet zmluvy podľa Čl. II. do 15.12.2011.

Čl. V. Miesto plnenia

- 5.1 Predávajúci doručí písomnú vyzvu kupujúcemu na prevzatie predmetu zmluvy, resp. časti predmetu zmluvy, podľa Čl. II., bodu 2.2 najmenej 2 pracovné dni pred predpokladaným termínom prevzatia. Kupujúci sa v prípade dodržania povinnosti zo strany predávajúceho zaväzuje prevziať predmet zmluvy, resp. časť predmetu zmluvy, v termíne uvedenom vo výzve, v opačnom prípade, do 5 pracovných dní od doručenia výzvy.
- 5.2 Kupujúci prevezme predmet zmluvy v predajnom stredisku predávajúceho Kostolecká 869/19A, Moravany nad Váhom, 922 21, ak sa strany nedohodnú inak.

Čl. VI. Platobné podmienky

- 6.1 Faktúra za dodanie predmetu zmluvy, resp. časti predmetu zmluvy, bude vyhotovená na základe obidvoma stranami podpísaného preberacieho protokolu podľa Čl. II., bod 2.2 zmluvy. Preberací protokol bude vyhotovený pri prevzatí predmetu zmluvy, resp. časti predmetu zmluvy pre každý kus zvlášť. Na účely fakturácie sa za deň dodania považuje deň podpisu preberacieho protokolu. Čas plnenia predmetu zmluvy, resp. časti predmetu, zmluvy nemusí byť totožný s čiastkovým dodaním v zmysle platného zákona o DPH.

- 6.2 Kupujúci sa zaväzuje uhradiť kúpnu cenu podľa Čl. III. bez preddavku na základe faktúry, ktorú predávajúci vyhotoví a doporučené doručí do sídla kupujúceho. Splatnosť faktúry je 30 dní od doporučeného doručenia faktúry.
- 6.3 Faktúra musí obsahovať náležitosti podľa § 71 zákona č. 222/2004 Z.z. o dani z pridanej hodnoty v platnom znení. Faktúra musí obsahovať aj nasledovné údaje: odvolávku na číslo zmluvy, objednávky, popis plnenia v zmysle predmetu zmluvy, bankové spojenie v zmysle zmluvy. Obálka, v ktorej bude faktúra odosielaná, musí byť označená „FAKTÚRA“. Faktúry musia byť odoslané doporučené. U faktúry odoslanej ako obyčajná poštová zásielka nie je možné účtovať úrok z omeškania úhrady fakturovanej ceny. V prípade, že faktúra nebude obsahovať všetky náležitosti podľa zákona č. 222/2004 Z.z. o dani z pridanej hodnoty v platnom znení, kupujúci je oprávnený ju vrátiť predávajúcemu na zmenu, doplnenie alebo opravu. Do doby doručenia opravenej, zmenenej alebo doplnenej faktúry kupujúcemu do jeho sídla lehota splatnosti faktúry neplynie. Nová lehota splatnosti začína plynúť od doručenia opravenej, zmenenej alebo doplnenej faktúry do sídla kupujúceho.
- 6.4 Úhrada vykonaná prostredníctvom banky je splnená dňom, v ktorom je kúpna cena pripísaná na účet predávajúceho.
- 6.5 Právo predávajúceho na vyhotovenie faktúry vznikne najskôr dňom, v ktorom bude predmet zmluvy (resp. jeho časť) protokolárne odovzdaná (preberací - odovzdávací protokol). Na účely fakturácie sa za deň dodania predmetu zmluvy považuje deň podpísania preberacieho – odovzdávacieho protokolu obidvoma zmluvnými stranami.
- 6.6 V prípade nezaplatenia faktúry v termíne jej splatnosti, má predávajúci nárok na úrok z omeškania vo výške 0,05% z fakturovanej čiastky za každý deň omeškania.
- 6.7 V prípade, že predávajúci nedodrží termín plnenia podľa Čl. IV. má kupujúci voči predávajúcemu nárok na zmluvnú pokutu vo výške 0,05% z ceny predmetu zmluvy za každý deň omeškania. V prípade vzájomných nárokov predávajúceho a kupujúceho, budú zmluvné strany postupovať podľa ustanovení § 358 a nasl. Obchodného zákonníka.
- 6.8 Predávajúci i kupujúci majú právo na náhradu škody, ktorá im vznikne porušením, resp. zanedbaním povinností druhou zmluvnou stranou.
- 6.9 V prípade, ak je predávajúci v omeškaní s dodaním predmetu zmluvy o viac ako 30 dní je kupujúci oprávnený od zmluvy odstúpiť, tým však nie sú dotknuté nároky kupujúceho podľa bodov 6.7 a 6.8 tohto článku.

Čl. VII. Akosť dodávky

- 7.1 Predávajúci je povinný dodať predmet zmluvy podľa Čl. II. s parametrami a v kvalite podľa tejto zmluvy a súťažných podkladov.
- 7.2 Podmienky uplatňovania reklamácií sa riadia ustanoveniami Čl. VIII. a IX. tejto zmluvy.

Čl. VIII.

Záručná doba a záručné podmienky

- 8.1 Záručná doba na predmet zmluvy, resp. časť predmetu zmluvy, je 24 mesiacov bez obmedzenia počtu najazdených km. Záručná doba začína plynúť momentom protokolárneho prevzatia predmetu zmluvy, resp. časti predmetu zmluvy kupujúcim.
- 8.2 Počas záručnej doby kupujúci je povinný podať predávajúcemu správu o vadách (reklamácia) bez zbytočného odkladu po tom, čo vadu zistil. Tento úkon sa považuje za splnený písomným nahlásením do troch pracovných dní od zistenia vady kupujúcim, a to doručeným v uvedenej lehote predávajúcemu osobne alebo poštou alebo faxom na č.: _____ alebo e-mailom na adresu: _____ s uvedením podrobného popisu zistenej vady a miesta, kde sa predmet zmluvy nachádza, a čo žiada kupujúci.
- 8.3 Uznanie reklamovanej vady je predávajúci povinný písomne potvrdiť do 48 hodín odo dňa doručenia reklamácie, pričom túto lehotu je predávajúci povinný dodržať aj v prípade, ak reklamované vady odmieta uznať. Lehota 48 hodín podľa predchádzajúcej vety je zo strany predávajúceho dodržaná v prípade, ak kupujúci v uvedenej lehote obdrží písomné potvrdenie predávajúceho uvedené v prvej vete tohto článku, doručené osobne alebo poštou do sídla kupujúceho alebo faxom na č.: _____ alebo e-mailom na adresu _____
- 8.4 Po zistení vady má kupujúci právo, aby vada bola bezplatne, včas a riadne odstránená v záručnej dobe. Predávajúci je povinný reklamovanú vadu odstrániť do 15 dní odo dňa uplatnenia reklamácie kupujúcim podľa bodu 8.2, ak sa zmluvné strany s prihliadnutím na povahu vady nedohodnú inak. V prípade, že vada nebude odstránená v lehote podľa predchádzajúcej vety, predávajúci poskytne počas doby odstraňovania vady náhradné vozidlo, typovo a parametricky spĺňajúce úroveň predmetu zmluvy.
- 8.5 Záručná doba sa predlžuje o dobu, počas ktorej sú v rámci záručnej opravy odstraňované vady, za ktoré zodpovedá predávajúci a pre ktoré kupujúci nemôže predmet zmluvy riadne používať.
- 8.6 V prípade, ak predávajúci neodstráni riadne reklamované vady v lehote uvedenej v bode 8.4 tohto článku, prípadne neposkytne náhradné vozidlo, má kupujúci právo odstúpiť od zmluvy.

Čl. IX.

Reklamácie

- 9.1 Každú reklamáciu uplatní kupujúci u predávajúceho v súlade so všeobecne záväznými právnymi predpismi na základe ustanovení záručných a reklamačných podmienok predávajúceho. Týmto nie sú dotknuté ustanovenia Čl. VIII.

Čl. X. Osobitné ustanovenia

- 10.1 Predmet zmluvy podľa tejto zmluvy je považovaný za splnený odovzdaním predmetu zmluvy kupujúcemu v dohodnutom mieste, kvalitne a v čase v súlade s touto zmluvou a súťažnými podkladmi.
- 10.2 Nebezpečenstvo škody na veci a vlastnícke právo k predmetu zmluvy, resp. časti predmetu zmluvy, prechádza na kupujúceho dňom podpísania preberacieho protokolu zmluvnými stranami podľa Čl. II. bod 2.2 zmluvy.

Čl. XI. Ukončenie zmluvy

- 11.1 Kupujúci je oprávnený odstúpiť od tejto zmluvy, ak predávajúci koná v rozpore s touto zmluvou, prílohami, súťažnými podkladmi a právnymi predpismi a na písomnú výzvu kupujúceho toto konanie a jeho následky v určenej lehote neodstráni. Pre právnu úpravu odstúpenia od zmluvy a vzájomných nárokov zmluvných strán z neho vyplývajúcich primerane platia ustanovenia § 344 a nasl. zákona č. 513/1991 Zb. Obchodný zákonník v znení neskorších predpisov.
- 11.2 Zmluvný vzťah možno ukončiť:
- 11.2.1 písomnou dohodou zmluvných strán z akýchkoľvek dôvodov,
 - 11.2.2 písomným odstúpením od zmluvy zo strany kupujúceho bez predchádzajúcej písomnej výzvy, v prípadoch uvedených v tejto zmluve (Čl. VI. bod 6.9 a Čl. VIII. bod 8.6), pričom odstúpenie je účinné dňom doručenia odstúpenia predávajúcemu.
- 11.3 V prípade, ak nastanú právne skutočnosti majúce za následok zmenu v právnom postavení predávajúceho (napr. vyhlásenie konkurzu, vstup do likvidácie, zmena právnej formy, zmena v oprávneniach konať v mene predávajúceho) alebo akákoľvek iná zmena majúca priamy vplyv na plnenie zmluvy zo strany predávajúceho, je predávajúci povinný oznámiť tieto skutočnosti kupujúcemu najneskôr do 10 dní odo dňa, kedy tieto skutočnosti nastali. Ak tak neurobí, zodpovedá za škodu spôsobenú kupujúcemu v dôsledku porušenia tejto povinnosti a kupujúci má právo odstúpiť od zmluvy z dôvodu podstatného porušenia povinnosti. Za akúkoľvek inú zmenu sa považuje aj zmena bankového spojenia predávajúceho, pričom k tejto informácii predloží aj potvrdenie príslušnej banky

Čl. XII. Záverečné ustanovenia

- 12.1 Ostatné právne vzťahy, ktoré táto zmluva neupravuje, sa riadia príslušnými ustanoveniami Obchodného zákonníka a ostatných všeobecne záväzných právnych predpisov.
- 12.2 Túto zmluvu je možné meniť len písomnými dodatkami podpísanými oboma zmluvnými stranami.
- 12.3 Táto zmluva je vyhotovená v piatich origináloch, z toho tri pre kupujúceho a dva pre predávajúceho.

12.4 Zmluva nadobúda platnosť dňom podpisu zmluvy oboma zmluvnými stranami a účinnosť zmluvy je dňom nasledujúcim pod dni jej zverejnenia v Centrálnom registri zmlúv.

12.5 Zmluvné strany, po dôkladnom sa oboznámení s obsahom zmluvy, vyhotovenej slobodne, vážne, bez akéhokoľvek nátlaku, ako prejav ich skutočnej vôle, ju na znak svojho súhlasu podpisujú.

12.6 Súčasťou zmluvy sú súťažné podklady a ponuka uchádzača (predávajúceho). Neoddeliteľnou súčasťou zmluvy sú prílohy :

- č. 1 - technická špecifikácia a parametre predmetu zmluvy
- č. 2 - cenová ponuka predávajúceho z elektronickej aukcie
- č. 3 - plnomocenstvo od kupujúceho pre predávajúceho na úkony vykonané na Dopravnom inšpektoráte PZ spojené s prihlasovaním motorového vozidla do evidencie a pridelením EČV

V Bratislave, dňa : 21 -11- 2011

V Moravanech nad Váhom, dňa : 15. 11. 2011

Kupujúci:

Várodná diaľničná spoločnosť, a. s.
Mlynské Nivy 45
821 09 BRATISLAVA
- 15 -

Predávajúci:

.....

Ing. Ján Kotul'a
predseda predstavenstva
a generálny riaditeľ

Ing. Roland Lauko
konateľ

.....

Ing. Milan Gajdoš
podpr. predseda predstavenstva

MB SERVIS, s.r.o. ①
Kostolecká 869/19A
922 21 Moravany nad Váhom
IČO:44 020 091, IČ DPH:SK2022556294
Zapísaná v OR OS Trnava, Oddiel: Sro, vložka č. 21572/T
www.mb-servis.sk

Príloha č. 1 ku kúpnej zmluve - Technická špecifikácia a parametre predmetu zmluvy

Univerzálny nosič náradia – 1ks

Typové označenie - Mercedes - Benz Unimog U-500, Bm 405.221 - Univerzálny nosič náradia



Podvozok nákladného automobilu, sériovo vyrábané vozidlo s rokom výroby 2011 a kategórie N3G v štandardnom vyhotovení s nasledovnými parametrami pre použitie ako nosič výmenných nadstavieb pre letnú a zimnú údržbu diaľničných komunikácií, spĺňajúci podmienky Zákona O premávke na pozemných komunikáciách .

Pohon 4x4:

- Permanentný pohon 4x4 s možnosťou ovládania uzávierok medzinápravového, predného a zadného diferenciálu aj za jazdy pod zaťažením

Motor

- typ Mercedes-Benz OM 906 LA
- 6 valcový radový turbodiesel s priamym vstrekovaním a medzistupňovým chladením
- chladenie kvapalinové, ventilátor s mechanickým pohonom, viskózna spojka ovládaná termostatom
- elektronicky riadené vstrekovanie s dvojitým režimom: RQV pre jazdu, RSV pre stacionárne využitie motora
- elektronické ovládanie otáčok - elektronický ručný plyn
- výkon 175 / 238 kW / PS pri 2200 ot/min
- max. krútiaci moment 850 Nm
- objem motora 6370 cm³
- emisná trieda EURO 5, emisia hluku podľa predpisov EU 70/157 a 96/20
- kompresor 300 l/min, 18 bar

- palivová nádrž 200 l
- vysoká sacia rúra motora, vzduchový filter s predseparáciou
- predohrev motora s odlučovačom vody
- predĺžené servisné intervaly (1200 Mh)

Prevodovka

- MB mechanická, plnosynchronizovaná, reverzná, typ UG 100-8 / 9,57-074, GPA, rozšírená o hydrostatickú prevodovku pracovných a plazivých rýchľ. stupňov s plynulým radením v rozsahu od 0 do 25 km/h
- radenie elektropneumatické (EPS) pomocou joysticku
- palubný elektronický systém TELLIGENT
- jednokotúčová suchá spojka s bezazbestovým obložením, so samonastavovaním
- elektronicky prepínateľné prevádzkové režimy: tempomat, temposet, cruise control
- elektronický. obmedzovač max. rýchlosti nastavený na 90 km/h
- systém EQR na okamžitú zmenu smeru jazdy s predvoľbou

Nápravy

- portálové s koncovými prevodmi v nábojoch kolies (i=6,38), rázvor 3900 mm
- vinuté pružiny, teleskopické tlmiče
- uzávierky diferenciálov ovládateľné pneumaticky za jazdy pod zaťažením
- ťahané závesy kolies, kotúčové brzdy, vinuté pružiny, teleskopické tlmiče
- stabilizátory náprav

Rám

- tuhý, rebrikový, skrutkovaný
- paralelné profilované U - nosníky s vloženými zváranými valcovými priečnymi členmi
- trojbodové, staticky určené zavesenie kabíny, motora a prevodovky
- povrchová úprava rámu: konzervačný lak DINOL

Brzdy

- vzduchové, dvojkruhové, vysokotlakové (18 bar))
- kotúčové brzdy na všetkých kolesách
- dvojstupňová motorová brzda
- separátor vody, vysúšač vzduchu
- parkovacia brzda pružinová s účinnosťou na zadnú nápravu
- 4 kanálový ABS, vypínateľný
- regulátor účinnosti brzdového efektu v závislosti od zaťaženia (ALB systém)
- pomocný vývod stlačeného vzduchu pre dofukovanie kolies a externé spotrebiče

Riadenie

- hydraulický posilovač, typ LS6

Elektrika 24 V

- výkon generátoru prúdu 28V / 80A, 2240W
- výkon štartéra 4 kW
- batérie 2x12 V / 2x 135 Ah

- zásuvka príviesu 24 V / 15 pólová
- zásuvka 24V/25A v kabíne pre trvalý odber prúdu
- elektrický a elektronický systém vyhovuje interferenčným testom EMI
- el. rozvodná skriňa za sedadlom spolujazdcov
- predpríprava na montáž vysielačky v stredovej konzole

Elektronika

- palubný elektronický systém CAN-BUS na rýchlu diagnostiku závad umožňujúci rýchlu diagnostiku a získanie informácií o činnosti hlavných agregátov bez mechanického zásahu, nastavenie parametrov činnosti motora
- elektronický tachograf pre 2 vodičov integrovaný do strešného panelu
- jazyk v informačnom systéme vozidla: slovenčina (čeština), nemčina, angličtina
- mnohožilová zásuvka vľavo na ráme na vonkajšie diaľkové ovládanie funkcií motora: štart/stop, nastavenie otáčok, nastaviteľný obmedzovač otáčok – predpríprava pre montáž nadstavby

Svetlá

- 2 halogénové svetlomety s asymetrickým lúčom (H1/H7), parkovacie svetlá
- nastavenie sklonu svetlometov z kabíny
- blok predných svetlometov a smeroviek s vyšším uložením
- smerovky, brzdové a pozičné svetlá
- svetlo sp. chodu, zadné hmlové svetlo, svetelný kontrolný panel činnosti vozidla na prístrojovej doske

Kabína

- dvojmiestna, laminátová, nehrdzavejúca, sklápací, vyhovuje predpisom ECE R29
- komfortné, nastaviteľné, vzduchom odpružené sedačky vodiča a spolujazdca s opierkou hlavy
- bezprašné vetranie, možnosť použitia výmenných peľových a antitoxických vzduchových filtrov
- klimatizácia kabíny
- teplovzdušné motorové kúrenie, trojrýchlostný ventilátor, regulačné klapky vnútorného obehu vzduchu
- kapota motora sklápací, odmontovateľná
- manuálne hydraulické čerpadlo na dvíhanie kabíny
- odkladacie priestory v kabíne: schránka v palubnej doske, schránky vo dverách, priestor medzi sedadlami, miesto pre ukladanie v stredovej konzole
- strešná ventilačná klapka
- elektrické sťahovanie okien na dverách kabíny
- vyhrievateľné, elektricky nastaviteľné spätné zrkadlá, uložené na sklopných konzolách
- panoramatické a rampové zrkadlo
- stierače s integrovanými tryskami, trojrýchlostný a intervalový spínač
- priestor pre montáž rádioprehrávača a vysielačky

Prístroje

- všetky kontrolné a signalizačné prvky integrované do prístrojovej dosky s nastaviteľnou intenzitou osvetlenia

- viacúčelový LCD display s nastaviteľným jasom s indikáciou stavu nasl. funkcií: zaradený rýchlostný stupeň, presný čas, indikácia vonkajšej teploty, počítadlo motohodín a najazdených km, denné počítadlo km, teplota vonkajšieho vzduchu, tlak – teplota motorového oleja, teplota - hladina chladiaceho média, indikácia tlaku vzduchu v I a II okruhu, indikácia hladiny v nádrži postrekovača, indikácia zapnutia vedľajšieho náhonu.
- 2 viacfunkčné ovládacie páky pod volantom:
 - vpravo: elektronický ručný plyn, tempomat, el. obmedzovač rýchlosti, dvojstupňová motorová brzda
 - vľavo: prepínač svetlometov, ovládač smeroviek, stieračov a ostrekovača čelného skla, klaksón

Hydraulika

- vid'. doplnková výbava

Čelný vývodový hriadeľ:

- predný vývodový hriadeľ šesťdrážkový 1 3/4“ s priamym pohonom od motora s rozsahom otáčok od 540 do 1100 ot/min, max. výkon 150 kW

Pomocné pohony

- vid'. doplnková výbava

Farba

- kabína cestárska oranžová (RAL2011), bočnice korby: prírodný hliník, rám tmavošedý, disky kolies čierne

Príslušenstvo

- sada náradia, hydr. zdvihák 10 t, sada náhr. žiaroviek, trojuholník, lekárnička, hasiaci prístroj s konzolou v kabíne, 2 ks podkladacie klíny, 8 m hadica na dofukovanie pneumatík

<i>Doplnková výbava</i>
Uzávierka diferenciálu prednej nápravy
Dvojcestný vzduchový vývod pre brzdy prívěsu
Ochranné mriežky chladičov na obidvoch stranách
Vario-Pilot presuvné riadenie
Uzamykateľná palivová nádrž
Čelná montážna doska č. 3
Závesné konzoly vzadu
Závesné body na ráme na fixovanie ťažkých nadstavieb (sypač, cisterna atď)
Immobilizér integrovaný v kľúči zapalovania
Zásuvka ABS 24 V pre prívěs
Zásuvka 7 pólová na prednom nárazníku
Zásuvka pre nadstavby 24V/40A na skrinke batérií, 32 pólová
Anténa, predmontáž rádioprijímača, stereo reproduktory
Predpríprava pre dodatočnú montáž panoramatických dverí vpravo na kabíne
Hydraulické odklápanie kabíny

Hydrostatická prevodovka pracovných a plazivých rýchlostí s rozsahom 0-25 km/h
Teleskopický hydraulický vyklápací valec korby
Hydraulické rýchlospojky vzadu 2x2 pre 1+2 obv.
Dvojokr. výkonová hydr. VarioPower (III okr. max. 125 l/min, 300 bar, IV okr. max. 90 l/min, 280 bar)
Dvojokruhová prac.hydraulika podľa EN 15431, 15432
Palubná zásuvka 24V/25A so signálom C3 v kabíne
Digitálny tachograf
Kontrolka vyklápania korby
Akustický signál pri cúvaní
Automatické zapínanie tlmených svetlometov
Blok predných prídavných svetlometov a smerových svetiel s vyšším uložením
Maják oranžový, halogénový vľavo nad kabínou
Motor OM 906 LA, 175 kW / 238 HP
Motor v prevedení Euro5
Vedľajší náhon motorový pre čerpadlo výkonovej hydrauliky
Predný vývodový hriadeľ šesťdrážkový 1 3/4", max. 1000 ot/min, max 150 kW
Elektrické obmedzenie otáčok pred. výv. hriadeľa na 540 ot/min
Korba 3450x2200x400 mm, oceľové dno, hliníkové bočnice
Pomocný rám nadstavby
Ťažné zariadenie, široké hrdlo, pr. 38mm, Ringfeder 2040G150
4 disky 22,5x11,75
Komfortná sedačka vodiča, vzd. pruž., bezp. pásy, opierka hlavy
Komfortná sedačka spolujazdca, vzd. pruž., bezp. pásy, opierka hlavy
Vyhrievané čelné sklo kabíny
1 disk náhr. kolesa 22,5x11,75
Český jazyk vo FIS
Zaťažový stupeň max. 16,0 t PN 7,5 t, ZN 9,0 t (pre výmenné PZ)
Hasiaci prístroj s konzolou
Hadica na dofukovanie pneumatík
Hydraulický zdvihák 10 t
5x pneumatiky 385/65R22,5 Conti HTC
Povrchová úprava: kabína oranžová RAL 2011, rám čierny elastický konzervačný lak DINOL odtieň MB 7335, disky kolies čierne RAL 7016, bočnice korby: prírodný hliník

Tech parametre:

Celková max. hmotnosť vozidla	16 000	kg
Max tlak na prednú nápravu	7 500	kg
Max tlak na zadnú nápravu	9 000	kg
Užitočná nosnosť cca.	8 000	kg
Max. rýchlosť (el. obmedzovač)	90	km/h

Prídavné zariadenie k univerzálnemu nosiču náradia – čelné kombinované kosiace a mulčovacie prídavné zariadenie – 1ks

Typové označenie: MULAG MKF600

- rýchlovýmenná nadstavba k univerzálnemu nosiču náradia s pripojením na čelnú upínaciu dosku podľa DIN 76060 B (veľkosť 3) s pohonom od predného vývodového hriadeľa alebo od výkonovej hydrauliky vozidla
- kombinovaný nástroj pozostávajúci z ramenového mulčovača s bočným dosahom 5500 mm a podzvodidlovej dorazovej kosačky s bočným dosahom min. 3000 mm, meranej od osi vozidla
- základné vyhotovenie pre pravostrannú prevádzku s možnosťou dodatočnej úpravy na ľavostrannú prevádzku
- možnosť plnohodnotnej prevádzky oboch nástrojov naraz alebo každého nástroja samostatne
- pohon od pracovnej a výkonovej hydrauliky nosiča pomocou hydraulických ISO rýchlospojok alebo od čelného vývodového hriadeľa
- ovládanie nastavenia všetkých polôh kombinovanej kosačky pomocou hydraulických proporcionálnych rozvádzačov
- proporcionálny ovládací pult pre jednoručnú obsluhu s držiakom, umiestnený v zornom poli vodiča alebo spolujazdca
- časovo nenáročná montáž a demontáž zariadenia s možnosťou prevedenia jednou osobou
- zariadenie v transportnej polohe nepresahuje max. povolenú šírku vozidla, vonkajšie obrysy sú označené červeno-bielymi odrazovými plochami a obrysovými svetlami podľa predpisov
- stabilita vozidla tak pri pracovnom nasadení ako aj pri transporte je zabezpečená dodatočným torzným rámom

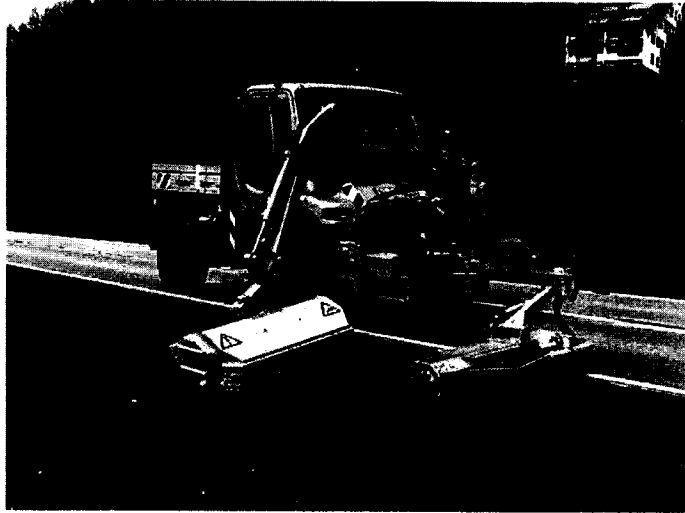

Univerzálne kosiace a mulčovacie prídavné zariadenie MULAG MKF600 sa skladá z dvoch funkčných častí, a to z podzvodidlovej dorazovej kosačky a mulčovacieho ramena. Vďaka nižšie uvedeným vlastnostiam oboch funkčných častí, má toto ponúkané zariadenie univerzálne využitie.

Podzvodidlová dorazová kosačka:

- funkcia reguláciu prítlaku, kopírovanie terénu a automatické vytáčanie kosacej hlavice pri dotyku s prekážkou bez potreby zmeny smeru jazdy nosiča
- pracovný nástroj – hriadeľ rotujúci okolo vodorovnej osi s letmo uloženými kladivkovými nožmi s možnosťou ich výmeny a brúsenia
- pracovná šírka 1200 mm
- min. hrúbka rezu pre drevný porast 20 mm

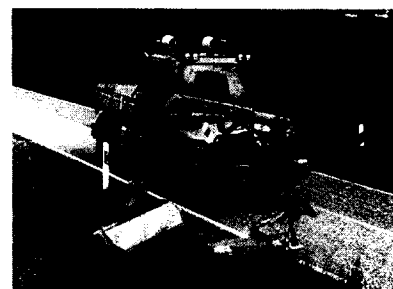

Národná diaľničná spoločnosť, a. s.
Mlynské Nivy 45
821 09 BRATISLAVA
- 15 -

- výška rezu nastaviteľná min. v rozsahu od 40 do 80 mm od úrovne terénu
- bočný náklon nastaviteľný v min. rozsahu od $\pm 20^\circ$
- možnosť regulácie rýchlosti reagovania vytáčania na impulz dotykového senzora
- odstavňý rám s kolieskami pre ľahšiu manipuláciu



- konštrukcia ramena umožňujúca reguláciu prítlaku, kopírovanie terénu a vyváženie pracovného nástroja v závislosti od vyloženia
- pracovný nástroj – mulčovací hlavica s hriadeľom rotujúcim okolo vodorovnej osi s letmo uloženými 12 kladivkovými nožmi šírky 100mm s možnosťou ich výmeny a brúsenia
- pracovná šírka 1200 mm
- min. hrúbka rezu pre drevný porast 40 mm
- výška rezu nastaviteľná min. v rozsahu od 40 do 80 mm od úrovne terénu
- bočný náklon hlavice nastaviteľný v min. rozsahu 200°
- rameno vybavené univerzálnou upínacou hlaviceou pre výmenné pracovné nástroje
- odstavňý rám s výškovým nastavovaním

MKF 600

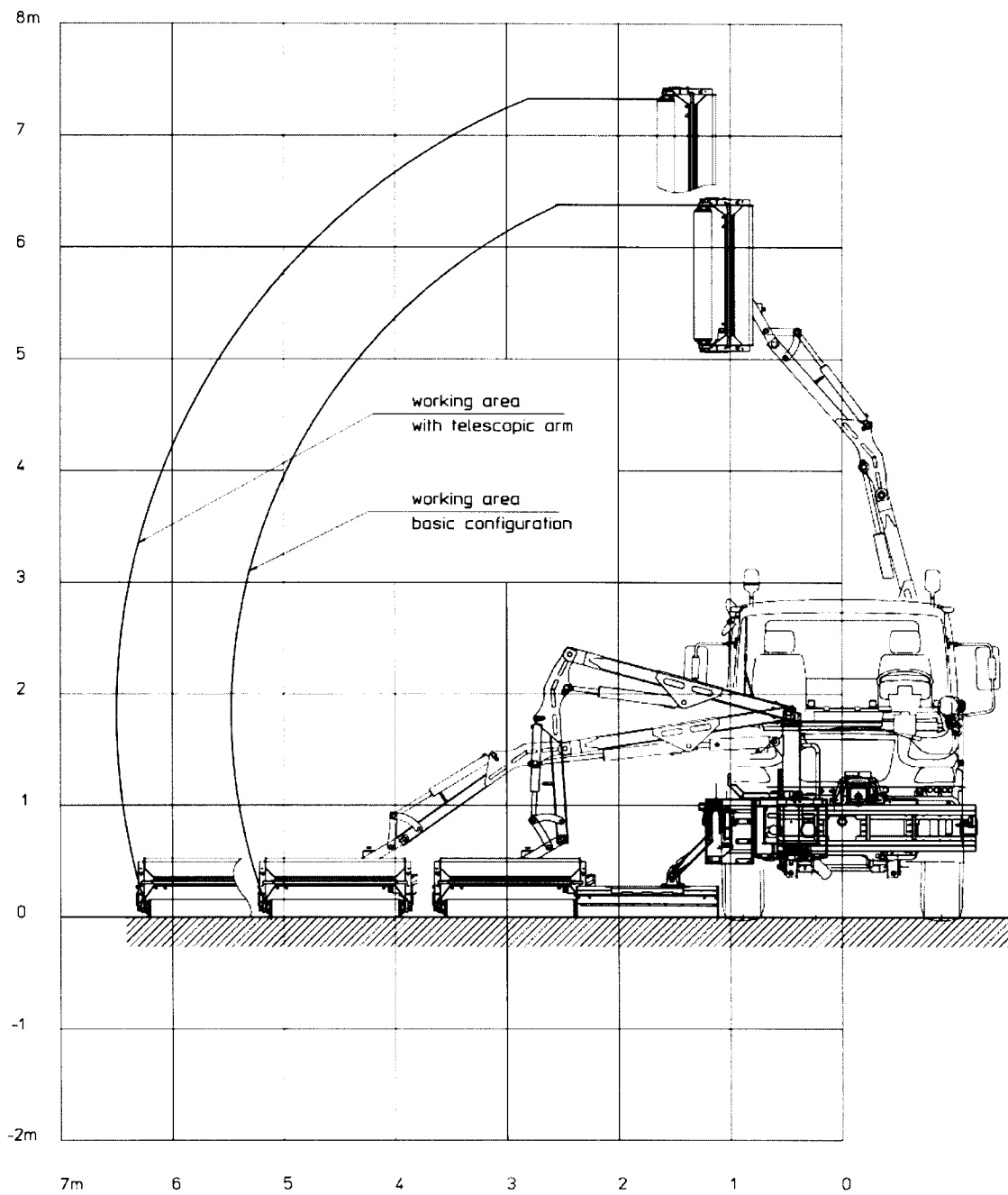

transport position

width in transport
position

0110 2100

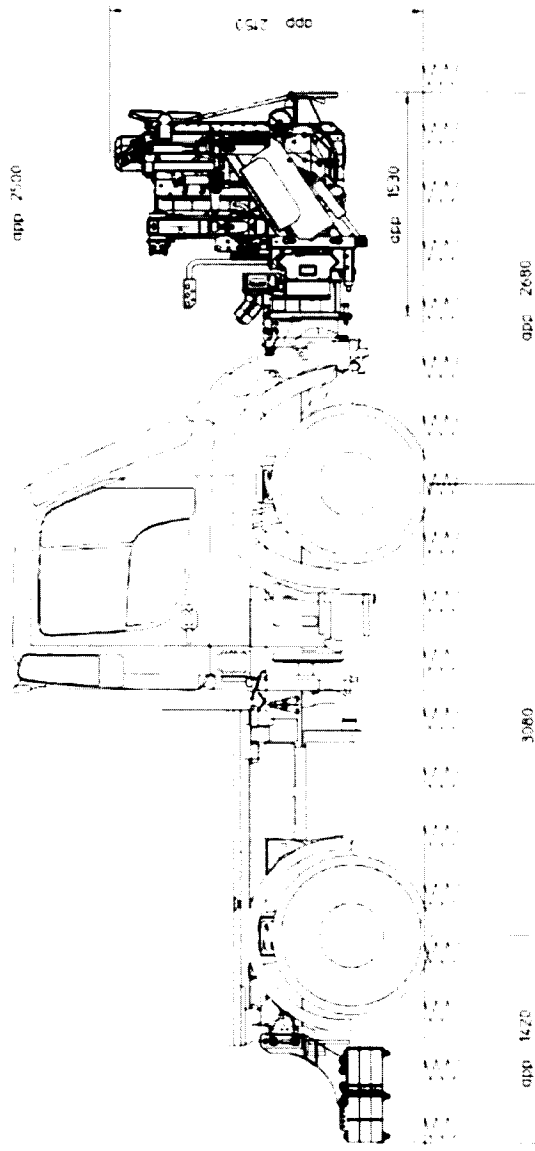

Príloha č. 2 ku KZ

Návrh na plnenie kritéria Nákup nového univerzálneho nosiča náradia s príslušenstvom

Cena za celý predmet zákazky

Predmet zákazky	Merná jednotka	Požadovaný počet ks	Cena v € bez DPH	Cena v € s DPH
Univerzálny nosič náradia	ks	1	181000,00	217200,00
Čelné kombinované kosacie a mulčovacie zariadenie	ks	1	62500,00	75000,00
Cena celkom za zákazku				292200,00

Miesto: Moravany nad Váhom

Statutárny orgán (konateľ)
predávajúceho:

Dátum: 16.11.2011

MB SERVIS, s.r.o. 

Kostolecká 869/19A

322 21 Moravany nad Váhom

IČO: 44 020 091, IČ DPH: SK 2022536294

Zapísaná v OZ OS Trnava, Oddiel: Sro, vložka č. 21572/T

www.mb-servis.sk

Peciatka a podpis oprávnenej osoby

Príloha č. 3 ku KZ

Plná moc pre prihlásenie na polícii

Krajské riaditeľstvo PZ v Bratislave
Kopčianska ulica
812 23 Bratislava

40102/...../2011

V Bratislave, dňa 21-11-2011

Plnomocenstvo

Splnomocniteľ: **Národná diaľničná spoločnosť, a.s.**

Mlynské Nivy 45, 821 09 Bratislava

IČO: 35 919 001, DIČ: 2021937775, IČ DPH: SK2021937775

Zastúpená: Ing. Ján Kotuľa, predseda predstavenstva a generálny riaditeľ

Ing. Milan Gajdoš, podpredseda predstavenstva

Akciová spoločnosť zapísaná v Obchodnom registri Okresného súdu Bratislava I,

Oddiel Sa, vložka č. 3518/B

s p l n o m o c ň u j e

MB SERVIS s.r.o.

Kostolecká 869/19A, 922 21 Moravany nad Váhom

IČO:44020091, DIČ: 2022556294, IČ DPH: SK2022556294

Zastúpený: Ing. Roland Lauko, konateľ spoločnosti

Spoločnosť zapísaná v OR OS Trnava, Oddiel: Sro, vložka č. 21572/T

(ďalej len „splnomocnenec“)

aby konal v mene Národnej diaľničnej spoločnosti, a.s. voči príslušnému orgánu vo veci úkonov spojených s prihlasovaním – registráciou, vrátane pridelenia EČV, 1 kus nového univerzálneho nosiča náradia príslušenstvom typu Mercedes-Bnez UNIMOG U500 dodávaných pre splnomocniteľa.

Splnomocnenec nie je oprávnený postúpiť práva a povinnosti z tohto splnomocnenia na tretie osoby. Toto plnomocnenstvo platí odo dňa jeho podpísania.

Národná diaľničná spoločnosť, a.s.

Mlynské Nivy 45

821 09 B R A T I S L A V A

- 15 -

Ing. Ján Kotuľa
predseda predstavenstva a
generálny riaditeľ

Ing. Milan Gajdoš,
podpredseda predstavenstva

Plnomocnenstvo prijímam v plnom rozsahu.

Meno: Ing. Roland Lauko