



# ŽELEZNICE SLOVENSKEJ REPUBLIKY, BRATISLAVA

v skrátenej forme "ŽSR"

Klemensova 8, 813 61 Bratislava

<b>Zmluva o poskytnutí služby</b> podľa § 269 ods.2. Obchodného zákonníka č. 513/1991 Zb. v znení neskorších predpisov	<b>Číslo:</b> <b>1100064947/2016/5400/041</b>	<b>Poskytovateľ:</b> MTH SLOVAKIA, s.r.o. Horná Kružná 5 038 61 Vrútky
<b>Objednávateľ:</b> Železnice Slovenskej republiky, Bratislava v skrátenej forme "ŽSR" Klemensova 8, 813 61 Bratislava ( <i>obchodné meno a sídlo ŽSR pre účely fakturácie</i> )		IČO: 36377635 DIČ: 2020119266 IČ DPH: SK2020119266 Bank. spojenie: Tatra Banka a.s. Číslo účtu: 2622702268/1100 IBAN: SK08 1100 0000 0026 2270 2268 SWIFT/BIC: TATRSKBX Zapísaná v Obchodnom registri Okresného súdu Žilina, oddiel Sro, vložka č. 1889/L
<b>Faktúru zaslať dvojmo na:</b> ŽSR - Účtovné stredisko – Účtovne centrum Žilina Ul. 1.mája 34 010 01 Žilina		
<b>Konečný príjemca:</b> ŽSR - Oblastné riaditeľstvo Žilina Ul. 1.mája 34 010 01 Žilina	<b>Miesto plnenia:</b> ŽSR, OR Žilina, ŽST Žilina os., ŽST Vrútky os., ŽST Vrútky nákl.	
<b>Kontaktná osoba:</b> Dušan Lehocký, mobil : 0903 441 399	Lehota splatnosti faktúr (v dňoch): 30 dní	
Táto zmluva nadobúda platnosť okamihom jej podpísania oprávnenými zástupcami oboch zmluvných strán a účinnosť v zmysle § 47a Občianskeho zákonníka v platnom znení dňom nasledujúcim po dni jej zverejnenia. Neoddeliteľnou súčasťou tejto zmluvy sú <i>Všeobecné obchodné podmienky dodania tovaru (ďalej aj „VOPPS“)</i> , s ktorými sú zmluvné strany oboznámené a akceptujú ich v plnom rozsahu.		
Popis: Táto zmluva je vyhotovená v 3 rovnopisoch, z toho objednávateľ obdrží 2 rovnopisy a zhotoviteľ 1 rovnopis. Vo všetkých písomnostiach súvisiacich s touto zmluvou musí byť z dôvodu zabezpečenia presnej identifikácie uvedené číslo tejto zmluvy.		
<b>Špecifikácia služby</b>		<b>Lehota plnenia</b>
Predmetom tejto zmluvy je poskytnutie služby: „ <b>Stabilizácia trakčných podpier</b> “ (ďalej aj ako „služba“ alebo „predmet zmluvy“).  Bližšie špecifikácie služby sú uvedené v Prílohe č. 1 až č. 4, ktoré tvoria neoddeliteľnú súčasť tejto zmluvy.  Cena diela: <b>15 900,00 € bez DPH</b>  Cena je maximálna.  Poskytovateľ poskytuje na službu záruku v dĺžke 24 mesiacov.		<b>30.11.2016</b>
<b>Objednávateľ:</b> Železnice Slovenskej republiky, Bratislava v skrátenej forme "ŽSR"  <b>dňa:</b> 30.08.2016 Ing. Branislav Vavrinčík, v.r. riaditeľ ŽSR – Centrum logistiky a obstarávania	<b>Poskytovateľ:</b> MTH SLOVAKIA, s.r.o. Horná Kružná 5 038 61 Vrútky <b>dňa:</b> 19.08.2016 Ing. Anton Fusek, v.r. konateľ spoločnosti	

Telefón  
055/229 1682

Fax  
055/229 1696

E-mail  
Vargova.marcela@zsr.sk

Číslo účtu  
2626110649/1100  
SWIFT/BIC: TATRSKBX  
SK46 1100 0000 0026  
2611 0649

IČO: 0031364501  
DIČ: 2020480121  
IČ DPH: SK2020480121

## Všeobecné obchodné podmienky poskytnutia služby

### I. Predmet zmluvy

Poskytovateľ sa zaväzuje poskytnúť objednávateľovi službu špecifikovanú v Prílohe č. 1 tejto zmluvy. Objednávateľ sa zaväzuje za riadne poskytnutú službu zaplatiť dohodnutú cenu. Poskytovateľ sa zaväzuje poskytnúť službu vo vlastnom mene a na vlastnú zodpovednosť. Predmet zmluvy sa považuje za splnený po overení rozsahu, kvality služby/výsledku služby a úplnosti príslušných spríevodných dokladov a potvrdení súpisu vykonaných prác zo strany objednávateľa.

### II. Cena

Cena za poskytnutie služby je dohodnutá v súlade so zákonom č.18/1996 Z. z. o cenách v znení neskorších predpisov. Dohodnutá cena uvedená v zmluve je bez DPH. K cene bude účtované DPH v zmysle platných právnych predpisov. Poskytovateľ sa zaväzuje, že ceny uvedené v tejto zmluve sú pevné a nemenné počas celého obdobia, na ktoré je táto zmluva uzavretá.

### III. Čas a miesto poskytovania služby

Poskytovateľ sa zaväzuje poskytovať služby v lehote a mieste uvedenom v tejto zmluve.

### IV. Platobné podmienky, zmluvné pokuty a náhrada škody

1. Štandardná lehota splatnosti faktúr je 30 dní od doručenia faktúry objednávateľovi.
2. Poskytovateľ je oprávnený fakturovať v deň poskytnutia služby/výsledku služby, ale najneskôr do 15 pracovných dní odo dňa poskytnutia.
3. Faktúra musí obsahovať všetky náležitosti v zmysle platných právnych predpisov. Okrem toho musí faktúra obsahovať aj číslo tejto zmluvy. Prílohou každej faktúry bude odsúhlasený a potvrdený súpis vykonaných služieb zo strany objednávateľa.
4. V prípade, že faktúra nebude obsahovať požadované náležitosti, objednávateľ je oprávnený ju vrátiť poskytovateľovi na prepracovanie s tým, že nová lehota splatnosti začne plynúť dňom doručenia opravenej faktúry.
5. Za nedodržanie lehoty splatnosti faktúry je poskytovateľ oprávnený požadovať úrok z omeškania v zmysle ustanovení Obchodného zákonníka.
6. Za nedodržanie termínu plnenia uvedeného v zmluve je poskytovateľ povinný uhradiť objednávateľovi zmluvnú pokutu vo výške 0,1 % z ceny predmetu zmluvy vrátane DPH za každý deň omeškania. Právo objednávateľa na náhradu škody tým nie je dotknuté.
7. V prípade vadného plnenia je poskytovateľ povinný zaplatiť objednávateľovi zmluvnú pokutu vo výške 0,5 % z celkovej ceny služieb za každú reklamáciu uplatnenú v písomnej forme, ktorá sa preukáže ako oprávnená. Túto pokutu, však z poskytovateľ nie je povinný zaplatiť, ak poskytovateľ reklamovanú vadu uzná a bezplatne ju odstráni do 30 dní od uplatnenia reklamácie objednávateľom.
8. Poskytovateľ sa zaväzuje, že svoje pohľadávky voči objednávateľovi nepostúpi (ani s nimi nebude inak obchodovať) tretej strane bez písomného súhlasu objednávateľa. V prípade porušenia tohto dojednania je poskytovateľ povinný uhradiť objednávateľovi zmluvnú pokutu vo výške 20 % z hodnoty pohľadávky, ktorú postúpil. Pre vylúčenie akýchkoľvek pochybností týmto nie je dotknutá neplatnosť takéhoto úkonu. Právo objednávateľa na náhradu škody tým nie je dotknuté.
9. Ak bude poskytovateľ zverejnený v Zozname platiteľov DPH, u ktorých nastali dôvody na zrušenie registrácie v zmysle zákona č. 222/2004 Z. z. o DPH v znení neskorších predpisov, objednávateľ uhradí poskytovateľovi sumu zníženú o čiastku rovnajúcu sa výške DPH uvedenú na faktúre. Túto nezaplatenú sumu uhradí objednávateľ poskytovateľovi na základe preukázania úhrady DPH daňovému úradu za príslušný mesiac/štvrtrok čestným vyhlásením, že DPH uvedená na faktúre pre objednávateľa bola v lehote splatnosti uhradená daňovému úradu, fotokópiou daňového priznania a fotokópiou výpisu o zaplatení DPH.
10. Poskytovateľ ku dňu podpisu tejto zmluvy predložil objednávateľovi prehlásenie o tom či je závislou osobou voči ŽSR v zmysle § 2 písm. n) zákona č. 595/2003 Z.z. o dani z príjmov v znp. (ďalej len „ZDP“). Každú zmenu súvisiacu s personálnym, ekonomickým alebo iným prepojením voči ŽSR v súvislosti s ustanovením § 2 písm. n) zákona č. 595/2003 Z. z. o dani z príjmov v znení neskorších predpisov je poskytovateľ povinný objednávateľovi písomne oznámiť a to do 5 dní odo dňa vzniku zmeny. V prípade porušenia tejto povinnosti je poskytovateľ povinný uhradiť objednávateľovi zmluvnú pokutu vo výške 0,5 % zo zmluvnej ceny, za každé takéto porušenie.

### V. Práva a povinnosti zmluvných strán

1. Povinnosti poskytovateľa:
  - a) zodpovedá za rozsah a kvalitu služby vo vzťahu k požadovaným výkonom a zodpovedá za nedostatky a vady v súlade s podmienkami stanovenými všeobecne záväznými právnymi, technickými a hygienickými predpismi,
  - b) vykonáva činnosti spojené s predmetom zmluvy len prostredníctvom odborné spôsobilých osôb,
  - c) vykonáva činnosti spojené s vykonaním služieb na vlastnú zodpovednosť, v súlade s podmienkami dohodnutými v tejto zmluve a v súlade s príslušnými všeobecne záväznými právnymi predpismi platnými na území Slovenskej republiky a internými predpismi objednávateľa, vzťahujúcimi sa na vykonávanie služby, najmä predpismi upravujúcimi zaistenie bezpečnosti a **ochrany zdravia** pri práci (ako napr. zákon č. 124/2006 Z.z. o bezpečnosti a ochrane zdravia pri práci v znení neskorších predpisov, interného predpisu objednávateľa ŽSR Z 2, vyhláška č. 374/1990 Zb., o bezpečnosti práce a technických zariadení pri stavebných prácach) a oblasť ochrany životného prostredia. Poskytovateľ podpisom tejto zmluvy potvrdzuje, že sú mu známe interné predpisy objednávateľa súvisiace s vykonávanou službou a že mu tieto interné predpisy boli dané k dispozícii.
  - d) zodpovedá za bezpečnosť svojich zamestnancov a iných osôb konajúcich za poskytovateľa a dodržiavanie ustanovení bezpečnostných predpisov. Poskytovateľ je povinný preukázateľne poučiť všetkých zamestnancov ako aj iné osoby poskytujúce služby o pravidlách bezpečnosti a ochrany zdravia pri práci. Poskytovateľ sa zaväzuje a je povinný dodržať pokyny a ustanovenia interného predpisu objednávateľa Z 2 „Bezpečnosť zamestnancov v podmienkach ŽSR“.
  - e) Je povinný uzatvoriť s objednávateľom písomnú dohodu o zaistení bezpečnosti a ochrane zdravia pri práci v priestoroch ŽSR v zmysle zákona NR SR č. 124/2006 Z. z. zákon o bezpečnosti a ochrane zdravia pri práci a o zmene a doplnení niektorých zákonov v znení neskorších právnych úprav a interného predpisu ŽSR Z 2 „Bezpečnosť zamestnancov v podmienkach ŽSR“ čl. 431 najneskôr do začatia vykonávania služieb v zmysle tejto zmluvy. Bez uzatvorenia tejto dohody poskytovateľ nie je oprávnený začať vykonávať služby v zmysle tejto zmluvy. Poskytovateľ vyhlasuje, že s Podkladom pre vypracovanie Písomnej dohody o zaistení bezpečnosti a ochrane zdravia osôb pri práci v priestoroch ŽSR (vypracovaným objednávateľom) bol riadne oboznámený a podmienky v ňom uvedené v plnom rozsahu akceptuje. Pokiaľ poskytovateľ neuzavrie túto dohodu, je objednávateľ oprávnený postupovať podľa čl. VI. bod 4. týchto VOPPS.
  - f) poskytovateľ je povinný bez meškania a písomne informovať objednávateľa o vzniku akejkoľvek udalosti, ktorá bráni alebo sťažuje poskytnutie služieb,
  - g) poskytovateľ je povinný zúčastniť sa pred začiatkom prác poučenia o miestnych pomeroch z hľadiska podmienok prevádzky a BOZP, ktoré vykoná určený zástupca objednávateľa. Poskytovateľ je povinný následne poučiť všetkých svojich zamestnancov ako aj iné osoby poskytujúce služby za poskytovateľa o miestnych pomeroch z hľadiska podmienok prevádzky a BOZP.
2. Povinnosti objednávateľa:
  - a) poskytnúť poskytovateľovi súčinnosť pri poskytovaní služieb,
  - b) ihneď a bezodkladne upozorňovať na nedostatky a vady pri poskytovaní služieb a umožniť v primeranom čase ich odstránenie

### **3. Prevzatie služby môže byť objednávateľom odmietnuté pre vady a to až do ich odstránenia.**

4 Záručná doba, pokiaľ je zmluvnými stranami zjednaná, začína plynúť odo dňa potvrdenia súpisu vykonaných prác zo strany objednávateľa.

5. Vady poskytnutej služby, musí objednávateľ bez zbytočného odkladu reklamovať písomne s uvedením popisu, ako sa prejavujú. Poskytovateľ je povinný písomne sa vyjadriť k reklamácie do 10 pracovných dní po jej doručení. Ak sa v tejto lehote nevyjadrí, bude to znamenať jeho súhlas s opodstatnenosťou reklamácie. Vady je poskytovateľ povinný odstrániť bezodkladne a bezodplatne, najneskôr v lehote do 30 dní odo dňa uplatnenia reklamácie zo strany objednávateľa. V prípade, že poskytovateľ vady v tejto lehote neodstráni, má objednávateľ oprávnenie odstrániť vady sám alebo prostredníctvom tretích osôb na náklady poskytovateľa. Tým nie je dotknuté právo vo objednávateľa na zmluvnú pokutu a/alebo náhradu škody.

### **VI. Odstúpenie od zmluvy a trvanie zmluvného vzťahu**

1. Od tejto zmluvy je možné písomne odstúpiť z dôvodov uvedených v tejto zmluve alebo v § 344 a nasl. Obchodného zákonníka.

2. Objednávateľ môže od tejto zmluvy odstúpiť v prípade porušenia povinností preukázateľne spôsobenej poskytovateľom, ktoré pre poskytovateľa vyplývajú z ustanovení tejto zmluvy, alebo z ustanovení právnych predpisov - a to už po druhom takomto porušení hociktojej povinnosti preukázateľne spôsobenej zo strany poskytovateľa, pričom objednávateľ po prvom porušení povinnosti písomne upozorní poskytovateľa na porušenie zmluvných podmienok alebo ustanovení právnych predpisov s upozornením, že pri ďalšom porušení hociktojej povinnosti odstúpi od tejto zmluvy, pričom v upozornení uvedie lehotu na nápravu, ak sa vyžaduje. Po druhom porušení hociktojej povinnosti objednávateľ už len zašle oznámenie v listinnej forme o odstúpení od zmluvy. Účinky odstúpenia od zmluvy nastanú okamihom doručenia tohto písomného oznámenia poskytovateľovi.

3. Objednávateľ je oprávnený odstúpiť od tejto zmluvy v prípade, že poskytovateľ bude zverejnený v Zozname platiteľov DPH, u ktorých nastali dôvody na zrušenie registrácie v zmysle Zákona č. 222/2004 Z. z. o DPH v znení neskorších predpisov.

4. Nedodržanie záväzku poskytovateľa poskytnúť služby v kvalite stanovenej objednávateľom, resp. porušenie právnych predpisov alebo pravidiel uvedených v tejto zmluve týkajúcich sa bezpečnosti a ochrany a zdravia pri práci zo strany poskytovateľa, považujú zmluvné strany za podstatné porušenie tejto zmluvy zakladajúce oprávnenie objednávateľa na odstúpenie od tejto zmluvy už pri prvom porušení hociktojej takejto povinnosti. Objednávateľ môže odstúpiť od zmluvy aj v prípade, že poskytovateľ nepodpíše dohodu o zaistení bezpečnosti a ochrane zdravia pri práci v priestoroch ŽSR v stanovenej lehote podľa článku V. bod 1 písm. e) týchto VOPPS.

5. Odstúpenie od zmluvy musí byť druhej zmluvnej strane oznámené písomne.

6. Účinky odstúpenia nastávajú momentom doručenia písomného oznámenia druhej strane.

### **VII. Záverečné ustanovenia**

1. V prípade, že je služba poskytovaná opakovane, t.j. nejde o jednorazové poskytnutie služby, poskytovateľ bude poskytovať službu do .....

2. Zmeny a doplnky tejto zmluvy je možné robiť len formou číslovaných písomných dodatkov podpísaných oprávnenými zástupcami oboch zmluvných strán.

3. Práva a povinnosti zmluvných strán neupravené zmluvou alebo týmito VOPPS, ako aj vzťahy z nich vyplývajúce sa riadia príslušnými ustanoveniami Obchodného zákonníka, subsidiárne ustanoveniami Občianskeho zákonníka a všeobecne záväznými právnymi predpismi SR.

4. Zmluvné strany sa dohodli, že všetky technické, cenové, odborné informácie a iné skutočnosti, s ktorými počas plnenia predmetu tejto zmluvy prídu do styku, sú predmetom obchodného tajomstva a nebudú poskytnuté tretej osobe bez predchádzajúceho písomného súhlasu druhej zmluvnej strany. Tento záväzok zostáva v platnosti aj po ukončení plnenia podľa tejto zmluvy a to bez časového obmedzenia.

5. Rozhodné právo je právo SR, príslušným súdom na rozhodovanie prípadných sporov z tejto zmluvy je súd SR.

6. Tieto VOPPS sú neoddeliteľnou súčasťou zmluvy.

**Príloha č. 1 - Špecifikácia predmetu obstarávania**

**Príloha č. 2 – Úprava povrchu a hlavičiek základov trakčných stožiarov a vzorový priečný rez**

**Príloha č. 3 - Stabilizácia stojín privarením príložíek**

**Príloha č. 4 - Zoznam položiek**

**Príloha č. 5: Písomná dohoda**

## **Príloha č. 1: Špecifikácia predmetu obstarávania**

### **Stabilizácia trakčných podpier**

**CPV 50532400-7** Opravy a údržba zariadení na rozvod elektrickej energie

**Miesto plnenia zákazky:** ŽSR, OR Žilina, ŽST Žilina os., ŽST Vrútky os., ŽST Vrútky nákl.

Stabilizácia 15ks trakčných podpier v oblasti zaústenia TP do betónového základu:

ŽST Žilina os. – 5ks TP

ŽST Vrútky os. – 5ks TP

ŽST Vrútky nákl. – 5ks TP

### **Stabilizácia TP pri zaústení do betónového základu pozostáva:**

- A.) demontáž hlavičky a povrchu betónového základu TP podľa prílohy č.2
- B.) odvoz vzniknutého betónového odpadu na skládku odpadov
- C.) stabilizácia stojín TP privarením príložiek obdĺžnikového prierezu k ramenám uholníkov stojín TP podľa prílohy č.3
- D.) dobetónovanie hlavičky a povrchu betónového základu TP podľa prílohy č.2

**Po dokončení jednotlivých etáp prác (A,B,C,D) prizvať objednávateľa ku kontrole vykonaných prác a odsúhlasení na pokračovanie v ďalšej etape.**

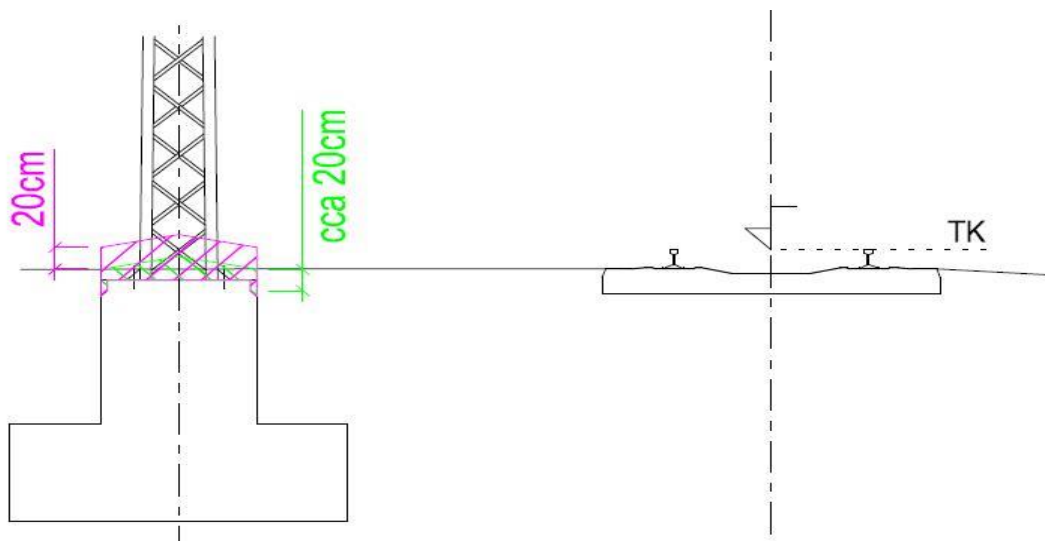

## LEGENDA:

	Železničný spodok- starý stav
	Dobetónovanie hlavičky a povrchu základu trakčnej podpery
	Rozsah demontáže hlavičky a povrchu základu trakčnej podpery
TK	Temeno koľajnice
Vz ↓	Vrchná hrana základu pod/nad temenom koľajnice

## Postup úpravy povrchu a hlavičiek základov TP:

- z celého povrchu opravovaných základov je potrebné odstrániť hlavičku a zvetraný vrchný betón (do hĺbky približne 5 až 50mm)
- rozsah opravy povrchu základov previesť do hĺbky cca 20 cm pod úroveň terénu
- po odstránení sa obnažený povrch základu mechanicky očistí a ošetrí penetračným náterom
- na očistený mokrý povrch základu sa pre lokálne opravy aplikuje cementová malta pre lokálne opravy povrchu základu
- okolo upraveného základu sa vo vzdialenosti cca 7 cm zostaví debnenie a priestor sa zaleje samozhutňujúcim betónom
- hlavičky základov budú vyhotovené z betónu STN EN 206-1 - C 25/30
- povrch základu po dokončení ošetrí ochranným náterom proti vonkajšej vlhkosti
- prípadné škáry medzi stožiarom a základom vyplniť tmelom
- nová hlavička základu bude cca 20 cm nad úrovňou okolitého terénu

## UPOZORNENIE:

V prípade, že základ bude v zlom technickom stave a rozsah povrchových úprav bude väčší, doporučuje sa základ po očistení stiahnuť oceľovými obručami, ktoré sa následne ovinú KARI sieťou (4, oko 100/100mm) a zviažu oceľovým drôtom. V prípade horšieho stavu základu pod úrovňou terénu je pri realizácii úprav nutné prispôbiť technológiu úprav, čo bude mať vplyv na množstvo použitého materiálu.

Telefón	Fax	E-mail	Číslo účtu	IČO
055/2291682	055/2291696	<a href="mailto:vargova.marcela@zsr.sk">vargova.marcela@zsr.sk</a>	2626110649/1100	0031364501
			SWIFT/BIC:TATRSKBX	
			IBAN:SK46 1100 0000 0026 2611 0649	

ŽSR - Centrum logistiky a obstarávania sú zapísané v Obchodnom registri Okresného súdu Bratislava I, v oddieli Po, vo vložke 312/B

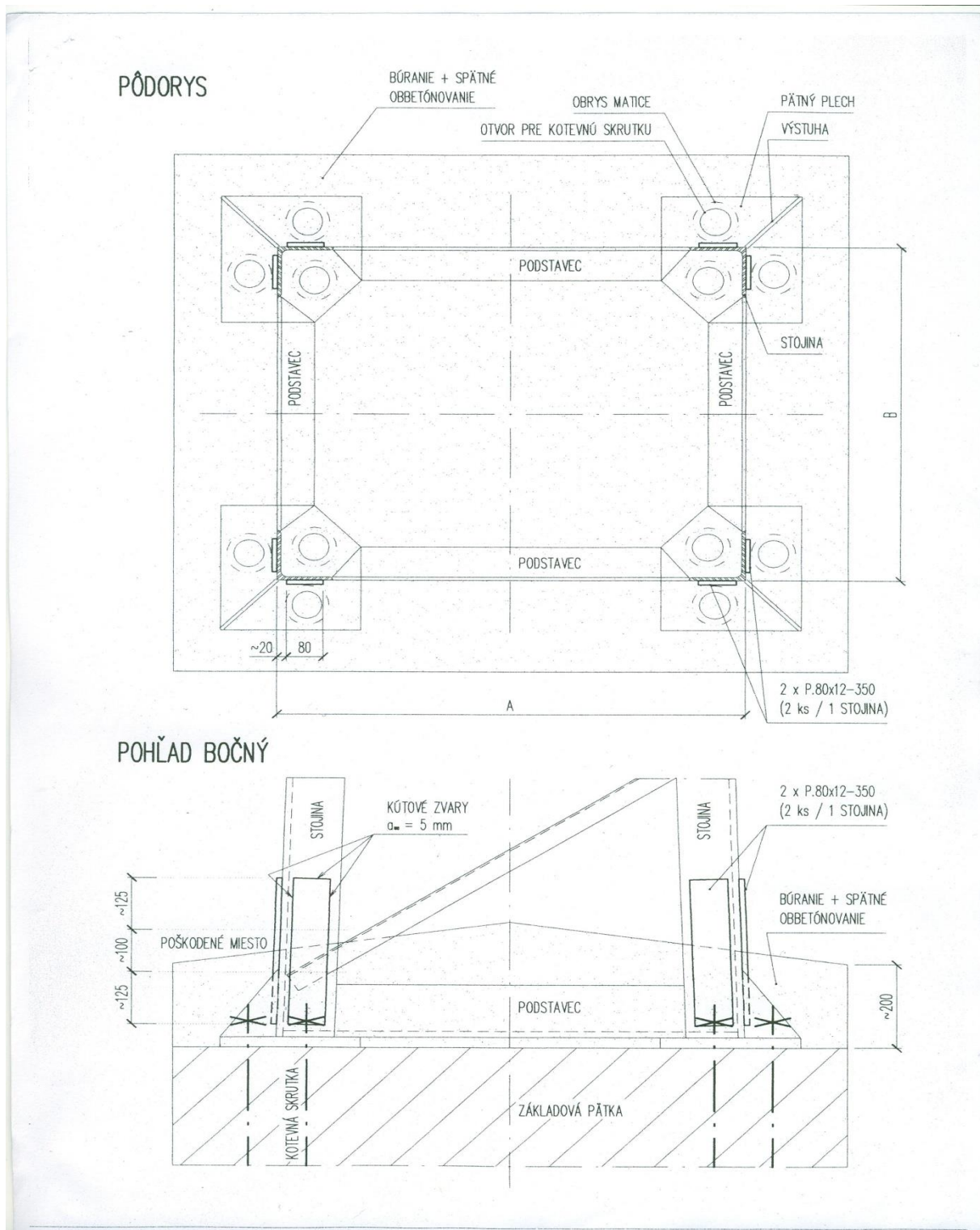

**Postup pri naváraní:** TP stabilizovať privarením príložiek obdĺžnikového prierezu k ramenám uholníkov stojín (stabilizované budú všetky 4 stojiny). Príložky privariť po odstránení náterov obrúsením (opieskovaním) v mieste stabilizácie. Po privarení príložiek späť stabilizácie natrieť ochranným náterom. Priváranie vykonať kútovými zvarmi. Zvary vykonať po častiach tak, aby nedošlo k prehrievaniu stojiny.

Telefón 055/2291682  
Fax 055/2291696

E-mail [vargova.marcela@zsr.sk](mailto:vargova.marcela@zsr.sk)

Číslo účtu 2626110649/1100  
SWIFT/BIC:TATRSKBX  
IBAN:SK46 1100 0000 0026 2611 0649

IČO 0031364501

Príloha č. 4

Zoznam položiek:

Č.P.	NÁZOV	Merná jednotka (MJ)	Množstvo (počet jednotiek)	Cena za MJ bez DPH v EUR	Cena spolu bez DPH v EUR
1.	Stabilizácia trakčných podpier ŽST Žilina os.	ks	5	1.060,-	5.300,-
2.	Stabilizácia trakčných podpier ŽST Vrútky os.	ks	5	1.060,-	5.300,-
3.	Stabilizácia trakčných podpier ŽST Vrútky nákl.	ks	5	1.060,-	5.300,-
<b>Cena celkom bez DPH</b>					<b>15.900,-</b>

**PÍ SOMNÁ DOHODA**  
**o zaistení bezpečnosti a ochrane zdravia osôb pri práci v priestoroch ŽSR**

v zmysle zákona NR SR č. 124/2006 Z. z. v znení neskorších právnych úprav a predpisu ŽSR Z 2 „Bezpečnosť zamestnancov v podmienkach ŽSR“, čl. 452, medzi

**Objednávateľ (stavebník):**

**Železnice Slovenskej republiky**  
**v skrátenej forme „ŽSR“**  
**Klemensova 8, 813 61 Bratislava**  
Oblasť riaditeľstvo Žilina  
Ul. 1.mája 34  
010 01 Žilina

(ďalej ako objednávateľ)

**Zhotoviteľ (poskytovateľ):**

MTH SLOVAKIA, s.r.o.  
Horná Kružná 5  
038 61 Vrútky

(ďalej ako zhotoviteľ)

2. Predmet Písomnej dohody je zaistenie bezpečnosti a ochrany zdravia pri práci zamestnancov iných zamestnávateľov v priestore ŽSR pri poskytovaní služieb a stavebných prác: **„Stabilizácia trakčných podpier“** podľa Zmluvy o poskytovaní služieb a stavebných prác č 1100064947/2016/5400/041 zo dňa ..... v zmysle predpisu ŽSR Z 2 „Bezpečnosť zamestnancov v podmienkach ŽSR“, čl. 452, medzi objednávateľom v zastúpení: ŽSR, (zástupca príslušnej VOJ) ŽSR – Oblasť riaditeľstvo Žilina a zhotoviteľom MTH SLOVAKIA, s.r.o., Vrútky

Táto dohoda musí byť súčasťou uzavretej zmluvy, ak podmienky BOZP nie sú riešené priamo v zmluve.

3. **Predpisy platné pre zhotoviteľa**

Zhotoviteľ je povinný zabezpečiť, aby všetky práce týkajúce sa železničnej trate a priestorov ŽSR počas prevádzky boli vykonávané v súlade s platnými právnymi predpismi SR a EÚ, ako aj v súlade s platnými predpismi ŽSR.

Objednávateľ požaduje, aby pri plnení predmetu zmluvy boli zhotoviteľom a jeho subdodávateľmi dodržiavané:

- právne predpisy ES a SR,
- vyhlášky UIC,
- technické normy železníc,
- technické špecifikácie interoperability,
- platné predpisy ŽSR,
- slovenské technické normy (STN resp. STN EN)

a osobitne uvedené právne predpisy, ostatné predpisy a interné predpisy ŽSR na zaistenie BOZP, ktoré sa musia dodržiavať pri plnení predmetu zmluvy:

- Zákon NR SR č. 124/2006 Z. z. o bezpečnosti a ochrane zdravia pri práci a o zmene a doplnení niektorých zákonov v znení neskorších predpisov,
- Zákon NR SR č. 311/2001 Z. z. Zákonník práce,
- Zákon NR SR č. 513/2009 Z. z. o dráhach a o zmene a doplnení niektorých zákonov,
- Zákon NR SR č. 355/2007 Z. z. o ochrane, podpore a rozvoji verejného zdravia a o zmene a doplnení niektorých zákonov v znení neskorších predpisov,
- NV SR č. 396/2006 Z. z. o minimálnych bezpečnostných a zdravotných požiadavkách na stavenisko,
- NV SR č. 395/2006 Z. z. o minimálnych požiadavkách na poskytovanie a používanie osobných ochranných pracovných prostriedkov,
- NV SR č. 392/2006 Z. z. o minimálnych bezpečnostných a zdravotných požiadavkách pri používaní pracovných prostriedkov,
- NV SR č. 391/2006 Z. z. o minimálnych bezpečnostných a zdravotných požiadavkách na pracovisko,
- NV SR č. 387/2006 Z. z. o požiadavkách na zaistenie bezpečnostného a zdravotného označenia pri práci,
- NV SR č. 281/2006 Z. z. o minimálnych bezpečnostných a zdravotných požiadavkách pri ručnej manipulácii s bremenami,
- Vyhláška MPSVaR SR č. 147/2013 Z. z. ktorou sa ustanovujú podrobnosti na zaistenie bezpečnosti a ochrany zdravia pri stavebných prácach a prácach s nimi súvisiacich a podrobnosti o odbornej spôsobilosti na výkon niektorých pracovných činností,
- Vyhláška č. 59/1982 Zb., ktorou sa určujú základné požiadavky na zaistenie bezpečnosti práce a technických zariadení v znení neskorších predpisov,
- Vyhláška č. 208/1991 Zb. o bezpečnosti práce a technických zariadení pri prevádzke, údržbe a opravách vozidiel,
- Vyhláška MDPT SR č. 205/2010 Z. z. o určených technických zariadeniach,
- Zákon NR SR č. 314/2001 Z. z. o ochrane pred požiarimi v znení neskorších predpisov,
- Vyhláška MV SR č.121/2002 Z. z. o požiarnej prevencii v znení neskorších predpisov,

Telefón	Fax	E-mail	Číslo účtu	IČO
055/2291682	055/2291696	<a href="mailto:vargova.marcela@zsr.sk">vargova.marcela@zsr.sk</a>	2626110649/1100 SWIFT/BIC:TATRSKBX IBAN:SK46 1100 0000 0026 2611 0649	0031364501

ŽSR - Centrum logistiky a obstarávania sú zapísané v Obchodnom registri Okresného súdu Bratislava I, v oddieli Po, vo vložke 312/B



- predpis ŽSR Z 2 Bezpečnosť zamestnancov v podmienkach ŽSR,
- predpis ŽSR Op 16/41 Smernice o bezpečnosti a ochrane zdravia pri práci na železničných oznamovacích vedeniach, ktoré sú v oblasti nebezpečných vplyvov silových vedení,
- predpis ŽSR Z 1 Pravidlá železničnej prevádzky,
- predpis ŽSR SR 1004 (D) Výluková činnosť Železníc Slovenskej republiky,
- predpis ŽSR Z 3 Odborná spôsobilosť na ŽSR,
- predpis ŽSR Z 9 Povoľovanie vstupu do obvodu dráhy v správe ŽSR,
- predpis ŽSR Z 17 Nehody a mimoriadne udalosti.

#### 4. Povinnosti zhotoviteľa

##### 4.1. Odborná, zdravotná a psychologická spôsobilosť

- Zhotoviteľ musí mať príslušné oprávnenia k realizácii stavebných a montážnych prác ako predmet svojej činnosti alebo podnikania. Zhotoviteľ je povinný zabezpečiť, aby vybrané činnosti vo výstavbe boli vykonávané osobami, ktoré majú na túto činnosť platné oprávnenie. Zhotoviteľ musí mať aj všetky ostatné oprávnenia vyžadované pre výkon činnosti spojených s realizovaním prác obecné záväznými predpismi, internými predpismi ŽSR (objednávateľa).
- Spôsobilosť zamestnancov zhotoviteľa musí vyhovovať ustanoveniam predpisu ŽSR Z 2 časti 1, kapitola IX. a časti 6, kapitola XVII „Bezpečnosť a ochrana zdravia pri práci“ (ďalej len „BOZP“), Všeobecných technických požiadaviek kvality stavieb (VTPKS) a predpisu ŽSR Z 3.
- Vykonávať pracovné činnosti, ktoré sú dôležité z hľadiska bezpečnosti prevádzkovania dráhy a dopravy na dráhe, môžu len zamestnanci, ktorí spĺňajú predpoklady na odbornú spôsobilosť, zdravotnú a psychickú spôsobilosť v zmysle Zákona NR SR č. 513/2009 Z. z. o dráhach a o zmene a doplnení niektorých zákonov, platných právnych predpisov SR a interných predpisov ŽSR.
- Každý zamestnanec, ešte pred tým než má prvýkrát vstúpiť do obvodu železničnej dráhy alebo do ochranného pásma železničnej dráhy v správe ŽSR, musí byť preukázateľne poučený a overený z predpisov o BOZP v stanovenom rozsahu podľa predpisu ŽSR Z 3 a predpisu ŽSR Z 2 v príslušnom poverenom vzdelávacom zariadení ŽSR.
- Za požadovanú odbornú, zdravotnú a psychickú spôsobilosť zamestnancov zodpovedá zhotoviteľ.

##### 4.2. Povinnosť zhotoviteľa za zaistenie BOZP

###### Zhotoviteľ je povinný:

- oddržiavať právne a ostatné predpisy na zaistenie BOZP, interné predpisy, smernice, určené technologické a pracovné postupy súvisiace s vykonávaním pracovnej činnosti,
- zabezpečiť, aby plán bezpečnosti a ochrany zdravia pri práci (ďalej len „plán BOZP“) zodpovedal skutočnosti,
- oddržiavať po celú dobu realizácie prác „Plán BOZP“ a vyžadovať jeho plnenie aj od všetkých svojich subdodávateľov a iných osôb, ktoré s jeho vedomím vstupujú na stavenisko,
- zohľadňovať usmernenia a odstraňovať nedostatky zistené koordinátorom bezpečnosti,
- používať výhradne miesta a spôsoby pripojenia elektrickej energie a ostatné napojenia na inžinierske siete určené Objednávateľom pred samotným zahájením prác,
- zabezpečiť na základe hodnotenia rizík pre svojich zamestnancov ako aj zamestnancov svojich subdodávateľov potrebné OOPP v zmysle Zákona č. 124/2006 Z. z., NV SR č.395/2006 Z. z. a predpisu ŽSR Z 2. Zároveň oddržiavať používanie OOPP a vykonávať za týmto účelom sústavnú kontrolu ich predpísaného používania,
- umožniť Objednávateľovi vykonať zápis do Stavebného denníka o zistených nedostatkoch počas vykonávania zmluvných činností,
- oddržiavať sa iba na určenom pracovisku a pohybovať sa len v určených priestoroch,
- oddržiavať zásady bezpečného správania sa na pracovisku a oddržiavať tam poriadok a čistotu,
- postarať sa o bezpečnosť svojich zamestnancov a zamestnancov subdodávateľa v priestoroch ŽSR pred ohrozením a nebezpečenstvom vyplývajúcim z jeho vlastnej činnosti ale aj zo železničnej prevádzky,
- postarať sa o bezpečnosť cestujúcej verejnosti ako aj za bezpečnosť ďalších osôb, ktoré môže svojou činnosťou ohroziť, vhodným spôsobom zabezpečiť ochranu a vytvoriť bezpečné podmienky pre pohyb cestujúcej verejnosti, zamestnancov ŽSR, polície a železničných podnikov s vyznačením bezpečných trás pohybu v miestach dotknutých stavebnými úpravami,
- používať správcov určené prístupové komunikácie,
- vytvárať bezpečnostné podmienky v odovzdaných priestoroch a na pracoviskách zhotoviteľa nachádzajúcich sa v priestoroch ŽSR,
- v prípade potreby poskytnúť prvú pomoc svojim zamestnancom,
- zabezpečiť preukázateľné poučenie o miestnych podmienkach pre svojich zamestnancov (pozn. na poučenie o miestnych pomeroch sa vzťahuje ustanovenie bodu č. 4.2). Zhotoviteľ požiadá písomne objednávateľa o poučenie jedného zástupcu zhotoviteľa o miestnych podmienkach a tento následne zabezpečí poučenie svojich zamestnancov a zamestnancov subdodávateľa,
- preukázateľné poučenie o traťových a miestnych podmienkach pre posun a rušňovodičov musí byť vykonané v zmysle predpisu ŽSR Z 1, čl. 13.

##### 4.3. Koordinácia činností zhotoviteľa s koordinátorom bezpečnosti a železničnou dopravou

###### Zhotoviteľ sa zaväzuje:

- k súčinnosti s koordinátorom bezpečnosti objednávateľa t. j. bezpečnosti a ochrany zdravia pri práci (ďalej len „koordinátor bezpečnosti“), a to po celú dobu realizácie Diela, vrátane jeho subdodávateľov,
- zabezpečiť zamestnanca, ktorý bude poverený riadením sledu posunujúcich dielov alebo pracovných vlakov. Tento zamestnanec musí mať kvalifikáciu zamestnanca oprávneného riadiť posun na ŽSR.

Telefón	Fax	E-mail	Číslo účtu	IČO
055/2291682	055/2291696	<a href="mailto:vargova.marcela@zsr.sk">vargova.marcela@zsr.sk</a>	2626110649/1100	0031364501
			SWIFT/BIC:TATRSKBX	
			IBAN:SK46 1100 0000 0026 2611 0649	

ŽSR - Centrum logistiky a obstarávania sú zapísané v Obchodnom registri Okresného súdu Bratislava I, v oddieli Po, vo vložke 312/B

#### **Vedúci prác zhotoviteľa je povinný :**

- a) vykonávať koordináciu BOZP vo vzťahu k železničnej doprave, ktorú podľa druhu vykonávanej činnosti zabezpečuje v zmysle predpisu ŽSR Z 2. Pri výkone prevádzkovej činnosti vyžadovať, dohliadať a kontrolovať zabezpečenie pracovného miesta v zmysle predpisu ŽSR Z 2,
- b) informovať sa na dopravnú situáciu (t.j. jazdu koľajových vozidiel po prevádzkovej koľaji k pracovnému miestu, resp. pracovným miestam) u dopravného zamestnanca,
- c) zabezpečiť komunikáciu s dopravným zamestnancom,
- d) organizovať a riadiť práce vo výluke. Musí mať platnú príslušnú odbornú skúšku podľa interných predpisov ŽSR,
- e) zabezpečiť predpísanú kvalitu zmluvne dohodnutých prác a zodpovedá za včasné ukončenie prác, za bezpečnú prevádzku na vylúčenej koľaji, zodpovedá za riadenie pracovných vlakov,
- f) podľa charakteru vykonávanej práce, použitých traťových strojov a ostatnej mechanizácie a vzdialenosti pracovného miesta od prevádzkovej koľaje povinný požadovať od zodpovedného zástupcu objednávateľa výluky zníženie rýchlosti vlakov po prevádzkovej koľaji, uvedené je potrebné vykonať z hľadiska požiadaviek na zaistenie BOZP ako aj v súlade s príslušnými internými predpismi.

#### **4.4. Vymedzenie a príprava staveniska (zaistenie BOZP v prevádzkovom priestore ŽSR)**

Stavenisko je priestor určený na uskutočnenie stavby či udržiavacích prác, a uskladňovanie stavebných výrobkov, dopravných a iných zariadení potrebných na výstavbu a na umiestnenie zariadenia staveniska. Zahŕňa stavebný pozemok, prípadne v určenom rozsahu aj iné pozemky či ich časti. Musí sa zriadiť, usporiadať a vybaviť prístupovými cestami tak, aby sa stavby mohli riadne a bezpečne uskutočňovať, upravovať, prípadne odstraňovať. Nesmie dochádzať k ohrozovaniu a nadmernému, alebo zbytočnému obťažovaniu okolia stavieb, k znečisťovaniu komunikácií, ovzdušia, vôd, k zamedzovaniu prístupu k príslušným stavbám alebo pozemkom a k porušovaniu podmienok ochranných pásiem alebo chránených území. Musí byť zriadený a prevádzkovaný tak, aby bola zabezpečená ochrana zdravia ľudí na stavenisku a v jeho okolí, musí mať vybavenie na vykonávanie stavebných prác a pre pobyt osôb zúčastnených na výstavbe.

V prípade, že nie sú inžinierske siete riešené v zmluve o dielo, je potrebné postupovať podľa nižšie uvedených odsekov a) a b).

- a) Objednávateľ (investor) pred začatím prác je povinný písomne odovzdať a zhotoviteľ prevziať vyznačené inžinierske siete v správe ŽSR a iné prekážky nachádzajúce sa na stavenisku. Objednávateľ zabezpečí vytýčenie trás inžinierskych sietí v správe ŽSR a iných prekážok s hĺbkou uloženia a zhotoviteľ rešpektuje príslušné ochranné pásma týchto inžinierskych sietí.
- b) V prípade, že v rámci odovzdávky staveniska objednávateľ (investor) neodovzdá vyznačené inžinierske siete externých správcov (SPP, vodárne, energetika, Telekom a pod.), predmetné vytýčenie si zabezpečí zhotoviteľ.
- c) Zhotoviteľ ako aj jeho subdodávateľia vykonávajúci montážne, opravárenské, stavebné a iné práce sú povinní dohodnúť s objednávateľom prác zabezpečenie a vybavenie pracoviska na bezpečný výkon práce. Práce sa môžu začať až vtedy, keď je pracovisko náležite zabezpečené a vybavené.
- d) Zhotoviteľ ako aj jeho subdodávateľia musia zabezpečiť pred zriadením staveniska, aby technické zariadenia a pomocné konštrukcie vyhovovali platným bezpečnostným a technickým predpisom, najmä (Vyhláška MPSVaR SR č. 147/2013 Z. z, Vyhláška SÚBP č. 59/1982 Zb.). Stavenisko musí umožňovať bezpečný pohyb účastníkov výstavby.
- e) Zhotoviteľ ako aj jeho subdodávateľia musia zabezpečiť, aby stavenisko, prípadne jeho oddelené pracovisko bolo zabezpečené pred vstupom cudzích osôb a vhodným spôsobom oplotené, alebo sa prijmu iné bezpečnostné opatrenia v zmysle Vyhlášky MPSVaR SR č. 147/2013 Z. z, ak si to vyžaduje bezpečnosť osôb a ochrana majetku.

#### **4.4.1. Počas prác v blízkosti prevádzkovej koľaje je zhotoviteľ povinný:**

- a) dbať na bezpečnosť a ochranu zdravia pri práci zamestnancov vzhľadom k železničnej prevádzke,
- b) zabezpečiť, aby zamestnanci subdodávateľa boli riadení vedúcim prác (resp. vedúcimi pracovných skupín) zhotoviteľa. V prípade ak vytvoria zamestnanci subdodávateľa vlastnú pracovnú skupinu podliehajú riadeniu vedúceho prác zhotoviteľa.

#### **4.4.2. Počas prác v blízkosti prevádzkovej koľaje je vedúci práce povinný:**

- a) zabezpečiť dodržiavanie ustanovení predpisu ŽSR Z 2,
- b) oboznámiť sa pred zahájením pracovnej činnosti so stavom pracoviska (osobne pracovisko poprezerat') a informovať podriadených zamestnancov o technologickom a pracovnom postupe jednotlivých prác a vyzvať ich na dodržiavanie zásad BOZP,
- c) preukázateľne oboznámiť (zápisom v „Záznamníku BOZP“) podriadených zamestnancov so zistenými mimoriadnosťami a nedostatkami, ako aj s vyskytnutými sa prekážkami na pracovisku, ktoré môžu ohroziť ich bezpečnosť a upozorňovať ich na mimoriadnosti,
- d) určiť zamestnancom bezpečné miesto odpočinku cez pracovnú prestávku, a nepripustiť, aby zamestnanci opúšťali určené pracovisko alebo miesto odpočinku bez povolenia a vždy určiť smer cesty tam aj späť,
- e) upozorniť svojich zamestnancov a zamestnancov subdodávateľov pokiaľ neboli informovaní o opatreniach na zaistenie BOZP, aby nevstupovali, či už sami alebo s mechanizmami, do prevádzkového priestoru,
- f) zamedziť svojim zamestnancom a zamestnancom subdodávateľov vykonávať akúkoľvek činnosť v blízkosti prevádzkovej koľaje, pokiaľ nie sú vykonané dostatočné preventívne opatrenia pre jej bezpečný výkon,
- g) zabezpečiť, aby každé začatie, druh a spôsob výkonu pracovnej činnosti jeho zamestnancov ako aj zamestnancov prípadného subdodávateľa v prevádzkovom priestore ŽSR bolo (v zmysle predpisu ŽSR Z 2)

Telefón	Fax	E-mail	Číslo účtu	IČO
055/2291682	055/2291696	<a href="mailto:vargova.marcela@zsr.sk">vargova.marcela@zsr.sk</a>	2626110649/1100	0031364501
			SWIFT/BIC:TATRSKBX	
			IBAN:SK46 1100 0000 0026 2611 0649	

ŽSR - Centrum logistiky a obstarávania sú zapísané v Obchodnom registri Okresného súdu Bratislava I, v oddieli Po, vo vložke 312/B

najprv dohodnuté s príslušným oprávneným zamestnancom ŽSR, zodpovedným za riadenie dopravy na dráhe, v súlade s príslušnými ustanoveniami predpisu ŽSR Z 2,

- h) zabezpečiť, aby zamestnanci nezotrúvali v bezprostrednej blízkosti priechodného prierezu koľaje (tesne priestory, kde sú po oboch stranách koľají bočné rampy, budovy, oplotenia, strmé svahy výkopov, priekopy, na mostoch a v tuneloch a pod.), pokiaľ nie sú vykonané dostatočné bezpečnostné opatrenia (napr. vylúčenie pohybu každého koľajového vozidla, vylúka koľaje a i.),
- i) informovať svojich zamestnancov a zamestnancov subdodávateľov o prijatých opatreniach na zaistenie ich BOZP,
- j) vykonať opatrenia na zaistenie bezpečnej práce mechanizmov v zmysle predpisu ŽSR Z 2,
- k) určiť dostatočný počet vedúcich pracovísk strojov a kontrolovať ich činnosť,
- l) určiť dostatočný počet vedúcich pracovných skupín a kontrolovať ich činnosť.

#### 4.5. **Zodpovední zamestnanci zhotoviteľa**

- a) vedúci prác .....
- b) zodpovedný zamestnanec za zaistenie BOZP .....
- c) zodpovedný za prípravu staveniska .....
- d) zodpovedný zamestnanec za koordináciu so železničnou dopravou .....

Tu uvedení jednotliví zamestnanci zhotoviteľa môžu byť uvedení len v jednej osobe zodpovedného zamestnanca zhotoviteľa (napr. za vedúceho prác – jeden zamestnanec, ktorý je zároveň zodpovedný za zaistenie BOZP, za prípravu staveniska a koordináciu so železničnou dopravou).

#### 4.6. **Dokumentácia**

Zhotoviteľ je povinný viesť nasledovnú dokumentáciu k zaisteniu BOZP:

- a) „Záznamník(-y) BOZP“ v zmysle predpisu ŽSR Z 2,
- b) „Zoznam zamestnancov zhotoviteľa a subdodávateľov“,
- c) „Stavebný denník“
- d) Výlukové dokumenty

(pozn.: týmito nie sú dotknuté ostatné povinnosti zhotoviteľa na vedenie dokumentácie, ktorá je požadovaná inými právnymi predpismi a internými predpismi ŽSR).

#### 4.7. **Kontrolná činnosť**

Zhotoviteľ je povinný:

- a) zabezpečiť, aby vedúci pracovných skupín realizovali okrem kontroly vykonávanej práce, aj kontrolu dodržiavania opatrení v zmysle predpisu ŽSR Z 2,
- b) vykonávať kontrolu dodržiavania zákazu požívania alkoholických nápojov a omamných a psychotropných látok v službe a pred jej nástupom,
- c) zabezpečiť kontrolnú činnosť v zmysle § 9 Zákona č. 124/2006 Z. z. o BOZP.

### 5. **Povinnosti objednávateľa**

#### 5.1. **Vymedzenie a odovzdanie staveniska**

- a) Objednávateľ (investor) musí pred začatím prác písomne odovzdať a zhotoviteľ prevziať vyznačené inžinierske siete a iné prekážky nachádzajúce sa na stavenisku. Objednávateľ zabezpečí vytyčenie trás inžinierskych sietí a iných prekážok s hĺbkou uloženia a zhotoviteľ rešpektuje príslušné ochranné pásma týchto inžinierskych sietí.
- b) Na odovzdané stavenisko majú prístup všetci zamestnanci ŽSR, ktorí vykonávajú dopravné činnosti, kontrolu a údržbu na prevádzkovaných zariadeniach v zmysle platných zákonov a predpisov ŽSR, technický dozor správcu železničnej infraštruktúry a kontrolné orgány ŽSR.
- c) Pred začiatkom realizácie prác musí byť objednávateľom odovzdané stavenisko zhotoviteľovi. Odovzdanie staveniska musí byť vykonané zápisom do stavebného denníka alebo inou vhodnou písomnou formou (pozn.: konkretizovať pri uzatváraní písomnej dohody).

#### 5.2. **Preukázateľné poučenie o miestnych podmienkach a rizikách**

- a) riaditelia VOJ musia na požiadanie zhotoviteľa zabezpečiť, cestou prednostov železničných staníc a príslušných vedúcich pracovísk vykonávanie predmetného poučovania o miestnych podmienkach (prístupové cesty, možné riziká na pracovisku, traťová rýchlosť, osové vzdialenosti, výška TV, komunikačné možnosti a spojenie s oprávneným dopravným zamestnancom - staničný rozhlas, telefóny, rádiotelefóny a pod.) zamestnancov zhotoviteľa a to zrozumiteľným a preukázateľným spôsobom.
- b) Objednávateľ prostredníctvom určeného zamestnanca v zmysle bodu 4.2. a) zadokumentuje preukázateľné poučenie o miestnych podmienkach a rizikách zápisom v jeho záznamníku BOZP na dotknutom pracovisku s čitateľným a vlastnoručným podpisom zamestnanca poučujúceho a osoby poučenej.
- c) Objednávateľ má povinnosť zadokumentovať preukázateľné poučenie o miestnych podmienkach a rizikách do Výkazu o vzdelávaní zamestnanca poučenej osoby resp. inou vhodnou písomnou formou.

#### 5.3. **Koordinácia BOZP v zmysle NV SR č. 396/2006 Z. z.**

V zmysle § 3 objednávateľ ako stavebník poverí jedného koordinátora dokumentácie alebo viacerých koordinátorov dokumentácie podľa § 5 a jedného koordinátora bezpečnosti alebo viacerých koordinátorov bezpečnosti podľa § 6 pre každé stavenisko, na ktorom bude vykonávať práce viac ako jeden zamestnávateľ alebo viac ako jedna fyzická osoba, ktorá je podnikateľom a nie je zamestnávateľom.

Telefón	Fax	E-mail	Číslo účtu	IČO
055/2291682	055/2291696	<a href="mailto:vargova.marcela@zsr.sk">vargova.marcela@zsr.sk</a>	2626110649/1100	0031364501
			SWIFT/BIC:TATRSKBX	
			IBAN:SK46 1100 0000 0026 2611 0649	

ŽSR - Centrum logistiky a obstarávania sú zapísané v Obchodnom registri Okresného súdu Bratislava I, v oddieli Po, vo vložke 312/B

#### 5.4. Kontrolná činnosť

Objednávateľ je oprávnený u zhotoviteľa vykonávať kontrolu:

- a) dodržiavania opatrení v zmysle ustanovení predpisu ŽSR Z 2,
- b) dodržiavania zákazu požívania alkoholických nápojov a omamných a psychotropných látok počas prác v priestoroch ŽSR,
- c) zmluvne dohodnutých podmienok.

#### 6. Spolupráca a vzájomná informovanosť na spoločných pracoviskách

- a) Zamestnávateľia, ktorých zamestnanci plnia úlohy na spoločnom pracovisku, sú povinní navzájom sa informovať najmä o možných ohrozeniach, preventívnych opatreniach a opatreniach na poskytnutie prvej pomoci, na zdolávanie požiarov, na vykonanie záchranných prác a na evakuáciu zamestnancov. Tieto informácie je každý zamestnávateľ povinný poskytnúť svojim zamestnancom a zástupcom zamestnancov pre bezpečnosť.
- b) Pri vzniku pracovného úrazu okrem povinností vyplývajúcich zo „Zákona NR SR č.124/2006 Z. z. o BOZP v znení neskorších právnych úprav“ je zhotoviteľ povinný v priestoroch objednávateľa zabezpečiť jeho bezodkladné ohlásenie aj prostredníctvom koordinátora bezpečnosti dispečerskému aparátu ŽSR.
- c) Pri vzniku pracovného úrazu okrem povinností vyplývajúcich zo „Zákona NR SR č.124/2006 Z. z. o BOZP v znení neskorších právnych úprav“ je objednávateľ v priestore staveniska povinný zabezpečiť jeho bezodkladné ohlásenie aj zhotoviteľovi.
- d) Zhotoviteľ aj objednávateľ je povinný vopred podrobne a zrozumiteľne informovať o všetkom čo môže spôsobiť pri výkone jeho činností nebezpečenstvo alebo ohrozenie osôb, resp. škodu na majetku, prevádzkovateľa dráhy, v osobách príslušných zamestnancov ŽSR (v zmysle predpisu ŽSR Z 2 - napr.: vedúci pracoviska, dopravný zamestnanec a pod.), a s ním preukázateľne dohodnúť príslušné podmienky pre bezpečný výkon takej činnosti.
- e) Zhotoviteľ je povinný v rámci kontrolných dní stavby prejednávať plnenia opatrení týkajúcich sa zaistenia BOZP v úzkej spolupráci s koordinátorom bezpečnosti.
- f) Zhotoviteľ je povinný spolupracovať s ostatnými subdodávateľmi ako aj s objednávateľom prác pri príprave a vykonávaní opatrení na zaistenie bezpečnosti a zdravia pri práci.

#### 7. Sankcie

Sankcie za nedodržanie podmienok dohody budú uplatňované v zmysle podpísanej zmluvy, príp. podľa právnych predpisov a ostatných predpisov na zaistenie bezpečnosti a ochrany zdravia pri práci.

V ..... dňa .....

V ..... dňa .....

.....  
Podpis za objednávateľa

.....  
Podpis za zhotoviteľa

Telefón	Fax	E-mail	Číslo účtu	IČO
055/2291682	055/2291696	<a href="mailto:vargova.marcela@zsr.sk">vargova.marcela@zsr.sk</a>	2626110649/1100	0031364501
			SWIFT/BIC:TATRSKBX	
			IBAN:SK46 1100 0000 0026 2611 0649	

ŽSR - Centrum logistiky a obstarávania sú zapísané v Obchodnom registri Okresného súdu Bratislava I, v oddieli Po, vo vložke 312/B