

Kúpna zmluva
č. CV-17-30/2020 – 5100007454 - KZv
uzatvorená podľa § 409 a nasl., zákona č. 513/1991 Zb. Obchodného zákonníka
v znení neskorších predpisov (ďalej len zmluva).

Článok I
Zmluvné strany

1. Kupujúci: **Centrum výcviku Lešť**
Lešť, 962 63 Pliešovce
Zastúpený: Ing. arch. Anton Maštalský
riaditeľ – štatutárny orgán
Za vecné plnenie: mjr. Ing. Milan Žigmund, tel. č.: 0960/465 380, 0903/824 419
Štefan Filip, tel. č.: 0960/465 809, 0903/067 158
IČO: 00804932
DIČ: 2021773644
DIČ DPH: SK2021773644
Bankové spojenie: Štátna pokladnica
IBAN: SK4781800000007000167777

(ďalej len „kupujúci“)

2. Predávajúci: **AVE SK odpadové hospodárstvo s. r. o.**
Osvetová 24
821 05 Bratislava
IČO: 36357065
DIČ: 2022183515
IČ DPH: SK2022183515
Bankové spojenie: ČSOB
Číslo účtu: SK52 7500 0000 0000 2594 3603
Zapísaný: v Obchodnom registri Okresného súdu Bratislava I, Registračné číslo
Sro/40469/B

(ďalej len „predávajúci“)

PREAMBULA

- 1) Zmluvné strany uzatvárajú túto zmluvu ako výsledok verejného obstarávania, ktoré realizoval verejný obstarávateľ (ďalej len „kupujúci“) v súlade s § 117 zákona č. 343/2015 Z. z. o verejnom obstarávaní v znení neskorších predpisov na predmet zákazky „Nákup a dodávka ochranných gumených blokov pre balistickú ochranu“.
- 2) Zmluvné strany sa podľa zákona č. 513/1991 Zb. Obchodného zákonníka v znení neskorších predpisov (ďalej len Obchodný zákonník) dohodli, že ich záväzkový vzťah vyplývajúci z tejto zmluvy sa bude spravovať Obchodným zákonníkom.
- 3) Právna subjektivita predávajúceho je preukázaná Odpisom registrovaného subjektu z Registra právnických osôb a podnikateľov, spisová značka RPO-479347/2020.

Článok II. Predmet plnenia zmluvy

- 1) Predmetom tejto zmluvy je úprava práv a povinností zmluvných strán v súvislosti so záväzkom predávajúceho špecifikovaného v odseku 2 tohto článku v rozsahu a za podmienok stanovených touto zmluvou a v súvislosti so záväzkom kupujúceho tovar prevziať a zaplatiť zaň cenu dohodnutú podľa tejto zmluvy.
- 2) Predmetom zmluvy je „Nákup a dodávka ochranných gumených blokov pre balistickú ochranu“ podľa Prílohy č. 1 a č. 2 (Špecifikácia predmetu zmluvy), ktorá tvorí neoddeliteľnú súčasť tejto zmluvy.

Článok III. Cena a platobné podmienky

- 1) Cena predmetu zmluvy je dohodnutá v súlade s §3 zákona č. 18/1996 Z. z. o cenách v znení neskorších predpisov, ako maximálna a nie je možné ju prekročiť. V cene sú zahrnuté všetky náklady potrebné pre splnenie predmetu zmluvy a vychádza z ponuky predávajúceho (Príloha č. 3 Cenová ponuka).
- 2) Zmluvná cena je uvedená v členení:

a) Cena bez DPH:	41 200,00 €
b) DPH 20%:	8 240,00 €
c) Cena s DPH:	49 440,00 €

Slovom: Štyridsaťdeväťtisícštyristoštyridsať EUR

- 3) V súlade s § 3 ods. 3 zákona č. 18/1996 Z. z. o cenách, jednotková cena tovaru zahŕňa všetky náklady spojené s dodaním predmetu zmluvy. K zmene ceny môže dôjsť:
 - a) v prípade zmeny sadzby DPH a iných administratívnych opatrení štátu,
 - b) v prípade zmeny ceny smerom nadol.
- 4) Predávajúcemu vzniká právo na zaplatenie zmluvnej ceny po riadnom splnení predmetu zmluvy.
- 5) Kupujúci bude realizovať platbu formou bezhotovostného platobného styku na základe daňového dokladu (faktúry), ktorú predávajúci vyhotoví v 2 výtlačkoch s náležitosťami podľa § 74 zákona č. 222/2004 Z. z. o dani z pridanej hodnoty v znení neskorších predpisov a zašle na adresu kupujúceho.
- 6) Kupujúci uhradí oprávnene účtovanú sumu do 30 dní odo dňa doručenia daňového dokladu (faktúry). Pre tento účel sa za deň úhrady považuje dátum odpísania fakturovanej sumy z účtu kupujúceho.
- 7) Ak faktúra nebude obsahovať náležitosti daňového dokladu alebo ak nebude po stránke vecnej alebo formálnej správne vystavená, kupujúci ju vráti predávajúcemu na doplnenie alebo prepracovanie a nová lehota splatnosti začne plynúť dňom doručenia správne vyplnenej alebo prepracovanej faktúry kupujúcemu.
- 8) Predávajúci k faktúre priloží dodací list podpísaný obidvomi zmluvnými stranami.
- 9) Pre úhradu faktúry bude predávajúci predkladať kupujúcemu originálne písomnosti. Kópie, fotokópie a faxové faktúry nie sú dokladom pre fakturáciu.
- 10) Kupujúci neposkytne predávajúcemu preddavok na plnenie predmetu zmluvy.

Článok IV. Termín a miesto plnenia

- 1) Predávajúci sa zaväzuje, že predmet plnenia zmluvy uskutoční a dodá kupujúcemu **od nadobudnutia účinnosti zmluvy do 11.12.2020.**
- 2) Zmluvné strany sa dohodli, že zmluvný termín uvedený v odseku 1 tohto článku je termínom najneskoršie prípustným a neprekročiteľným s výnimkou:
 - a) vyššej moci, t.j. v prípade udalostí, ktoré nie sú závislé od vôle zmluvných strán a tieto ich nemôžu ovplyvniť (neočakávané prírodné a iné javy),
 - b) v prípade zmien rozsahu, podľa pokynov kupujúceho; v prípade zmeny rozsahu zmluvné strany vždy uzavruť dodatok k tejto zmluve, v ktorom uvedú zmenu rozsahu a z toho vyplývajúca zmena termínu odovzdania predmetu obstarávania.
- 3) Miestom dodania predmetu zmluvy je Centrum výcviku Lešť – JHRGB Družba, JBGun a Jakub Village.
- 4) Odstúpiť od tejto zmluvy je možné v prípadoch stanovených zákonom, alebo dohodnutých v tejto zmluve. Za podstatné porušenie zmluvy na účely odstúpenia od tejto zmluvy sa považuje najmä omeškanie predávajúceho s dodávkou tovaru o viac ako 5 dní. Zmluva zaniká dňom doručenia písomného oznámenia o odstúpení od zmluvy druhej zmluvnej strane.

Článok V. Dodacie podmienky

- 1) Predávajúci sa zaväzuje dodať požadovaný predmet zmluvy vo vlastnom mene, na vlastnú zodpovednosť a odovzdať predmet zmluvy kupujúcemu za podmienok dohodnutých v tejto zmluve.
- 2) Predávajúci zabezpečí kompletne dodanie celého sortimentu tovaru do 11.12.2020.
- 3) Predávajúci je povinný v termíne plnenia zákazky predložiť technické posúdenie a potvrdenie o skúške razovej odolnosti predmetu zmluvy.
- 4) Predávajúci je povinný odovzdať pri dodaní tovaru dodací list s údajmi o množstve a druhu dodaného tovaru. Dodaný tovar prevezme poverený zamestnanec kupujúceho a podpisom potvrdí v mieste dodania tovaru množstvo a druh preberaného tovaru.
- 5) Zmluvné strany sa zaväzujú, že budú dodržiavať všeobecne záväzné právne predpisy, technické normy a podmienky tejto zmluvy.
- 6) V prípade, ak nastanú u niektorej zo zmluvných strán skutočnosti brániace riadnemu plneniu zmluvy, je zmluvná strana povinná takú skutočnosť bezodkladne oznámiť druhej strane a zvolať rokovanie oprávnených zástupcov.
- 7) Naloženie a doprava tovaru do miesta určeného kupujúcim zabezpečuje predávajúci na svoje náklady tak, aby bola zabezpečená dostatočná ochrana tovaru pred jeho poškodením a znehodnotením.
- 8) Kupujúci sa stáva vlastníkom predmetu plnenia po jeho prevzatí a zaplatení dohodnutej ceny.

Článok VI.
Záručná doba a zodpovednosť za vady

- 1) Predávajúci poskytne na predmet kúpy záruku 24 mesiacov a zabezpečí záručný a dostupnosť pozáručného servisu v rámci Slovenskej republiky.
- 2) Predávajúci zodpovedá za to, že dodaný tovar bude spôsobilý na dohodnutý účel.
- 3) Zmluvné strany sa dohodli pre prípad vady predmetu plnenia, že počas záručnej doby má kupujúci právo požadovať a predávajúci povinnosť bezplatne odstrániť vady.
- 4) Ak sa ukáže, že vada predmetu plnenia je neopraviteľná, zaväzuje sa predávajúci dodať do 30 dní od zistenia tejto skutočnosti náhradný predmet plnenia.
- 5) Predávajúci zodpovedá za vady, ktoré má predmet kúpy pri prevzatí ako aj za vady, ktoré sa vyskytnú po prevzatí v záručnej dobe. Tieto vady si kupujúci uplatní u predávajúceho na základe písomnej reklamácie.
- 6) Predávajúci sa zaväzuje, že v termíne do 7 pracovných dní odo dňa prijatia reklamácie zaujme svoje stanovisko k predmetu reklamácie.
- 7) Predávajúci sa zaväzuje najneskôr do 30 dní bezodplatne odstrániť vady uznanej reklamácie. V prípade, že vadu predávajúci neodstráni v dohodnutej lehote, alebo sa vada vyskytne znovu, má kupujúci právo buď na zrušenie zmluvy, alebo na primerané zníženie ceny predmetu zákazky.
- 8) Predávajúci je povinný kupujúcemu vydať záručný list s vyznačením záručnej doby. Predávajúci zároveň určí v záručnom liste podmienky a rozsah tejto záruky.

Článok VII.
Sankcie

- 1) Kupujúci je oprávnený, v prípade omeškania termínu dodania predmetu obstarávania od predávajúceho, požadovať zaplatenie zmluvnej pokuty vo výške 0,05% z dohodnutej zmluvnej ceny za každý deň omeškania a predávajúci je povinný túto zmluvnú pokutu zaplatiť.
- 2) V prípade omeškania kupujúceho s úhradou faktúry má predávajúci právo požadovať od kupujúceho úrok z omeškania vo výške 0,05% z dlžnej sumy bez DPH za každý aj začatý deň omeškania.
- 3) V prípade neodstránenia vadného plnenia v dohodnutom termíne má kupujúci právo požadovať od predávajúceho zmluvnú pokutu vo výške 0,05% z ceny chybného plnenia vrátane DPH za každý aj začatý deň omeškania.
- 4) Dohodnuté zmluvné pokuty a úroky z omeškania povinná strana uhradí strane oprávnenej do 30 dní odo dňa uplatnenia nároku.

Článok VIII.
Záverečné ustanovenia

- 1) Zmluva nadobúda platnosť dňom jej podpisu oprávnenými zástupcami zmluvných strán a účinnosť nadobudne dňom nasledujúcim po dni jej zverejnenia v Centrálnom registri zmlúv.

- 2) Zmluvné strany sa dohodli, že práva a povinnosti neupravené touto zmluvou sa budú spravovať príslušnými všeobecne záväznými právnymi predpismi.
- 3) Zmluva sa povinne zverejňuje v súlade so zákonom č. 211/2000 Z. z. o slobodnom prístupe k informáciám v znení neskorších predpisov.
- 4) Zmluvné strany súhlasia so zverejnením zmluvy v Centrálnom registri zmlúv, ktorý vedie Úrad vlády SR v elektronickej podobe.
- 5) Zmluvu je možné meniť len vzájomnou dohodou, formou písomného dodatku podpísaného obidvoma zmluvnými stranami. Zmluvné strany sa dohodli, že vzťahy neupravené touto zmluvou sa budú spravovať príslušnými ustanoveniami všeobecne záväzných právnych predpisov a to najmä ustanoveniami Obchodného zákonníka.
- 6) Zmluva je vyhotovená v siedmich rovnopisoch, z ktorých jeden obdrží predávajúci a šesť kupujúci.
- 7) Zmluvné strany vyhlasujú a potvrdzujú, že súhlasia s obsahom zmluvy, že táto zmluva vyjadruje ich skutočnú, vážnu a slobodnú vôľu, a že túto zmluvu neuzavreli ani v tiesni, ani za nápadne nevýhodných podmienok. Na znak toho zmluvné strany túto zmluvu vlastnoručne podpisujú.
- 8) Neoddeliteľnou súčasťou tejto zmluvy sú:
Príloha č. 1 - Podrobná špecifikácia predmetu zmluvy
Príloha č. 2 – Technický náčrt
Príloha č. 3 - Cenová ponuka

V dňa:.....

V dňa:.....

.....
Za kupujúceho
Ing. arch. Anton Maštalský
riaditeľ

.....
Za predávajúceho
RNDr. Peter Krasnec, PhD, MBA
generálny riaditeľ

.....
Za predávajúceho
Ing. Rastislav Zahoranský
regionálny obchodný riaditeľ

Špecifikácia predmetu zmluvy

- a) Predmetom zákazky je nákup a dodávka ochranných gumených blokov pre balistickú ochranu v množstve **400 m²**.
- b) Opis predmetu zákazky:
Ochranné gumené bloky sa používajú na prevenciu únikov a odrazov striel na strelniciach a budú umiestnené ako súčasť balistických ochrán v streleckých výcvikových zariadeniach CV Lešť. Gumený blok umožňuje priestrel projektilom a následne zasiahnutie tvrdého povrchu (balistický pancier). Prechodom sa zníži energia projektilov a po náraze mení projektil svoj pôvodný tvar. Fragmentom vznikajúcim po náraze projektilom na balistický pancier (ricochetom) zabráni gumený blok odraz čím chráni cvičiace jednotky pred zranením.

Ochranné gumené bloky musia spĺňať nasledovné kritéria:

- blok s prekrývajúcim falcom ako **jednoliate vyhotovenie** bez lepenia jednotlivých dielcov,
- **univerzálnosť riešení uchytenia** lepením v šiestich vertikálnych bodoch kolmo k podlahe alebo pomocou technologického otvoru v plnej drážke bloku pre nasunutie kotviaceho profilu vid' technický náčrt (*príloha č. 2*) – **obe technológie súčasne**,
- elasticnosť,
- schopnosť absorbovať časť kinetickej energie dopadajúcich striel,
- odolnosť poveternostným vplyvom,
- mrazuvzdornosť,
- tlmiť hluk,
- dlhá životnosť voči opotrebeniu,
- ekologická nezávadnosť,
- ľahká údržba a výmena.

Technické parametre:

- vyhotovenie podľa technického nákresu (*vid' príloha č.2*),
- aktívny vonkajšie rozmery gumy **500x500x80** mm v zmysle nákresu s toleranciou +/- 2 mm,
- hmotnosť maximálne **18,5 kg/ks (blok)**,
- tvrdosť vrstvy zachytávajúcej fragmenty roztriešteného projektilu (zadná strana) podľa normy STN EN ISO 868 minimálne **40 Sh**,
- odolnosť voči prierazu (skúška razovej odolnosti – impaktor guľa) vrstvy, kde vnikajú projektily (predná strana) minimálne **1600 J** dopadovej energie,
- odolnosť voči prierazu (skúška razovej odolnosti – impaktor guľa) vrstvy zachytávajúcej roztrieštené projektily (zadná strana) bez poškodenia minimálne **1250 J** dopadovej energie,
- reakcia na oheň (STN ISO 1195-2; STN EN 13238 STN EN 13501-1+A1) **trieda Efl**,
- chemická odolnosť (proti 10% HCL NaOH, etanolu) **chemický odolný**,
- farba **čierna**.

Zloženie:

Tvarové lisované výrobky pozostávajúce z gumového granulátu, PU lepidla a prípadného farebného pigmentu.

**OCHRANNÉ GUMENÉ BLOKY PRE BALISTICKÚ
OCHRANU.**
(technický náčrt)

A. Gumený blok

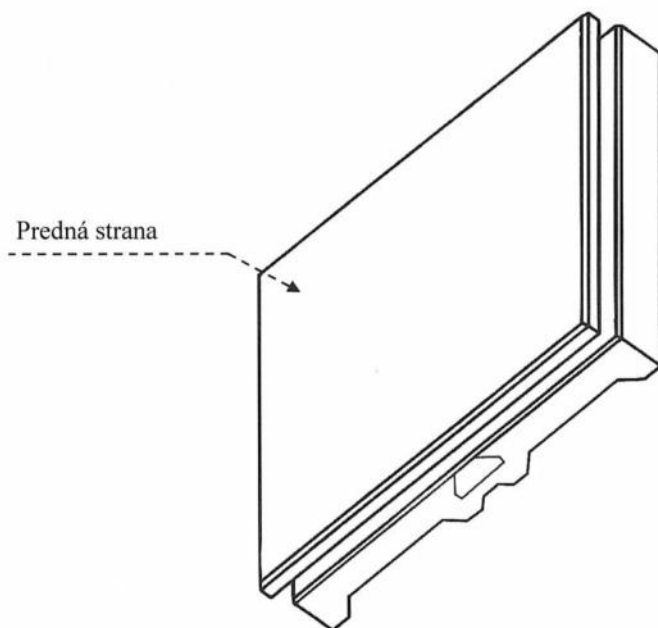
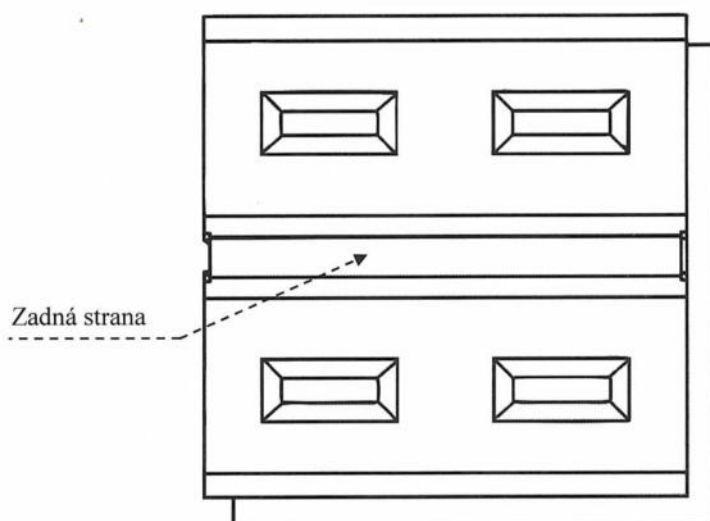

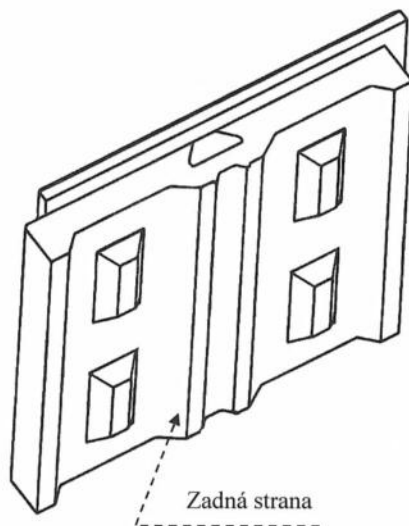

B. Gumený blok – pohľad z boku

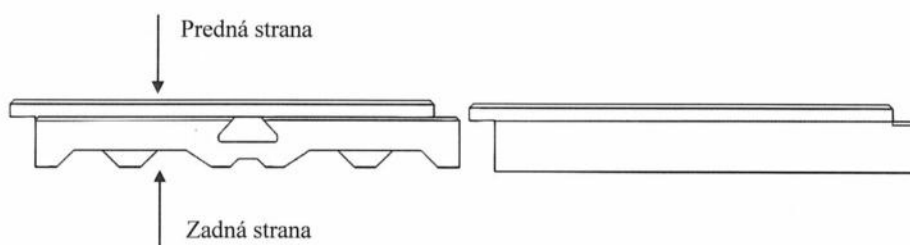

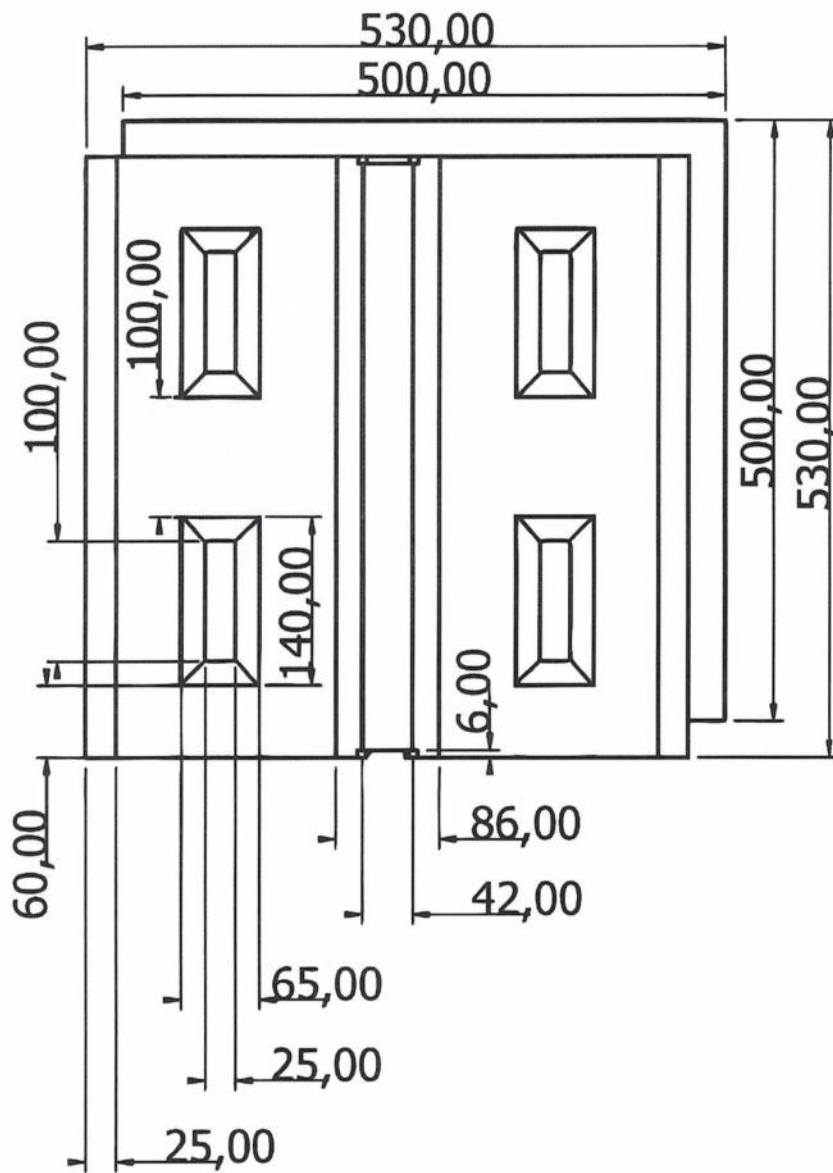

CENOVÁ PONUKA



1. Identifikácia verejného obstarávateľa:

Názov: Centrum výcviku Lešť
Sídlo: Lešť, 962 63 Pliešovce
IČO: 00804932

2. Identifikácia uchádzača:

Názov: AVE SK odpadové hospodárstvo s.r.o.
Sídlo: Osvetová 24, 821 05 Bratislava
IČO: 36357065
DIČ: 2022183515
IČ DPH: SK 2022183515
Kontaktná osoba: Ing. Rastislav Zahoranský
Telefón: 0905355404
E-mail: rastislav.zahoransky@avesk.sk

3. Názov zákazky:

Nákup a dodávka ochranných gumených blokov pre balistickú ochranu

4. Cenová ponuka:

Predmet zákazky:	Množstvo:	MJ	Cena celkom v € bez DPH	DPH v €	Cena celkom v € s DPH
Gumené bloky pre balistickú ochranu BRSP050580B (500x500x80mm, čiernej farby) v súlade so špecifikáciou uvedenou vo Výzve na predloženie cenovej ponuky vrátane nákladov na dopravu a všetkými úkonmi spojenými s plnením predmetu obstarávania	400	m2	41200	8240	49440

Cena celkom 49440 € s DPH

Slovom: Štyridsaťdeväťtisícštyristoštyridsať eur s DPH

Sme platiteľom DPH

V Kechneci dňa 14.10.2020

.....
Ing. Rastislav Zahoranský