

KÚPNA ZMLUVA č. 2015/2009

uzatvorená v zmysle § 409 a nasl. ustanovení zákona č. 513/1991 Zb. Obchodného zákonníka v znení neskorších predpisov a na základe Zmluvy o budúcich dodávkach č. 2010/520 uzatvorenej dňa 28. 6. 2010 v znení Dodatku č. 1 zo dňa 13. 10. 2010, Dodatku č. 2 zo dňa 22. 6. 2011, Dodatku č. 3 zo dňa 12. 3. 2012 a Dodatku č. 4 zo dňa 28. 4. 2014.

Článok I. Zmluvné strany

1.1. Kupujúci:

Slovenská republika
Ministerstvo obrany Slovenskej republiky
Kutuzovova 8, 832 47 Bratislava

Zastúpený:

JUDr. Jana JAKABOVÁ, LL.M.
riadiťka Akvizičnej agentúry Ministerstva obrany SR
na základe plnomocenstva ministra obrany
č. KaMO 1-55/2015 zo dňa 01. apríla 2015

Osoba oprávnená konať za kupujúceho vo veciach reklamácií, technických, fakturačných úkonov a štátneho overovania kvality:

Úrad centrálnej logistiky MO SR
Prof. MUDr. Ján ZVONÁR, CSc.
riadiť
e-mail: jan.zvonar@ mil.sk
alebo ním poverená osoba

tel.č.:00421960311541

IČO:

30 845 572

Bankové spojenie:

Štátna pokladnica

IBAN:

SK50 8180 0000 0070 0017 1215

(ďalej len „kupujúci“)

1.2. Predávajúci:

GEMOR Fashion s.r.o.
Košická 44, 080 01 Prešov

Zastúpený:

Ing. Matúš MURAJDA, konateľ spoločnosti
Ing. Anton HLAVÁČ, konateľ spoločnosti

I Č O:

31 657 010

D I Č:

2020522570

IČ DPH:

SK2020522570

Bankové spojenie:

Tatra banka a.s.

IBAN:

SK86 1100 0000 0029 2672 6218

Zapísaný: V Obchodnom registri OS Prešov, Oddiel: Sro, Vložka číslo: 593/P

(ďalej len „predávajúci“)

Článok II. Predmet kúpnej zmluvy

2.1. Predmetom tejto kúpnej zmluvy je záväzok predávajúceho dodať kupujúcemu tovar – bundu poľnú zimnú s DP (vrátane štátnej vlajky SR a hodnotného označenia) (ďalej len „tovar“) a previesť na neho vlastnícke právo k dodanému tovaru a záväzok kupujúceho riadne dodaný tovar prevziať a zaplatiť zaň cenu podľa článku III. tejto zmluvy. Tovar je vyrábaný podľa technických podmienok pre sériovú výrobu TP- 1231M-1350-10 schválených kupujúcim ako aj ich následných zmien TP-1231M-1350-10 schválených kupujúcim.

2.2. Množstvo a podrobná špecifikácia tovaru, ktorý je predávajúci povinný dodať kupujúcemu v súlade s touto zmluvou je uvedená v prílohe č.1, ktorá tvorí neoddeliteľnú súčasť tejto zmluvy.

2.3. Predávajúci nemôže poveriť dodaním tovaru inú osobu, s výnimkou vykonania dopravy tovaru do miesta dodania.

Článok III. Cena a platobné podmienky

3.1. Cena za dodávaný tovar vyplýva zo Zmluvy o budúcich dodávkach č. 2010/520 v znení neskorších dodatkov a je stanovená dohodou zmluvných strán v zmysle zákona č. 18/1996 Z. z. o cenách v znení neskorších predpisov v celkovej výške

1 494 398,59 s DPH 20%

(slovom jedenmilióňštyristodevät' desiatštyritisícristodevät' desiatosem eur, päťdesiatdeväť centov s DPH 20%).

Podrobná cenová špecifikácia dodávaného tovaru je uvedená v prílohe č. 1 k tejto zmluve. V dohodnutej cene sú zahrnuté všetky náklady predávajúceho súvisiace s dodaním tovaru vrátane komplexného zabezpečenia služieb spojených s dodaním tovaru a dopravou do miesta dodania.

3.2. Právo na zaplatenie ceny vzniká predávajúcemu riadnym splnením jeho záväzku spôsobom a v mieste dodania v súlade s touto zmluvou.

3.3. Po prevzatí tovaru kupujúcim v mieste dodania vystaví predávajúci kupujúcemu faktúru a do 15 dní odo dňa dodania tovaru ju doručí na adresu Ministerstvo obrany SR, Úrad centrálnej logistiky, Kutuzovova 8, 832 47 Bratislava v dvoch vyhotoveniach. Faktúra musí obsahovať náležitosti uvedené v § 74 ods.1 zákona č. 222/2004 Z. z. o dani z pridanej hodnoty v znení neskorších predpisov, číslo tejto kúpnej zmluvy a číslo Zmluvy o budúcich dodávkach č. 2010/520 v znení neskorších dodatkov. K faktúre je predávajúci povinný priložiť jeden rovnopis podpísaného a potvrdeného dodacieho listu a preberacieho zápisu podľa článku IV. tejto zmluvy, inak mu bude faktúra vrátená ako neúplná.

3.4. V prípade poskytnutia čiastkového plnenia bude fakturácia vykonávaná postupne, na základe samostatných faktúr vystavených vždy po čiastkovom dodaní tovaru.

3.5. Kupujúci uhradí oprávnene účtovanú sumu formou bezhotovostného platobného styku do 30 kalendárnych dní odo dňa doručenia faktúry kupujúcemu. Platobná povinnosť kupujúceho sa bude považovať za splnenú v deň, keď bude z účtu kupujúceho odpísaná príslušná suma v prospech účtu predávajúceho.

3.6. Kupujúci je oprávnený vrátiť bez zaplatenia faktúru, ktorá je nesprávna alebo neúplná a to najneskôr v posledný deň jej splatnosti. Oprávneným vrátením faktúry prestáva plynúť lehota jej splatnosti. Nová 30 dňová lehota splatnosti začína plynúť znova odo dňa doručenia novej opravenej faktúry kupujúcemu.

Článok IV. Miesto, čas a spôsob plnenia

4.1. Miestom dodania tovaru je:

- Vojenský útvar 9994 Nemšová, Slovenskej armády 52, 914 41 Nemšová,
- Vojenský útvar 8838 Poprad, ul. Skladová 3, 058 01 Poprad.

4.2. Predávajúci je povinný dodať tovar do miest dodania v celom rozsahu najneskôr do **31. mája 2016**. Zmluvné strany sa dohodli, že dodanie tovaru po častiach je možné.

4.3. Dopravu tovaru do miest dodania je povinný zabezpečiť predávajúci na vlastné náklady a nebezpečenstvo tak, aby bola zabezpečená dostatočná ochrana pred jeho poškodením a znehodnotením. Za škodu spôsobenú porušením tejto povinnosti v plnej miere zodpovedá predávajúci.

4.4. Predávajúci nemôže odovzdať tovar bez Osvedčenia o kvalite a úplnosti produktu podľa § 16 ods. 2 zákona č. 11/2004 Z. z. o obrannej štandardizácii, kodifikácii a štátnom overovaní kvality výrobkov a služieb na účely obrany v znení neskorších predpisov.

4.5. Prevzatie tovaru bude potvrdené oprávnenou osobou kupujúceho na prevzatie tovaru uvedenou v bode 4.6. tohto článku na dodacom liste a preberacom zápise, ktoré vyhotoví predávajúci a na ktorých bude uvedená špecifikácia tovaru v druhoch a množstvách, jednotková cena položiek dodávaného tovaru, jej celková výška, miesto a dátum prevzatia tovaru. Dodací list a preberací zápis podpíšu oprávnené osoby obidvoch zmluvných strán po riadnom prevzatí tovaru.

4.6. Predávajúci vyrozumie o termíne dodania tovaru oprávnené osoby kupujúceho na prevzatie tovaru, ktorými sú len pre účely tejto zmluvy v mieste dodania:

- Vojenský útvar 9994 Nemšová pplk. Ing. Vladimír Kotrus, číslo telefónnej linky 0960 336 200, 0903 820 628, číslo faxu: 0960 336 510, e-mail: ulz.mlfzzz@mil.sk alebo ním určená osoba,
- Vojenský útvar 8838 Poprad pplk. Ing. Martin Stanko, číslo telefónnej linky 0960 563 800, číslo faxu: 0960 563 700, e-mail: ulz.mlfzzv@mil.sk alebo ním určená osoba najmenej tri pracovné dni pred jeho dodaním. Uvedené osoby vykonajú v mieste dodania kontrolu dodaného tovaru a sú oprávnené tovar vrátiť, nepodpísať dodací list a preberací zápis, ak tovar nebude mať požadovanú kvalitu a akosť.

4.7. Dodanie tovaru do miest dodania sa uskutoční výhradne v pracovné dni a v pracovnom čase oprávnených osôb kupujúceho.

Článok V. Záruka, zodpovednosť za vady tovaru a reklamácie

5.1. Predávajúci je povinný dodať tovar v dohodnutom termíne, množstve, kvalite a vo vyhotovení podľa tejto zmluvy, spôsobilý na použitie na obvyklý účel. Tovar musí spĺňať všetky požadované kvalitatívne parametre a úžitkové vlastnosti podľa tejto zmluvy.

5.2. Predávajúci sa zaväzuje, že dodávaný tovar je novo vyrobený (vyrobený v roku 2016), doteraz nepoužívaný a že zodpovedá požadovanej kvalite a zmluvným podmienkam dohodnutým v tejto zmluve.

5.3. Predávajúci poskytuje kupujúcemu záruku za tovar spočívajúcu v tom, že tovar bude po záručnú dobu spôsobilý na použitie na obvyklý účel a zachová si obvyklé vlastnosti. Záručná doba začína plynúť nasledujúci deň po riadnom prevzatí tovaru osobou oprávnenou konať za kupujúceho vo veciach prevzatia tovaru podľa bodu 4.6. článku IV. tejto zmluvy a trvá 24 mesiacov.

5.4. Kupujúci v prípade zistenia vady resp. väd na dodanom tovare písomne oznámi vady (reklamácia) predávajúcemu bez zbytočného odkladu po ich zistení, najneskôr však do uplynutia dohodnutej záručnej doby. V prípade uplatnenia reklamácie zo strany kupujúceho záručná doba neplynie po dobu, po ktorú kupujúci nemôže užívať tovar pre jeho vady, za ktoré zodpovedá predávajúci, táto začne znova plynúť od nasledujúceho dňa po dni odovzdania opraveného, resp. vymeneného tovaru.

5.5. Oznámenie o vadách - reklamácia musí obsahovať najmä:

- a) identifikačné údaje, číslo zmluvy, podľa ktorej bol tovar dodaný,
- b) názov, označenie, druh reklamovaného tovaru,
- c) popis vady,
- d) počet vadných kusov.

5.6. Nároky kupujúceho z väd tovaru sa spravujú režimom podľa § 436 a nasl. zákona č. 513/1991 Zb. Obchodného zákonníka v znení neskorších predpisov (ďalej len „Obchodný zákonník“). Zmluvné strany sa dohodli, že v prípade dodania vadného tovaru, má kupujúci právo požadovať dodanie náhradného tovaru, dodanie chýbajúceho tovaru alebo v rozsahu vadného plnenia odstúpiť od kúpnej zmluvy.

5.7. Voľbu nároku z väd tovaru uvedie kupujúci v oznámení o vadách predávajúcemu bez zbytočného odkladu.

5.8. Predávajúci je povinný rozhodnúť o oprávnenosti reklamácie do 10 pracovných dní odo dňa jej uplatnenia doručením písomnej reklamácie.

5.9. Predávajúci sa zaväzuje vyriešiť oprávnenú reklamáciu do 30 dní odo dňa jej uplatnenia doručením písomnej reklamácie.

5.10. Záruka sa nevzťahuje na vady vzniknuté mechanickým poškodením, nesprávnym používaním spôsobeným kupujúcim alebo ako následok živelnej pohromy.

Článok VI.

Nadobudnutie vlastníckeho práva

Kupujúci nadobúda užívacie právo k tovaru jeho prevzatím v mieste dodania podpisom dodacieho listu a preberacieho zápisu a vlastnícke právo k dodanému tovaru nadobúda zaplatením dohodnutej ceny v súlade s článkom III. tejto zmluvy.

Článok VII.

Kodifikácia

7.1. Na zabezpečenie kodifikácie produktov dodávky v súlade so STANAG 4177 – Jednotný systém získavania údajov a podľa § 13 zákona č. 11/2004 Z. z. o obrannej štandardizácii, kodifikácii a štátnom overovaní kvality výrobkov a služieb na účely obrany v znení neskorších predpisov a podľa § 3 vyhlášky Ministerstva obrany Slovenskej republiky č. 476/2011 Z. z., ktorou sa ustanovujú podrobnosti o metodike spracúvania návrhu kodifikačných údajov, o programovom vybavení na spracúvanie návrhov kodifikačných údajov, o návrhu kodifikačných údajov a o povinnostiach dodávateľa produktu, ktoré sú predmetom tejto zmluvy a neboli kodifikované v súlade s kodifikačným systémom NATO a kodifikačným systémom Slovenskej republiky dodávateľ/predávajúci sa zaväzuje, že

7.1.1. dodá návrh kodifikačných údajov opisnou metódou pre všetky produkty, ktoré sú definované v zmluve (aj pre produkty servisu a údržby, pre ktoré sa vyžaduje kodifikácia) na vlastné náklady podľa príslušných právnych a technických noriem,

7.1.1.1. dodá návrh kodifikačných údajov vo forme elektronických transakcií LNC (žiadosť o pridelenie skladového čísla NATO s opisnými charakteristikami)

agentúrou pre kodifikáciu podľa § 11 zákona č. 11/2004 Z. z., každého produktu definovaného v zmluve vyrobeného v Slovenskej republike alebo v štátoch, ktoré nemajú zavedený kodifikačný systém NATO a podliehajúceho kodifikácii podľa zásad kodifikačného systému NATO a kodifikačného systému Slovenskej republiky,

- 7.1.1.2.** dodá návrh kodifikačných údajov vo forme elektronických transakcií LSA (žiadosť o pridelenie skladového čísla NATO do zahraničia) alebo LAU (žiadosť o používanie skladového čísla NATO) agentúrou pre kodifikáciu podľa § 11 zákona č. 11/2004 Z. z., každého produktu definovaného v zmluve vyrobeného v štátoch NATO alebo v štátoch, ktoré majú zavedený kodifikačný systém NATO a podliehajúceho kodifikácii podľa zásad kodifikačného systému NATO a kodifikačného systému Slovenskej republiky,
- 7.1.2.** dodá fotografie realisticky zobrazujúce dodávané produkty vo formáte JPG, grafické rozlíšenie 1 024 x 768 bodov. Dodávateľ/predávajúci súhlasí s použitím dodanej fotografie na účely kodifikačného systému Slovenskej republiky a kodifikačného systému NATO,
- 7.1.3.** na spracovanie návrhu kodifikačných údajov poskytne agentúre pre kodifikáciu technické údaje o produkte s hypertextovým odkazom na webové sídlo alebo elektronický súbor, ktorý bude súčasťou dodávky návrhu kodifikačných údajov; elektronický súbor musí byť vo formáte JPG, rozlíšenie do 1 024 x 768 bodov alebo vo formáte PDF a s rozmermi strany A4,
- 7.1.4.** bezodkladne dodá informácie o všetkých zmenách týkajúcich sa predmetu zmluvy, ktoré majú vplyv na identifikáciu kodifikovaných produktov vrátane zmien pri produktoch obstarávaných predávajúcim od subdodávateľov počas zaradenia produktu v kodifikačnom systéme Slovenskej republiky,
- 7.1.5.** zabezpečí dodanie návrhu kodifikačných údajov (transakcie LNC, LSA, LAU) 14 pracovných dní pred termínom dodania predmetu zmluvy, najneskôr do termínu dodania predmetu zmluvy na adresu:

Úrad pre obrannú štandardizáciu, kodifikáciu a štátne overovanie kvality
P. O. BOX 61, Martina Rázusa 7, 91101 Trenčín, Slovenská republika

7.2. Aktuálny zoznam agentúr pre kodifikáciu spôsobilých spracúvať návrh kodifikačných údajov je uvedený na webovom sídle www.uosksok.sk v časti Odbor kodifikácie. Kodifikácia je splnená dodaním návrhu kodifikačných údajov a potvrdením dodacieho listu Úradom pre obrannú štandardizáciu, kodifikáciu a štátne overovanie kvality.

Článok VIII. Štátne overovanie kvality

8.1. Zmluvné strany sa dohodli, že na tovare tejto zmluvy, bude vykonané štátne overovanie kvality výrobkov a služieb na účely obrany v súlade so zákonom č. 11/2004 Z. z. o obrannej štandardizácii, kodifikácii a štátnom overovaní kvality výrobkov a služieb na účely obrany v znení neskorších predpisov.

8.2. Predávajúci súhlasí s vykonaním štátneho overovania kvality Úradom pre obrannú štandardizáciu, kodifikáciu a štátne overovanie kvality, Trenčín (ďalej len „úrad“).

8.3. Predávajúci predloží poverenému zástupcovi úradu zoznam subdodávok a ich dodávateľov. Poverený zástupca úradu určí subdodávky, na ktoré sa bude požadovať štátne overovanie kvality a spresní požiadavky na zabezpečenie jeho realizácie. Tieto požiadavky predávajúci uplatní do zmlúv s dodávateľmi vybraných subdodávok.

8.4. Predávajúci bude pri realizácii zmluvy plniť požiadavky na kvalitu stanovené v príslušnom Slovenskom obrannom štandarde SOŠ AQAP v súlade s rozhodnutím úradu o vykonaní štátneho overovania kvality a umožní vykonanie štátneho overovania kvality podľa rozhodnutia úradu.

8.5. Predávajúci umožní a zabezpečí poverenému zástupcovi pre štátne overovanie kvality prístup do všetkých priestorov predávajúceho, v ktorých sa bude realizovať akákoľvek časť zmluvne dohodnutých prác súvisiacich s predmetom tejto zmluvy.

8.6. Predávajúci umožní poverenému zástupcovi pre štátne overovanie kvality prístup k dokumentácii, ktorá súvisí s vykonaním štátneho overovania kvality na tovare podľa tejto zmluvy v súlade s príslušnými právnymi predpismi na ochranu utajovaných skutočností. Dokumentáciu, na vyžiadanie úradu, dodajú na adresu Odboru štátneho overovania kvality ÚOŠKŠOK Trenčín.

8.7. Osvedčenie o kvalite a úplnosti produktu vydané podľa § 16 ods. 2 zákona č. 11/2004 Z. z. o obrannej štandardizácii, kodifikácii a štátnom overovaní kvality výrobkov a služieb na účely obrany v znení neskorších predpisov, nezbavuje Predávajúceho zodpovednosti za nezhodný produkt ani za škody spôsobené nezhodným produktom.

Článok IX.

Zmluvné pokuty a sankcie

9.1. V prípade, ak predávajúci nedodá tovar v termíne stanovenom touto zmluvou, predávajúci uhradí kupujúcemu zmluvnú pokutu vo výške 0,05 % z ceny nedodaného tovaru za každý deň omeškania. Základom pre výpočet zmluvnej pokuty sú ceny s DPH.

9.2. Ak dôjde k omeškaniu predávajúceho s dodaním tovaru z dôvodu pôsobenia vyššej moci (napr. živelná pohroma, vojnový konflikt, štrajk) kupujúci neuplatní zmluvnú pokutu voči predávajúcemu po dobu trvania vyššej moci.

9.3. V prípade, ak predávajúci nevybaví uplatnenú reklamáciu v dobe dohodnutej v článku V. bod 5.9. tejto zmluvy, uhradí kupujúcemu zmluvnú pokutu vo výške 20,00 EUR za každý deň omeškania.

9.4. V prípade omeškania kupujúceho s úhradou faktúry, uhradí tento predávajúcemu úrok z omeškania vo výške 0,05 % z dlžnej sumy za každý deň omeškania.

9.5. V prípade, že predávajúci nedodá NKÚoV v termíne plnenia dohodnutom v tejto zmluve, uhradí kupujúcemu zmluvnú pokutu vo výške 10 EUR za každý deň omeškania.

9.6. Zmluvné pokuty a úroky z omeškania dohodnuté touto zmluvou hradí povinná zmluvná strana nezávisle na tom, či a v akej výške vznikne druhej zmluvnej strane škoda.

9.7. Dohodnuté zmluvné pokuty a úroky z omeškania povinná strana uhradí strane oprávnenej do 30 dní odo dňa ich písomného uplatnenia.

Článok X.

Odstúpenie od zmluvy

10.1. Od tejto zmluvy môže ktorákoľvek zmluvná strana odstúpiť podľa príslušných ustanovení Obchodného zákonníka, ak dôjde k podstatnému porušeniu zmluvných povinností druhou zmluvnou stranou spôsobom uvedeným v Zmluve o budúcich dodávkach, v tejto zmluve a v ostatných prípadoch ustanovených v Obchodnom zákonníku. Odstúpenie od zmluvy musí byť druhej strane oznámené písomne, inak je neplatné a musí v ňom byť uvedený dôvod, pre ktorý zmluvná strana od zmluvy odstupuje. Účinky odstúpenia od tejto zmluvy nastanú dňom, kedy bude písomné oznámenie o odstúpení strany odstupujúcej doručené druhej strane. Zásielka s oznámením

o odstúpení sa považuje za doručení aj vtedy, ak bola vrátená ako nedoručiteľná. Účinky odstúpenia v tomto prípade nastanú dňom nasledujúcim po dni vrátenia zásielky.

10.2. Za podstatné porušenie zmluvných povinností sa považuje na strane predávajúceho nedodržanie záväzku dodania tovaru v dohodnutom množstve, veľkostnom sortimente, kvalite, vyhotovení a termíne podľa tejto zmluvy.

10.3. Za podstatné porušenie zmluvných povinností na strane kupujúceho sa považuje nedodržanie jeho záväzku uhradiť oprávnené účtovanú sumu za dodaný tovar.

Článok XI. Záverečné ustanovenia

11.1. Jednotlivé ustanovenia tejto zmluvy môžu byť menené, doplňované a rušené iba formou písomných, očíslovaných a podpísaných dodatkov k tejto zmluve po obojstrannej dohode obidvoch zmluvných strán. Všetky zmeny tejto zmluvy uvedené v dodatkoch budú tvoriť jej neoddeliteľnú súčasť.

11.2. Ak nie je dohodnuté v tejto zmluve inak, riadia sa právne vzťahy touto zmluvou zvlášť neupravené príslušnými ustanoveniami Obchodného zákonníka a súvisiacimi všeobecne záväznými právnymi predpismi platnými v Slovenskej republike.

11.3. Táto zmluva nadobúda platnosť dňom jej podpísania oprávnenými zástupcami obidvoch zmluvných strán a účinnosť dňom nasledujúcim po dni jej zverejnenia v súlade s ustanovením § 47a zákona č. 40/1964 Zb. Občianskeho zákonníka v znení neskorších predpisov.

11.4. Táto zmluva sa povinne zverejňuje v súlade so zákonom č. 211/2000 Z. z. o slobodnom prístupe k informáciám a o zmene a doplnení niektorých zákonov (zákon o slobode informácií) v znení neskorších predpisov.

11.5. Táto zmluva je vyhotovená v piatich (5) rovnopisoch s platnosťou originálu, z ktorých jeden (1) rovnopis obdrží predávajúci a štyri (4) rovnopisy obdrží kupujúci.

11.6. Zmluvné strany zhodne vyhlasujú, že zmluva bola uzatvorená slobodne a vážne po vzájomnej dohode, nie v tiesni ani za inak nevýhodných podmienok.

11.7. Zmluvné strany vyhlasujú, že ich spôsobilosť a voľnosť uzatvoriť túto zmluvu, ako aj spôsobilosť k súvisiacim právnym úkonom nie je žiadnym spôsobom obmedzená alebo vylúčená a zároveň vyhlasujú, že si túto zmluvu pred jej podpisom riadne a dôsledne prečítali, jej obsah je pre nich dostatočne určitý a zrozumiteľný a na znak súhlasu ju podpisujú.

11.8. Neoddeliteľnou súčasťou tejto kúpnej zmluvy je príloha:

Príloha č.1: Množstvo, cena a špecifikácia tovaru o počte listov: 31

V Bratislave dňa :

V Bratislave dňa :

Za predávajúceho:

Za kupujúceho :

Ing. Matúš Murajda
konateľ spoločnosti

JUDr. Jana Jakabová, LL.M.
riaditeľka

Ing. Anton Hlaváč
konateľ spoločnosti

Množstvo, cena a špecifikácia tovaru**Množstvo a cena tovaru**

Bunda poľná zimná s DP (vrátane štátnej vlajky SR a hodnotného označenia)

Názov tovaru	Množstvo /ks/	Jednotková cena bez DPH v EUR	Základ DPH v EUR celkom	Výška DPH v EUR pri sadzbe DPH 20% celkom	Cena celkom s DPH 20% v EUR
Bunda poľná zimná s DP „LES“ - vrchná časť	3 900	209,00	815 100,00	163 020,00	978 120,00
Bunda poľná zimná s DP „LES“ - otepľovacia oddeliteľná vložka	3 900	109,00	425 100,00	85 020,00	510 120,00
Hodnotné označenie na bundu zimnú s DP „LES“	3 888	1,32	5 132,16	1 026,43	6 158,59
Cena celkom s DPH 20% v EUR					1 494 398,59

Miesta dodania

Bunda poľná zimná s DP (vrátane štátnej vlajky SR a hodnotného označenia)

Názov tovaru	Množstvo /ks/	Vojenský útvar 9994 Nemšová	Vojenský útvar 8838 Poprad
Bunda poľná zimná s DP „LES“ - vrchná časť	3 900	2 400	1 500
Bunda poľná zimná s DP „LES“ - otepľovacia oddeliteľná vložka	3 900	2 400	1 500
Hodnotné označenie na bundu zimnú s DP „LES“	3 888	2 400	1 488

Špecifikácia tovaru**Bunda poľná zimná s DP****Zloženie:**

Bunda poľná zimná s DP - vrchná časť
Bunda poľná zimná s DP - otepľovacia oddeliteľná vložka

Potlače a farebná úprava:

a) digitalizovaná potlač „ les“

1. OPIS TOVAROV PREDMETU ZMLUVY - TECHNICKÝ POPIS**VELKOSTNÝ SORTIMENT**

Bunda poľná zimná s DP - vrchná časť				
Bunda poľná zimná s DP - otepľovacia oddeliteľná vložka				
veľ	Výška	0-156	1-164	2-172

	postavy (cm)																	
TM	Obvod hrudníka	76	82	82	88	94	100	106	112	82	88	94	100	106	112	118	124	130
TM	Šírka chrbta	43	45	43	45	47	49	51	53	43	45	47	49	51	53	55	57	59
TM	Dĺžka chrbta	46		47						48								
	Veľkosť	0/38	0/41	1/41	1/44	1/47	1/50	1/53	1/56	2/41	2/44	2/47	2/50	2/53	2/56	2/59	2/62	2/65

veľ	Výška postavy (cm)	3-180								4-188					
TM	Obvod hrudníka	88	94	100	106	112	118	124	130	100	106	112	118	124	130
TM	Šírka chrbta	45	47	49	51	53	55	57	59	49	51	53	55	57	59
TM	Dĺžka chrbta	49								50					
	Veľkosť	3/44	3/47	3/50	3/53	3/56	3/59	3/62	3/65	4/50	4/53	4/56	4/59	4/62	4/65

TM - telové miery

1.1. Bunda poľná zimná s DP - vrchná časť

Bunda poľná zimná s DP - vrchná časť vyhotovená z dvoch druhov základného materiálu 100% Polyester Jason 2,5 zložkový s DP a 100% Polyamid Salina 3 zložková s DP, celá podlepená s 2 nakladanými rukávovými vreckami, 2 spodnými lištovými šikmými vreckami a kapucňou, celá podšitá termoizolačným materiálom G-Loft.

Predný diel je členený, vytvorený z dvoch častí. **Spodné lištové šikmé vrecká** sú umiestnené v dolnej časti predného dielu uzatvárané pomocou vodoodolného zipsu, ktorý sa otvára smerom k spodnému okraju. Dĺžka otvoru vrecka je cca 19 cm, vačok vrecko siaha po záložku spodného kraja. 5 cm lišta vrecka je všitá v členiacom šve predného dielu. Spodná kraj lišty je umiestnená cca 9 cm od dolného kraja a vrchný kraj lišty cca 10 cm od všitia légy pod cca 50° uhlom. V ľavom vrecku je všitá v hornej časti ripsová stuha cca 10 cm na prichytenie plastovej spony. **Sedlo** predného dielu prechádza do vrchnej časti rukáva. Na ľavej strane sedla je umiestnený cca 1,5 cm od sedla a cca 2,5 cm od nasadzovacieho šva légy suchý zips, LOOP veľkosti 6 x 9 cm ± 3 mm na umiestnenie hodnotného označenia. Táto časť je prekrytá protikusom nahradzujúcou hodnotné označenie zhotovená zo základného materiálu. Na pravej strane sedla je umiestnený cca 1,5 cm od sedla a cca 2,5 cm suchý zips, LOOP veľkosti 2,5 x 15,5 cm ± 3 mm na umiestnenie menovky. Táto časť je prekrytá protikusom nahradzujúcou menovku zhotovená zo základného materiálu. Suché zipsy sú z vnútornej strany podlepené príslušnou podlepovacou páskou, jumbo tape. Bunda sa uzatvára **dvojbežcovým kosteným zipsom** všitým od goliera predného dielu až po spodný okraj. Na oboch bežcoch je navlečený ťahač z vrchného materiálu dĺžky cca 7 cm. Zips je prekrytý dvoma légami šírky cca 7,5 cm, symetrickými na oboch stranách. Légy siahajú od spodného kraja až po vrchný okraj goliera. Légy sú vsadené do šva, nie naštepané na predné diely, tento šev je podlepený. Spodná léga predného uzáveru je zahnutá smerom von a preštepovaná tak, že vzniká odtokový kanálik pre vodu. V prednom kraji pod zipsom je ochrana brady z vrchného materiálu s prekrytím cca 3,5 cm a dĺžky cca 14 cm. Predné légy sú uzavreté 7 vodonepriepustnými stiskami, z ktorých prvé 2 stisky sú umiestnené na vytvarovanom prúžku šírky cca 3 cm X 9,5 cm a 10 cm. Tento vytvarovaný prúžok je všitý do prednej légy v hornej časti. 5 zvyšných stiskov je umiestnených rovnomerne. Všetky stisky sú narazené medzioperačne. Pod prednou légou je v prsnej časti umiestnené vertikálne vrecko so zipsom tzv. napoleonové vrecko uzatvorené špirálovým zipsom dĺžky

cca 23 cm. Vačky tohto vrecka sú vyhotovené z vačkoviny. Vo vnútri vrecka na podsádke je naštepané vrecko na perá.

Zadný diel sa skladá zo sedla a samotného zadného dielu. Sedlo zadného dielu prechádza do vrchnej časti rukáva.

Rukávy sa skladajú z predĺženého sedla predného a zadného dielu a dvoch malých dielikov. Dokonale vytvarovaný podpazušný šev, ktorý umožňuje, aby sa rukáv natiahol vertikálne bez deformovania tvaru bundy. Na každom rukáve je naštepané nakladané vrecko šírky cca 15 cm a dĺžka cca 21 cm, ktoré sa uzatvára vodoodolným zipsom dĺžky cca 18 cm. V hornej časti otvoru vrecka je 2 cm dlhá garáž na prekrytie bežca zipsu. Na bežcoch sú umiestnené ťahače dĺžky cca 7 cm. Vo vnútri pravého rukávového vrecka je umiestnený vačok zo sieťovanej podšívky veľkosti hĺbky cca 30 cm a šírka cca 20 cm. Tento vačok je prichytený o naštepané vrecko plochou pevnou gumou 3 cm na záložke zipsu v jeho strede. Otvor vačku sa reguluje okrúhlo gumou vloženou do vrchnej záložky spolu s plastovou brzdičkou. Na ľavom nakladanom rukávovom vrecku je umiestnený suchý zips LOOP 5 x 7 cm ± 3 mm na domovenku. Tento suchý zips je podlepený príslušnou podlepovacou páskou, jumbo tape. Spodný okraj rukáva je čiastočne elastický. Zadná rukávica je spracovaná vložím 3 cm gummy dĺžky cca 7 cm. V spodnom rukávovom šve je všitá spinka cca 3 cm X 10 cm a 11,5 cm zarovno so spodným okrajom rukáva. Na spinke je umiestnený suchý zips, HOOK veľkosti cca 1,5 x 5 cm. Spinka slúži na reguláciu dolného obvodu rukáva. Suchý zips, LOOP veľkosti cca 2 x 12 cm je našitý na predný rukávový diel cca 1 cm od dolného okraja rukáva a cca 4 cm od všitia spinky. Dolný okraj rukáva je začistený cca 3,5 cm záložkou vytvorenou z vodnej zábrany. Vid'. vnútorná časť bundy.

Kapucňa je všitá v priekrčníku z 3 zložkového materiálu Salina s DP, ktorý je odľahčený a spĺňa všetky požiadavky na nepremokavosť a priedušnosť. Kapucňa sa skladá z 3 častí. V prednej časti je vytvorený predĺžený šilt a zároveň vytvorený kanálik po obvode z 3 zložkového materiálu. V kanáliku je prevlečená okrúhla guma s brzdičkou a klipkom na reguláciu. V spodnej časti kapucne sú vyšité 2 otvory na vstup a výstup okrúhlej gummy. 5 cm od dolnej časti kapucne sú vyšité pútka na prichytenie brzdičky. V strede kapucne je zhotovený kanálik, v ktorom je umiestnená okrúhla guma. Okrúhla guma vychádza a vchádza 2 vyšitými očkami umiestnenými v strede stredového dielika kapucne. Na okrúhlej gume je brzdička s klipkom na reguláciu kapucne prichytená pútkom o vrchnú časť tunela. Tunel je vytvorený z 3 zložkového materiálu.

Golier je zhotovený z 3 častí. Výška goliera je cca 10,5 cm. Vrchný golier má otvor, v ktorom je našitý vodoodolný zips dĺžky cca 42 cm s cca 7 cm ťahačom z vrchného materiálu umiestnenom na bežci zipsu. Zips je prekrytý lištou šírky cca 2 cm a dĺžky cca 42 cm. Lišta prekryva zips smerom zhora nadol. Vnútny golier je obšitý dutým vláknom 40 g/m².

V dolnom okraji bundy je vytvorený cca 2,5 cm tunel pre okrúhlu gumu slúžiacu na reguláciu dolného kraja bundy. Vid'. vnútorná časť bundy.

Vnútna časť bundy je vyhotovená z termoizolačného materiálu G-Loft a základného materiálu Jason 2,5 zložkový. Predné diely sú spojené s bundou podsádkou z vrchného materiálu Jason 2,5 zložkový širokou cca 7 cm. V oblasti priekrčníka je vytvarovaná. Táto podsádka je strihaná v celku. K podsádke vnútornej časti bundy je v priekrčníku všitý spodný golier celej bundy. V strede priekrčníka je všité pútko cca 10 cm. Rukávy sú vytvorené z termoizolačného materiálu G-Loft a v spodnej časti z vodnej zábrany z vrchného materiálu Jason 2,5 zložkový šírky 6,5 cm. Rukávy vnútornej a vrchnej časti bundy sú spojené v spodných krajoch zošitím a štepom, ktorý vytvorí cca 3,5 cm záložku. V spodnom okraji vnútornej časti bundy je k z termoizolačného materiálu G-Loft všitá vodná zábrana šírky 10 cm po celom obvode bundy. Cca 9 cm od všitia vrchnej časti bundy k jej vnútornej časti a cca 1 cm od spodného okraja bundy sú vyšité 2 očka cca 3 cm od seba na každej strane bundy. Očka slúžia na prevlečenie okrúhlej gummy, ktorá slúži na reguláciu dolného obvodu bundy. Cez gumu sú na každej strane prevlečené brzdičky spolu s klipkom. Brzdičky sú prichytené o pútko, ktoré sú všité do štepu dolnej záložky. Ošetrovacía a veľkostná etiketa je všitá cca 13 cm od vrchného kraja vodnej zábrany do spájacieho šva sieťovanej podšívky. Na zadnom diele vytvorený otvor na opravy uzatvorený pomocou špirálového zipsu dĺžky cca 20 cm.

Všetky švy na bunde sú zošité max. do 0,7 cm, 0,1 cm preštepované. Bunda je zváraná podlepovacou páskou 22 mm širokou a kapucňa 13 mm širokou podlepovacou páskou.

Pokyny pre užívateľa sú na ošetrovacej a papierovej etikete.

Bunda spĺňa nasledovné požiadavky : vodoodolnosť, nepriepustnosť, trvanlivosť, dýchatelnosť, paropriepustnosť, zníženú hlučnosť, ľahkú manipuláciu a nízku hmotnosť.

1.1.1. Bunda poľná zimná s digitalizovanou potlačou „LES“ - vrchná časť

Vrchný materiál :

1. Jason 2,5 zložkový - 100% Polyester + ePTFE membrána s DP „LES“
2. Salina 3 zložková - 100% Polyamid + ePTFE membrána s DP „LES“

Pomocný materiál :

1. termoizolačný materiál G-Loft, khaki - 110 g/m²
 - teplo odrážajúca vrstva - 100% Polypropylén
 - vrstva izolačného fleece - 100% Polyester
 - vrstva materiálu - 100% Polyamide 6 alebo 6.6
2. vačkovina - 50% Bavlna + 50% PES, 90 g/m², čierna, antistatická
3. sieťovaná podšívka - 100% PES, 55 g/m², farba olivová
4. duté vlákno - Polystar 100% PES (85% vlákno PES plné + 15% vlákno tepelnepojivé)

Podleповacie pásy :

1. 4P1AL022BLKE3 - 2,5 zložková podleповacia páska - 22 mm
2. 4GPGA013NLKHUK - 3 zložková podleповacia páska - 13 mm
3. 4P1AL100BLKE3 - 2,5 zložková podleповacia páska - 100 mm
4. Z-liner 2L 50 mm TAB 0GTZZ050WHTX

Nite :

1. Coats EPIC 100/5729

Zipsy :

1. P80, dvojbežcový, deliteľný, dostredný, bežec Lech/Lech, farba 5729 na každom bežci je umiestnený ťahač z vrchného materiálu Jason 2,5 zložkový dĺžky cca 7 cm - predný kraj /dĺžky podľa tabuliek/
2. S60, nedeliteľný, jednosmerný, C/E, bežec Fulda, farba 5729, 23 cm - vertikálne vrecko so zipsom tzv. Napoleonové vrecko
3. vodoodolná metráž 5 CNT8 chain P16 Dyed N-Anti, farba 078 - 2 rukávové naštepané vrecká, otvory vrecka 2 x 18 cm; 2 bežce, farba 078 ku každému zipsu; na každom bežci je umiestnený ťahač z vrchného materiálu Jason 2,5 zložkový dĺžky cca 7 cm + zips na golieri, otvor 42 cm; 1 bežec, farba 078 ku zipsu, na bežci umiestnený ťahač z vrchného materiálu Jason 2,5 zložkový dĺžky cca 7 cm + 2 spodné lištové šikmé vrecká, otvory vrecka 2 x 19 cm; 2 bežce, farba 078 ku každému zipsu; na každom bežci je umiestnený ťahač z vrchného materiálu Jason 2,5 zložkový dĺžky cca 7 cm
4. S40 metrážový špirálový zips, farba 5729 + bežec Tropfen, farba 5729 - otvor na opravy / cca 20 cm /

Suché zipsy :

1. 1,5 cm, HOOK, velcro farba 640 - 2 X 5 cm - 2 X spinka na rukáve
2. 2 cm, LOOP, velcro farba 640 - 2 x 12 cm - 2 X rukávy /záložka/
3. 2,5 cm, LOOP, velcro farba 640 - 15,5 cm - pravá strana nad vreckom rovnošaty menovka
4. 2,5 cm, HOOK, velcro farba 640 - protikus pravá strana nad vreckom rovnošaty menovka
5. 5 cm, LOOP, velcro farba 640 - 7 cm - ľavé vrecko domovenka
6. 6 cm, LOOP, velcro farba 640 - 9 cm - ľavá strana nad vreckom rovnošaty hodnosť
7. 6 cm, HOOK, velcro, farba 640 - 9 cm - protikus ľavá strana nad vreckom rovnošaty hodnosť

Ostatná drobná príprava :

1. vodonepriepustné stisky - 7 kusov - 7 kusov na prednej lége
 - 371419
 - 373250
 - 374519
 - 402489

2. guma plochá pevná, čierna 3 cm - 2 x 7 cm - rukávy /2 cm záložka/ + vačok zo sieťovanej podšívky, farba
3. guma okrúhla 902041M03, farba 4085 3,32 m - spodný okraj + stred kapucne + obvod kapucne + vačok zo sieťovanej podšívky
4. ripsová stuha 1 cm, farba 078 - 10 cm - na prichytenie spony
5. brzdička LC05HW, farba 078 - 5 kusov - na okrúhlu gumu - kapučňa 3 kusy + spodný okraj 2 kusy
6. plastový klip k brzdičkám Pull 3, farba 36 ME IR Verde Nato - 5 kusov - kapučňa 3 kusy + spodný okraj 2 kusy
7. plastová spona LN15Z, farba 078 - 1 kus - vačok ľavého vrecka
8. plastová brzdička LC05WF, farba 078 - 1 kus - vačok zo sieťovanej podšívky
9. ťahače z vrchného materiálu Jason 2,5 zložkový dĺžky cca 7 cm - 7 kusov - 2 kusy bežce v prednom kraji + 2 na bežce rukávových vreciek + 1 bežec zipsu na golieri + 2 bežce spodných lištových šikmých vreciek
10. papierová visačka GEMOR Fashion s.r.o. - 1 kus
11. ošetrovacia a veľkostná etiketa - 1 kus
12. etiketa Gore-tex®
13. pokyny na údržbu - 1 kus - vo vnútri Napoleonového vrecka
14. splint - 1 kus
15. sáčok 550 x 450 + 60 - 1 kus
16. súprava 2 ks opravných záplat veľkosti 5x5 cm z 2,5 zložkového materiálu Jason s DP „LES“ - 100% Polyester

Tabuľky kontrolných mier Bunda poľná zimná s DP - vrchná časť

Platí pre všetky výškové skupiny	Kód	Tolerancia	38	41	44	47	50	53	56	59	62	65
Obvod hrudníka ½	A1	± 1 cm	55	58	61	64	67	70	73	76	79	82
Dolný obvod ½	A2	± 1 cm	51	54	57	60	63	66	69	72	75	78
Šírka chrbta	A	± 1 cm	48	50	52	54	56,5	58,5	61	63	65	67,5
Dolná šírka rukáva	D	± 0,5 cm	30	30,5	31	31,5	32	32,5	33	33,5	34	34,5
Dolná šírka rukáva stiahnutá	D1	± 0,5 cm	26	26,5	27	27,5	28	28,5	29	29,5	30	30,5
Výška kapucne ½	V	± 0,5 cm	34,1	34,4	34,7	35	35,3	35,6	35,9	36,2	36,5	36,8

Výšková skupina 2	Kód	Tolerancia	2/41	2/44	2/47	2/50	2/53	2/56	2/59	2/62	2/65
Dĺžka rukáva + šírka pleca	C	± 1 cm	84,7	85,3	85,9	86,5	87,1	87,7	88,3	88,9	89,5
Dĺžka chrbta	B	± 1 cm	87	87	87	87	87	87	87	87	87
Zips predný kraj	-	-	82	82	82	82	82	82	82	82	82

Výšková skupina 0	Kód	Tolerancia	0/38	0/41
Dĺžka rukáva + šírka pleca - 4 cm	C	± 1 cm	80,1	80,7
Dĺžka chrbta - 6 cm	B	± 1 cm	81	81
Zips predný kraj	-	-	76	76

Výšková skupina 1		Tolerancia	1/41	1/44	1/47	1/50	1/53	1/56
Dĺžka rukáva + šírka pleca - 2 cm	C	± 1 cm	82,7	83,3	83,9	84,5	85,1	85,7
Dĺžka chrbta - 3 cm	B	± 1 cm	84	84	84	84	84	84
Zips predný kraj	-	-	79	79	79	79	79	79

Výšková skupina 3		Tolerancia	3/44	3/47	3/50	3/53	3/56	3/59	3/62	3/65
Dĺžka rukáva + šírka pleca + 2,5 cm	C	± 1 cm	87,8	88,4	89	89,6	90,2	90,6	91,4	92
Dĺžka chrbta + 3 cm	B	± 1 cm	90	90	90	90	90	90	90	90
Zips predný kraj	-	-	85	85	85	85	85	85	85	85

Výšková skupina 4		Tolerancia	4/50	4/53	4/56	4/59	4/62	4/65
Dĺžka rukáva + šírka pleca + 4,5 cm	C	± 1 cm	91	91,6	92,2	92,8	93,4	94
Dĺžka chrbta + 6 cm	B	± 1 cm	93	93	93	93	93	93
Zips predný kraj	-	-	88	88	88	88	88	88

Veľkosť	38	41	44	47	50	53	56	59	62	65
Okrúhla guma obvod kapučňa	80	80	81	81	82	82	83	83	84	84
Okrúhla guma kapučňa tunel	60	60	61	61	62	62	63	63	64	64
Okrúhla guma dolný kraj	120	126	132	138	144	150	156	162	168	174

Zipsy pre všetky veľkosti a všetky výškové skupiny :

1. S60, nedeliteľný, jednosmerný, C/E, bežec Fulda, 23 cm - vertikálne vrecko so zipsom tzv. Napoleonové vrecko

2. vodoodolná metráž 5 CNT8 chain P16 Dyed N-Anti :

- rukávové naštepané vrecká, otvory vrecka 2 x 18 cm
- zips na golieri, otvor 40 cm
- 2 spodné lištové šikmé vrecká, otvory vrecka 2 x 19 cm

3. S40 metrážový špirálový zips + bežec Tropfen - otvor na opravy 20 cm

Okrúhla guma vačok zo sieťovanej podšívky : 52 cm

Guma plochá pevná 3 cm : spinka na rukávoch 2 x 7 cm ± 2 mm pre všetky veľkosti /2 cm záložka /

Ripsová stuha 1 cm : ľavé vrecko dĺžka cca 10 cm pre všetky veľkosti

1.2. Bunda poľná zimná s DP - otepľovacia oddeliteľná vložka

Bunda poľná zimná s DP - otepľovacia oddeliteľná vložka je vyhotovené z microfleeceového materiálu Hurricane 3 zložkový 100% Polyester, predný a zadný diel je podšitý sieťovanou podšívku zo 100% Polyesteru. Sedlo, golier, lakte, vrchná strana spodnej légy a lišty vreciek sú vyhotovené z kontrastného materiálu Jason 2,5 zložkový s digitalizovanou potlačou - 100% Polyester.

Predný diel je členený s vytvarovaným sedlom. Na ľavom prednom diele je umiestnený cca 12,5 cm od bodu zošitia sedla a goliera a 4,5 cm od zipsu predného kraja suchý zips, LOOP veľkosti 6 x 9 cm ± 3 mm na umiestnenie hodnotného označenia. Táto časť je prekrytá protikusom nahradzujúcou hodnotné označenie zhotovená z kontrastného materiálu Jason 2,5 zložkový. Na pravom prednom diele je umiestnený 16 cm od bodu zošitia sedla a goliera a 4,5 cm od zipsu predného kraja suchý zips, LOOP veľkosti 2,5 x 15,5 cm ± 3 mm na umiestnenie menovky. Táto časť je prekrytá protikusom nahradzujúcou menovku zhotovená z kontrastného materiálu Jason 2,5 zložkový. Suché zipsy sú zarovnané. **Spodné lištové vrecká** sú zošikmené a nachádzajú sa cca 9 cm od spodného okraja vložky a cca 5 cm v spodnej časti a cca 8 cm vo vrchnej časti od bočného šva. Dĺžka vrecka je cca 19 cm. Kosené zipsy sú prekryté lištou z kontrastného materiálu Jason 2,5 zložkový s digitalizovanou potlačou šírky cca 2,5 cm a dĺžky cca 19 cm. Spodný vačok vrecka je vyhotovený z vačkoviny. Na bežcoch zipsov sú umiestnené ťahače z kontrastného materiálu Jason 2,5 zložkový dĺžky cca 7 cm. Bunda sa uzatvára **kosteným dvojbežcovým zipsom** všitým od goliera predného dielu až po spodný okraj. Na vrchnom bežci je navlečený tahač z kontrastného materiálu Jason 2,5 zložkový dĺžky cca 7 cm. Na ľavej strane predného dielu je pod zipsom všitá léga šírky cca 3 cm vyhotovená : spodná léga z microfleeceu Hurricane 3 zložkový a vrchná léga z kontrastného materiálu Jason 2,5 zložkový. Táto léga je cca o 4,5 cm dlhšia ako predný kraj / predný diel a golier /. Léga sa vo vrchnej časti goliera zloží cca 4,5 cm, tak aby prekryla časť zipsu a chránila pokožku v oblasti krku.

Zadný diel so sedlom z kontrastného materiálu Jason 2,5 zložkový s digitalizovanou potlačou.

Rukávy sú hlavicevé, skladajú z 3 častí. Spodný okraj rukáva je čiastočne elastický s vloženou gumou cca 10 cm. Spinka cca 3 cm X 9,5 cm a 8,5 cm je všitá v stredovom šve v spodnom kraji rukáva. Na spinke je umiestnený suchý zips, HOOK veľkosti cca 1,5 x 5 cm. Spinka slúži na reguláciu dolného obvodu rukáva. Suchý zips, LOOP veľkosti cca 2 x 14,5 cm je našitý na spodnom rukáve cca 1 cm od dolného okraja rukáva a cca 3,5 cm od všitia spinky. Dolný okraj rukáva je začistený cca 3,5 cm prinechanou záložkou. Na ľavom rukáve je cca 5 cm umiestnený suchý zips LOOP 5 x 7 cm ± 3 mm na domovenku. Laktová časť rukáva je zosilnená kontrastným materiálom Jason 2,5 zložkový.

Golier je zhotovený z 2 častí. Výška goliera v strede je cca 8 cm. V strede goliera je pútko dĺžky cca 10 cm z kontrastného materiálu Jason 2,5 zložkový. Vonkajší golier je zosilnený naštepovaným kontrastným materiálom Jason 2,5 zložkový šírky cca 5,5 cm a dĺžky v priekrčníku cca 34,5 cm.

Dolný okraj vložky je začistený cca 3 cm záložkou, ktorá vytvára tunel pre okrúhlu gumu slúžiacu na reguláciu dolného obvodu vložky. Okrúhla guma vchádza a vychádza na každej strane cez 2 kovové očká umiestnené : 1. očko od okraja vložky v prednom kraji cca 5 cm a ďalšie s cca 2,5 cm rozstupom. Cez okrúhlu gumu sú v mieste očiek prevlečené brzdičky spolu s plastovým klipkom prichytené o pútko z kontrastného materiálu Jason 2,5 zložkový o šev dolnej záložky.

Vnútorňú časť vložky tvorí sieťovaná podšívka, ktorá sa nachádza iba na prednom a zadnom diele. Sieťovaná podšívka siaha po fazónovú podsádku šírky cca 6 cm. Na ľavej strane fazónovej podsádky je vertikálne umiestnené vrecko so zisom dĺžky cca 17 cm, od predného kraja vzdialené cca 2,5 cm a od priekrčníka cca 15 cm. Hĺbka vrecka je cca 23 cm. Vačky vrecka sú vyhotovené z vačkoviny. Ošetrovacia a veľkostná etiketa je všitá cca 13 do ľavého bočného šva sieťovanej podšívky.

Kontrastný materiál Jason 2,5 zložkový je štepovaný dvojhlavým strojom a zvyšok bundy na 0,6 cm.

Pokyny pre užívateľa sú na ošetrovacej a papierovej etikete.

Bunda spĺňa nasledovné požiadavky : trvanlivosť, dýchatelnosť, paropriepustnosť, zníženu hlučnosť, a ľahkú manipuláciu.

Bunda poľná zimná s digitalizovanou potlačou „LES“ - otepľovacia oddeliteľná vložka

Vrchný materiál :

1. Hurricane 3 zložkový microfleece, farba zelená - 100% Polyester + ePTFE membrána

Pomocný materiál :

1. vačkovina - 50% Bavlna + 50% PES, čierna, 90 g/m², antistatická
2. Jason 2,5 zložkový materiál - 100% Polyester + e-PTFE membrána- 1. materiál z vrchnej bundy - kontrastný materiál s digitalizovanou potlačou „LES“
3. sieťovaná podšívka, farba olivová - 100% PES, 55 g/m²

Nite :

1. Coats EPIC 100/5729

Zipsy :

1. P60, dvojbežcový, deliteľný, dostredný, bežec Lech/Lech, farba 5729, na vrchnom bežci umiestnený ťahač z kontrastného materiálu Jason 2,5 zložkový cca 7 cm - predný kraj /dĺžky podľa tabuliek/
2. P60, jednoběžcový, jednosmerný, nedeliteľný, bežec Lech, farba 5729, 18 cm - bočné vrecká, na každom bežci umiestnený ťahač z kontrastného materiálu Jason 2,5 zložkový cca 7 cm
3. S40, jednoběžcový, jednosmerný, nedeliteľný, bežec Topfen, farba 5729, 17 cm - vnútorné vertikálne vrecko

Suché zipsy :

1. 1,5 cm, HOOK, velcro 640 - 2 X 5 cm - 2 X spinka na rukáve
2. cm, LOOP, velcro 640 - 2 x 14,5 cm - 2 X rukávy /záložka/
3. 2,5 cm, LOOP, velcro 640 - 15,5 cm - pravá strana nad vreckom rovnošaty menovka
4. 2,5 cm, HOOK, velcro 640 - protikus pravá strana nad vreckom rovnošaty menovka
5. 5 cm, LOOP, velcro 640 - 7 cm - ľavý rukáv - domovenka
6. 6 cm, LOOP velcro 640 - 9 cm - ľavá strana nad vreckom rovnošaty hodnosť

7. 6 cm, HOOK, velcro 640 - 9 cm - protikus ľavá strana nad vreckom rovnošaty hodnosť

Ostatná drobná príprava :

1. guma plochá pevná, čierna 3 cm - 2 X 10,25 cm plus 2 cm záložka - rukávy
2. guma okrúhla 902041M03, farba 4085 - 1,31 m - regulácia dolného obvodu vložky
3. brzdička, LC05HW, farba 078 - 2 kusy - na okrúhlu gumu v spodnom kraji
4. plastový klip k brzdičkám Pull 3, farba 36 ME IR Verde Nato - 2 kusy - spodný okraj
5. kovové očká - 4 kusy - vstup a výstup okrúhlej gummy v spodnom kraji
 - 542194
 - 542188
6. ťahače z kontrastného materiálu Jason 2,5 zložkový s DP „LES“ - 3 kusy na bežce bočných vreciek a vrchný ťahač na bežec zipsu v prednom kraji
7. papierová visačka GEMOR Fashion s.r.o. - 1 kus
8. ošetrovacia a veľkostná etiketa - 1 kus
9. etiketa Windstopper®
10. pokyny na údržbu - 1 kus - vo vnútri vertikálneho vrecka fazónovej podsádky
11. splint - 1 kus
12. sáčok 550 x 450 + 60 - 1 kus
13. súprava 2 ks opravných záplat veľkosti 5 x 5 cm z 3 zložkového microfleece materiálu Hurricane zelený

Tabuľky kontrolných mier Bunda poľná zimná s DP - otepľovacia oddeliteľná vložka

Platí pre všetky výškové skupiny	Kód	Tolerancia	38	41	44	47	50	53	56	59	62	65
Obvod hrudníka ½	A1	± 1 cm	52	55	58	61	64	67	70	73	76	79
Dolný obvod ½	A2	± 1 cm	47	50	53	56	59	62	65	68	71	74
Šírka chrbta	A	± 1 cm	44	46	48	50	52	54	56	58	60	62
Dolná šírka rukáva	D	± 0,5 cm	36	36,5	37	37,5	38	38,5	39	39,5	40	40,5
Dolná šírka rukáva stiahnutá	D1	± 0,5 cm	27	27,5	28	28,5	29	29,5	30	30,5	31	31,5
Šírka pleca	V	± 0,5 cm	16,8	17,4	18	18,6	19,2	19,8	20,4	21	21,6	22,2

Výšková skupina 2	Kód	Tolerancia	2/41	2/44	2/47	2/50	2/53	2/56	2/59	2/62	2/65
Dĺžka rukáva	C	± 1 cm	64	64	64	64	64	64	64	64	64
Dĺžka chrbta	B	± 1 cm	76	76	76	76	76	76	76	76	76
Zips predný kraj	-	-	70	70	70	70	70	70	70	70	70

Výšková skupina 0	Kód	Tolerancia	0/38	0/41
Dĺžka rukáva - 4 cm	C	± 1 cm	60	60
Dĺžka chrbta - 6 cm	B	± 1 cm	70	70
Zips predný kraj	-	-	64	64

Výšková skupina 1		Tolerancia	1/41	1/44	1/47	1/50	1/53	1/56
Dĺžka rukáva - 2 cm	C	± 1 cm	62	62	62	62	62	62
Dĺžka chrbta - 3 cm	B	± 1 cm	73	73	73	73	73	73
Zips predný kraj	-	-	67	67	67	67	67	67

Výšková skupina 3		Tolerancia	3/44	3/47	3/50	3/53	3/56	3/59	3/62	3/65
Dĺžka rukáva + 2,5 cm	C	± 1 cm	66,5	66,5	66,5	66,5	66,5	66,5	66,5	66,5
Dĺžka chrbta + 3 cm	B	± 1 cm	79	79	79	79	79	79	79	79
Zips predný kraj	-	-	73	73	73	73	73	73	73	73

Výšková skupina 4		Tolerancia	4/50	4/53	4/56	4/59	4/62	4/65
Dĺžka rukáva + 4,5 cm	C	± 1 cm	68,5	68,5	68,5	68,5	68,5	68,5
Dĺžka chrbta + 6 cm	B	± 1 cm	82	82	82	82	82	82
Zips predný kraj	-	-	76	76	76	76	76	76

Veľkosť	38	41	44	47	50	53	56	59	62	65
Suchý zips LOOP 2 cm - rukáv	13,5	14	14	14,5	14,5	14,5	14,5	14,5	14,5	14,5
Guma plochá pevná 3 cm - rukáv + 2 cm záložka	9	9	9,5	9,5	10	10	10,5	10,5	11	11
Okrúhla guma dolný kraj	104	110	116	122	128	134	140	146	152	158

Zipsy pre všetky veľkosti a všetky výškové skupiny :

1. P60, jednoběžcový, jednosmerný, nedeliteľný, bežec Lech, 18 cm - bočné vrecká
2. S40, jednoběžcový, jednosmerný, nedeliteľný, bežec Topfen, 17 cm - vnútorné vertikálne vrecko

Strihová dokumentácia GEMOR Fashion s.r.o., oddelenie vývoja - spracované systémom LECTRA.

Bunda poľná zimná s DP - vrchná časť model číslo : 104101

Bunda poľná zimná s DP - otepľovacia oddeliteľná vložka model číslo : 108101

Technologické postupy spracované firmou GEMOR Fashion s.r.o., ktorá je certifikovaným výrobcom firmy W.L.Gore & Associates GmbH, Hermann-Oberth-Strasse

22, D-85640 Putzbrunn, Nemecko, na základe CERTIFIED MANUFACTURE AGREEMENT zo dňa 2.12.2009 / interný dokument / a na základe Plánu kvality Bunda poľná zimná s DP / STN EN ISO 9001:2008 / č. 001/2010.

1.3 Hodnostné označenia na bundu poľnú zimnú s DP

Rozmery hodnostného označenia – vonkajšia časť je 95 mm ± 3 mm x 65 mm ± 3 mm. Vnútrná časť je podľa jednotlivých nákresov v rozmeroch 89 mm ± 3 mm x 59 mm ± 3 mm. Z rubovej strany je našitý suchého zipsu HOOK v podobe dvoch pásov nad sebou vodorovne umiestnených o rozmeroch 20 x 95 mm ± 2 mm, slúžiacich na pripnutie hodnostného označenia na rovnošatu (k suchému zipsu LOOP). Vzdialenosť medzi dvoma pásmi je 25mm ± 3mm.

Používané nite ISACORD : čierna farba kód : 0020 a hnedá farba kód :1055

1.3.1 Hodnostné označenia na bundu poľnú zimnú s DP „LES“

Hodnostné označenie je zhotovené na **podkladovej tkanine Jason 2,5 zložkový s DP „LES“** výšivkou vyšivacím hodváhom **čiernej farby** podľa uvedených popisov a nákresov pre jednotlivé hodnosti.

1.3.2 Hodnostné označenia na bundu poľnú zimnú s DP „PÚŠŤ“

Hodnostné označenie je zhotovené na **podkladovej tkanine Jason 2,5 zložkový s DP „PÚŠŤ“** výšivkou vyšivacím hodváhom **hnedej farby** podľa uvedených popisov a nákresov pre jednotlivé hodnosti.

VOJENSKÉ HODNOSTI - VYŠÍVANÉ

Hodnostné označenia na Bundu poľnú zimnú s DP bod 1.3.1 a bod 1.3.2

Vojak po základnom vojenskom výcviku - vyšitým orámovaním **čiernej farby** na *podkladovej tkanine Jason 2,5 zložkový s DP „LES“ (hnedej farby pri hodnostnom označení na podkladovej tkanine Jason 2,5 zložkový s DP „PÚŠŤ“)*, vyšitým páskom čiernej (hnedej) farby.

Slobodník a desiatnik – príslušným počtom vyšitých hodnostných gombíkov **čiernej farby** na podkladovej tkanine Jason 2,5 zložkový s DP „LES“ (**hnedej farby** pri hodnostnom označení na podkladovej tkanine Jason 2,5 zložkový s DP „PÚŠŤ“),

Čatár, rotný, rotmajster - príslušným počtom vyšitých hviezdíčiek **čiernej farby** na podkladovej tkanine Jason 2,5 zložkový s DP „LES“ (**hnedej farby** pri hodnostnom označení na podkladovej tkanine Jason 2,5 zložkový s DP „PÚŠŤ“), a zvisle vyšitým páskom čiernej (hnedej) farby.

Nadrotmajster a štábný nadrotmajster - príslušným počtom vyšitých hviezdíček **čiernej** farby na podkladovej tkanine Jason 2,5 zložkový s DP „LES“ (**hnedej** farby pri hodnotnom označení na podkladovej tkanine Jason 2,5 zložkový s DP „PÚŠŤ“) a dvoma zvisle vyšitými pásikmi čiernej (hnedej) farby.

Podpráporčík, práporčík a nadpráporčík - príslušným počtom vyšitých hviezdíček **čiernej** farby na podkladovej tkanine Jason 2,5 zložkový s DP „LES“ (**hnedej** farby pri hodnotnom označení na podkladovej tkanine Jason 2,5 zložkový s DP „PÚŠŤ“) na orámovanom podklade čiernom (hnedom) a vodorovne vyšitými úzkymi pásikmi čiernej (hnedej) farby.

Poručík, nadporučík a kapitán - príslušným počtom vyšitých hviezd **čiernej** farby na podkladovej tkanine Jason 2,5 zložkový s DP „LES“ (**hnedej** farby pri hodnotnom označení na podkladovej tkanine používanej na bundu poľnú zimnú s DP „PÚŠŤ“).

Major, podplukovník a plukovník - príslušným počtom vyšitých hviezd **čiernej** farby na podkladovej tkanine Jason 2,5 zložkový s DP „LES“ (**hnedej** farby pri hodnotnom označení na podkladovej tkanine Jason 2,5 zložkový s DP „PÚŠŤ“) vodorovne vyšitými hladkými širokými pásmi čiernej (hnedej) farby.

Brigádny generál, generálmajor, generálporučík a generál - príslušným počtom vyšitých hviezd **čiernej** farby na *podkladovej tkanine Jason 2,5 zložkový s DP „LES“* (**hnedej** farby pri hodnotnom označení na *podkladovej tkanine Jason 2,5 zložkový s DP „PÚŠŤ“*), vyšitou ratolesťou pre generálske hodnosti so štátnym znakom Slovenskej republiky čiernej (hnedej) farby a vodorovne vyšitými širokými pásikmi v podobe sujtáša čiernej (hnedej) farby.

Grafické zobrazenie hodnotného označenia na Bundu poľnú zimnú s digitalizovanou potlačou podľa jednotlivých hodností profesionálnych vojakov v Ozbroyených silách Slovenskej republiky :

b) prípravná služba, zdokonaľovacia služba, profesionálna služba
a mimoriadna služba

Vojak
(počas
základného
výcviku)



Vojak
(po základnom
výcviku)

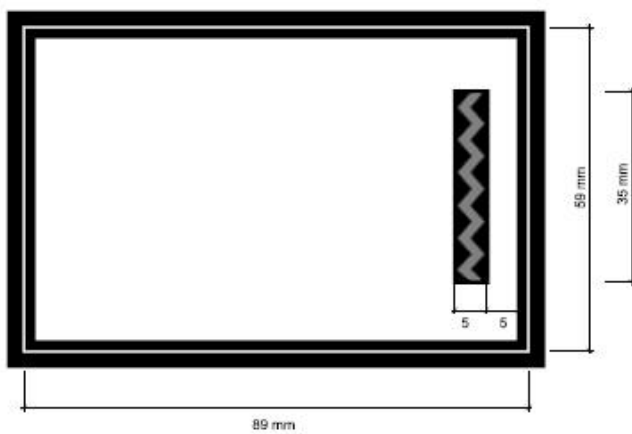

Slobodník

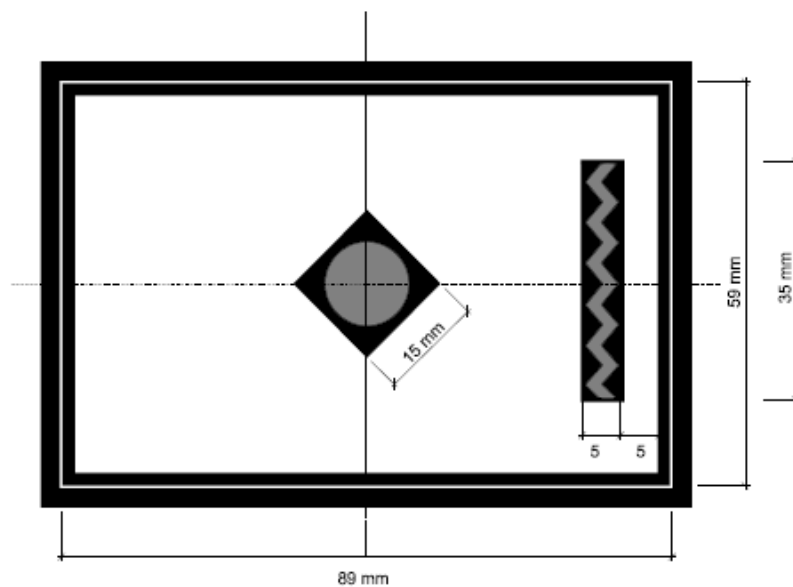

Desiatnik

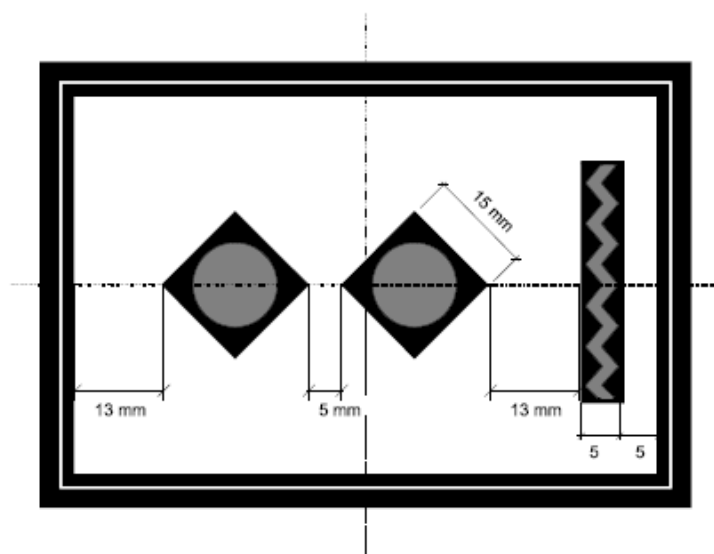

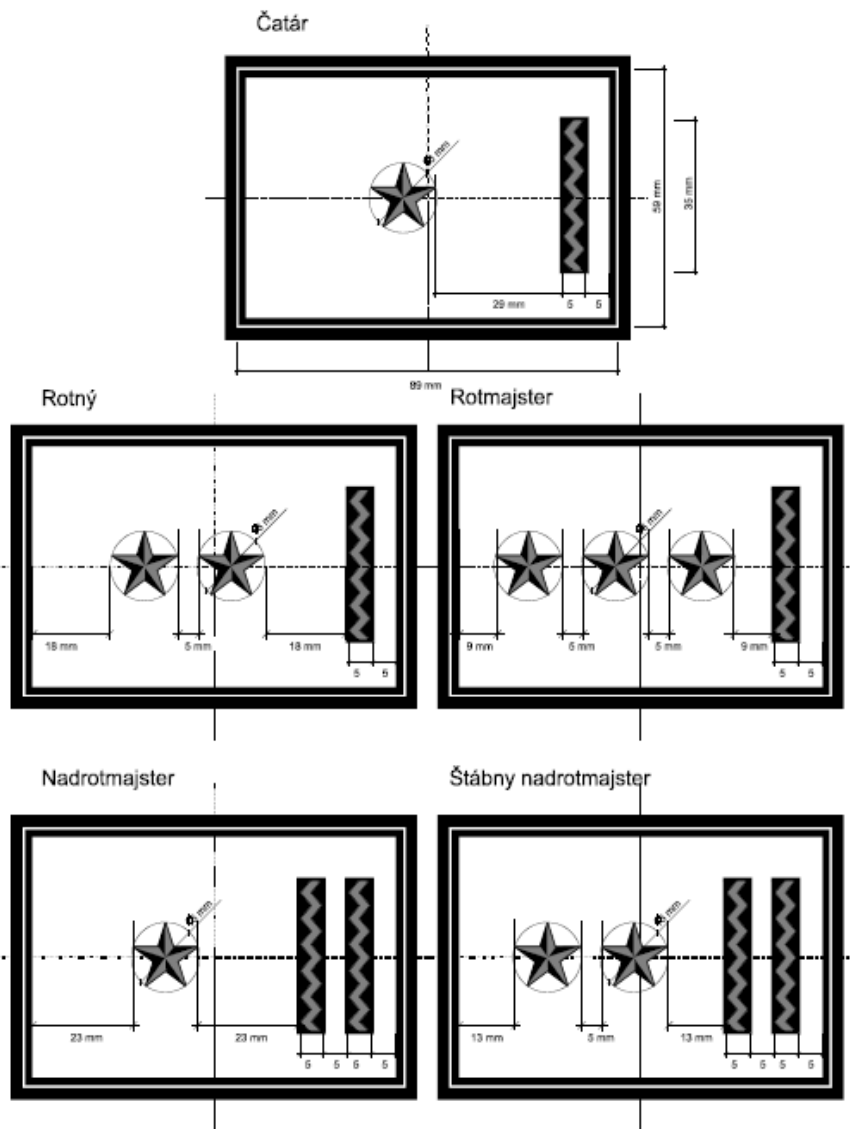

Podpráporčík

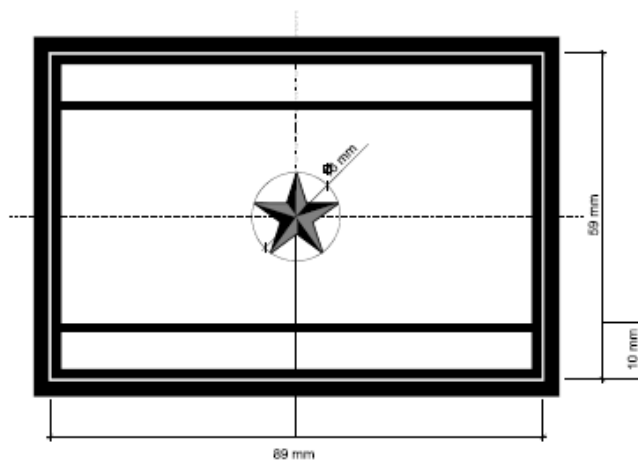

Práporčík

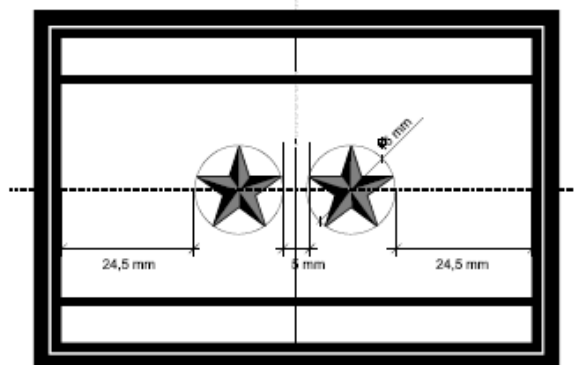

Nadpráporčík

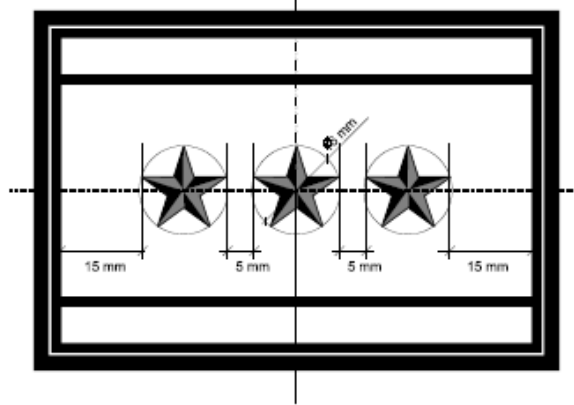

Poručík

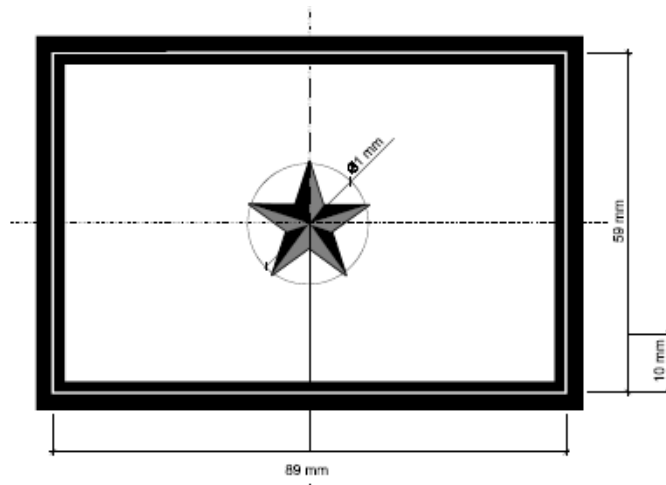

Nadporučík

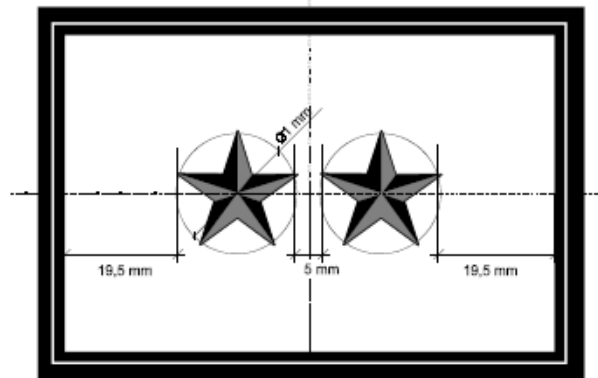

Kapitán

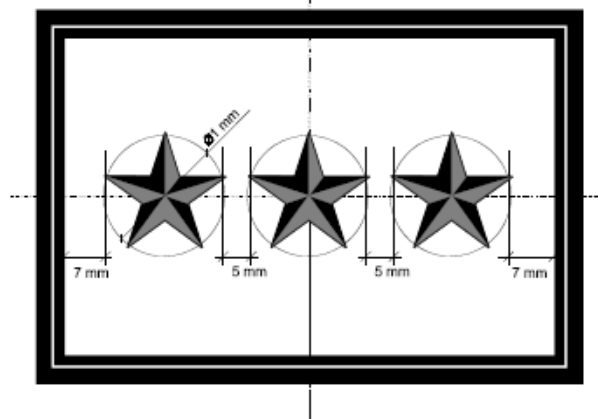

Major

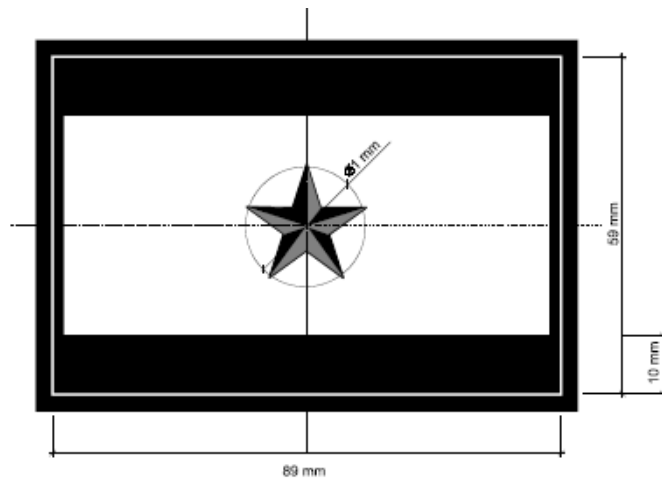

Podplukovník

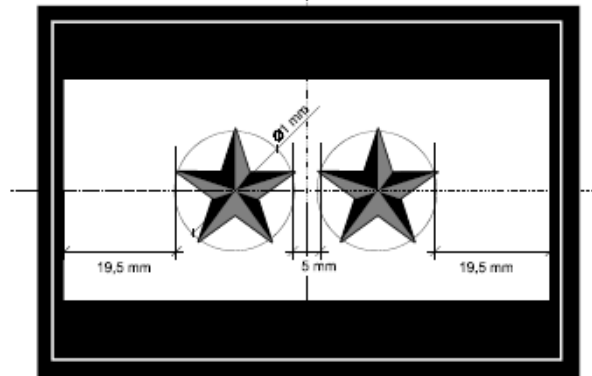

Plukovník

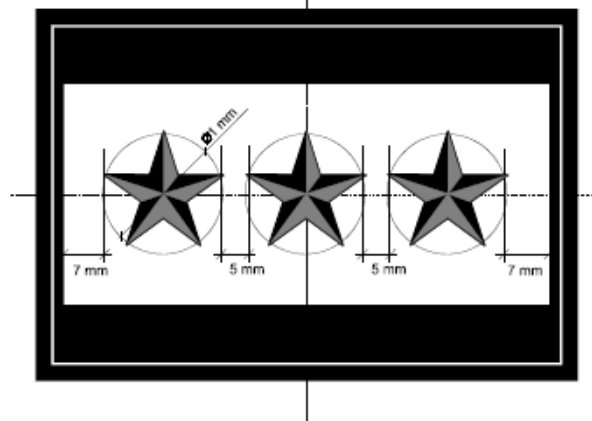

Brigádny generál

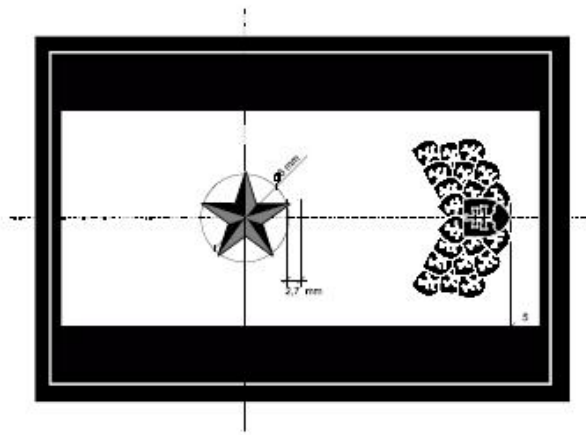

Generálmajor

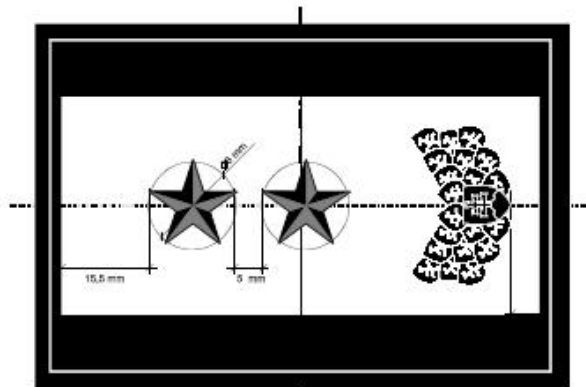

Generálporučík

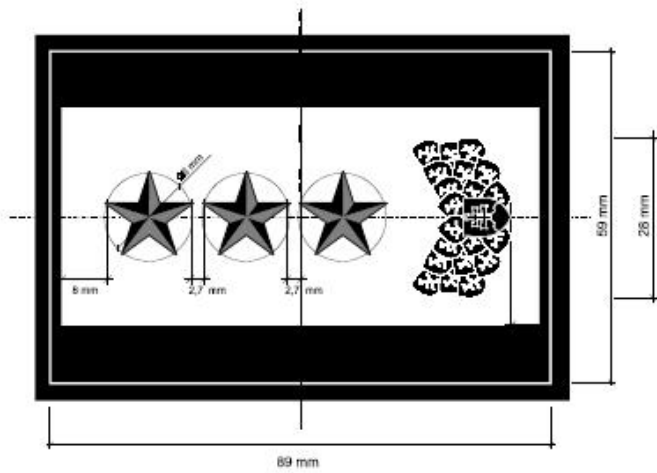

2. ZÁKLADNÉ KONŠTRUKČNO - TECHNOLOGICKÉ PARAMETRE TKANÍN BUNDY POĽNEJ ZIMNEJ S DP

Príslušné špecifikácie a súvisiace dokumenty

V tejto špecifikácii sú nasledovné odkazy:

Uvedená norma	Názov
EN ISO 105-B02	Stálofarebnosť na svetle: skúška xenónovou výbojkou
EN ISO 105-X12	Stálofarebnosť pri otere
EN ISO 105-C06	Stálofarebnosť v domácom a komerčnom praní
EN ISO 105-E04	Stálofarebnosť v pote
EN ISO 105-D01	Stálofarebnosť voči chemickému čisteniu
ISO 5077	Stanovenie stability rozmerov tkaniny pri praní
ISO 3759	Príprava značenia a merania vzoriek tkaniny pre stanovenie zmeny rozmerov tkaniny
ISO 3801	Stanovenie hmotnosti na jednotku plochy
ISO 4674, metóda 1A	Stanovenie odolnosti proti roztrhnutiu
ISO 1421	Stanovenie pevnosti v ťahu
STN EN 530 AC/1999	Odolnosť materiálov proti oderu. Skúšobné metódy
ISO 7854, metóda C	Tkaniny s vrstvou gummy alebo plastu – Stanovenie odolnosti voči poškodeniu ohýbaním
ISO 105 A05	Stanovenie zmeny farby na šedej stupnici
ISO 6330 metóda 2A, Suchá E a A	Domáce pranie a chemický postup pre testovanie textílií
ISO 3175-2	Postupy chemického čistenia
STN EN 24920/1997	Textílie. Stanovenie odolnosti plošných textílií proti povrchovému zmáčaniu (kropiaca metóda)
STN EN 31092/1998	Textílie. Zisťovanie fyziologických vlastností. Meranie tepelnej odolnosti a odolnosti proti vodným parám za ustálených podmienok (skúška potenia vyhrievanou platničkou)
ISO 14419	Stanovenie odolnosti voči navlhčeniu povrchu tkanín olejom
EN 1876-1	Stanovenie odolnosti voči ohýbaniu za studena

2.1. Bunda poľná zimná s digitalizovanou potlačou - vrchná časť

Farebná úprava, dezén kamufláže, potlač Bundy poľnej zimnej - vrchná časť : „LES“

Vyznačuje sa nasledovnými vlastnosťami :

- Nízka hmotnosť a možnosť zbalenia kapucne do goliera SALINA 3 zložková
- Nízka hlučnosť JASON 2,5 zložkový
- Vodoodolnosť a nepremokavosť je zabezpečená podlepovaním švov príslušnými podlepovacími páskami

Je vyrobená z 2 druhov základného materiálu Gore-tex® a z termoizolačného materiálu G-Loft s nasledovnými parametrami:

2.1.1. Gore-tex® základné materiály :

GORE - TEX®

Odev z tohto materiálu zabezpečuje :

Trvalú nepremokavosť - Gore – tex® membrána zabraňuje prieniku vody cez materiál, voda ostáva na povrchu.

Priedušnosť - pot vo forme vodnej pary uniká cez odev, čo zabezpečuje jeho pohodlné nosenie.

Odolnosť proti vetru - telo je chránené pred chladom, pretože vietor neprenikne cez odev.

Číslo	Vlastnosť	JASON 2,5 zložkový Gore-tex®	SALINA 3 zložková Gore-tex®
1.0	Lícna tkanina		
1.1	Materiál	Polyester 100%	Polyamid 100%
1.2	Štruktúra	Satén (Emerised)	Plátňová väzba
1.3	Farba	Slovenské DP	Slovenské DP
2.0	Membrána		
2.1	Materiál	Dvojzložkový na báze ePTFE	Dvojzložkový na báze ePTFE
2.2	Farba membrány	Tmavosivá	Biela
3.0	Podkladový materiál		
3.1	Materiál	½ vrstva polymerické vrstvenie pre odolnosť voči odieraniu	Polyamid 100%
3.2	Štruktúra	Nepravidelný vzor	Plátňová väzba
3.3	Farba	Pozri č.2.2	niklová

Číslo	Vlastnosť	Metóda skúšky	JASON 2,5 zložkový Gore-tex®	SALINA 3 zložková Gore-tex®
4.0	Fyzikálne a mechanické vlastnosti			
4.1	Hmotnosť na jednotku plochy g/m ²	ISO3801	180 ± 10	75 ± 10
4.2	Pevnosť v ťahu N/5cm	ISO1421	Osnova ≥ 800 Útok ≥ 280	Osnova ≥ 250 Útok ≥ 180
4.3	Pevnosť v trhu (jazyk), N	ISO 4674-1 A	Osnova ≥ 40 Útok ≥ 30	Osnova ≥ 16 Útok ≥ 12
4.4	Odolnosť voči odieraniu, lícna tkanina cykly voči štandardnej vlne	STN EN 530 AC/1999 Metóda 2 9kPa	≥ 40,000	≥ 40,000
4.5	Odolnosť voči odieraniu, podklad cykly voči štandardnej vlne	STN EN 530 AC/1999 Metóda 2 9kPa	-	≥ 40,000
4.6	Odolnosť voči odieraniu podklad (2,5 vrstvová membrána) cykly voči štandardnej vlne	STN EN 530 AC/1999 Metóda 2 9kPa	> 10,000	
4.7	Stabilita rozmerov po 1 pracovnom cykle	ISO 6330 2A suchá E ISO 5077 ISO 3759	Osnova ≤ 4% Útok ≤ 4%	Osnova ≤ 5% Útok ≤ 5%
4.8	Stabilita rozmerov po 1 suchom pracovnom cykle	ISO 3175-2 ISO 5077 ISO 3759	Osnova ≤ 4% Útok ≤ 4%	Osnova ≤ 5% Útok ≤ 5%
5.0	Odolnosť tkaniny voči vodnej pare	STN EN 24920/1997	≤ 8 m ² PA/W	≤ 13 m ² PA/W
6.0	Odolnosť voči preniknutiu vody			
6.1	Pri dodaní	ISO 811	10 m vodný stĺpec	10 m vodný stĺpec

Číslo	Vlastnosť	Metóda skúšky	JASON 2,5 zložkový Gore-tex®	SALINA 3 zložková Gore-tex®
6.2	Po 5 cykloch chemického čistenia	ISO 3175-2 ISO 811	10 m vodný stĺpec	10 m vodný stĺpec
6.3	Po 20 pracích cykloch	ISO 6330 [60°C] 2A; E ISO 811	10 m vodný stĺpec	10 m vodný stĺpec
6.4	Po odraní podkladu (2,5 vrstvomá membrána) cykly voči štandardnej vlně - presiaknutie (pri 10,000 cykloch)	STN EN 530 AC/1999 Metóda 2 pri 9kPa ISO 811	10 m vodný stĺpec	
6.5	Po znečistení Počiatkové Nafta JP-8 letecký benzín Olej na zbrane Motorový olej DEET	ISO 811 (pozri pozn.1)	10 m vodný stĺpec	10 m vodný stĺpec
6.6	Po znečistení Nafta JP-8 letecký benzín Olej na zbrane Motorový olej DEET Po 5 cykloch prania	ISO 6330 [60°C] 2A; E ISO 811 (pozri pozn.1)	10 m vodný stĺpec	10 m vodný stĺpec
7.0	Simulované opotrebenie			
7.1	Odolnosť voči lámaniu pri ohýbaní, potom odolnosť voči prieniku vody tlakom	ISO 7854 ISO 811	100,000 cyklov 10 m vodný stĺpec	100,000 cyklov 10 m vodný stĺpec
7.2	Odolnosť voči delaminácii: - trvanie skúšky: 50 po sebe idúcich pracích cyklov 1 suchý cyklus - veľkosť vzorky: 40 cm/plná šírka látky - hodnotenie vzorky: za sucha	ISO 6330 6A ISO 6330 E suchá	Žiadne diery, trhliny, žiadna delaminácia, alebo zvráštenie väčšie ako 5 mm v žiadnom smere	Žiadne diery, trhliny, žiadna delaminácia, alebo zvráštenie väčšie ako 5 mm v žiadnom smere
8.0	Hodnotenie spray testu – pri dodaní	STN EN 24920/1997	ISO 5 (Hodnotenie lícnej časti)	ISO 5 (Hodnotenie lícnej časti) (pozri pozn.2)
8.1	Hodnotenie spray testu – po 3 praniach	STN EN 24920/1997 ISO 6330 ¹	≥ ISO 2 (Hodnotenie lícnej časti)	≥ ISO 3 (Hodnotenie lícnej časti) (pozri poz.2)
9.0	Stálofarebnosť			
9.1	Stálofarebnosť na svetle	ISO 105 –B02	≥ 4	≥ 4
9.2	Odolnosť voči praniu pri 60°C	ISO 105-C06	Zmena ≥ 4 Sfarbenie ≥ 3	Zmena ≥ 4 Sfarbenie ≥ 4 ≥ ¾ tmavé farby
9.3	Odolnosť voči suchému drhnutiu všetky farby	ISO 105-X12	≥ 3	≥ 3/4

Číslo	Vlastnosť	Metóda skúšky	JASON 2,5 zložkový Gore-tex®	SALINA 3 zložková Gore-tex®
9.4	Odolnosť voči mokrému drhnutiu všetky farby	ISO 105-X12	≥ 3	≥ 3/4
9.5	Chemické čistenie	ISO 105-D01	Zmena ≥ 4 Sfarbenie ≥ 3	≥ 4 ≥ ¾ tmavé farby
9.6	Odolnosť voči potu kyslý	ISO 105-E04	Zmena ≥ 4 Sfarbenie ≥ 3	Zmena & Sfarbenie ≥ 4

Poznámka 1

Hydrostatický hlavný odpor po kontaminácii. Vzorka látky sa upravuje po dobu 24 h pri 20 ° C a relatívnej vlhkosti 65%, potom sa položí na plochu, lícnou stranou nahor, na sklenenú dosku. Do stredu vzorky sa aplikujú tri kvapky skúšobnej kvapaliny. Skúšobnou kvapalinou je dietyltoluamid (repelent proti hmyzu), nafta alebo mazadlo na zbrane. Sklenená doska rovnakého rozmeru sa umiestni na vzorku a na celú zostavu sa položí jeden kilogram závažia po dobu 24 hodín. Vzorka sa potom testuje na nepremokavosť použitím ISO 811 až do 10 m vodného stĺpca. Nesmie dôjsť k žiadnemu úniku.

2.1.2. Termoizolačný materiál - G-Loft

Štruktúra :

- Tepelná reflexná vložka / teplo odrážajúca vrstva/ = Heat Reflection Insert
- Vrstva izolačného fleecu - G-Loft = G-Loft
- Vrstva materiálu - PA vlákno = PA-Fabric

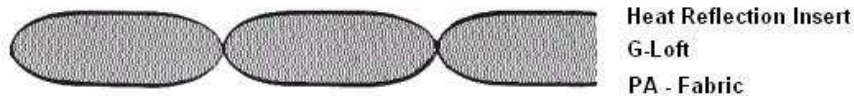

Využitelná šírka : 160cm

Rozmery zmeny :

Tepelná reflexná vložka (Thermoflect alebo podobnej kvality)

Materiál : 100% polypropylén, biela
Štruktúra vlákien : voľné vlákna, tepelnoizolačné, bez prísad
Pevnosť pri pretrhnutí : N/50 mm, DIN EN 29073-3, pozdĺžne / priečne 24 N/15 N
Hmotnosť : 15,0 až 17,0 g / m² Pohlinikovaný: 82 mg / m², z jednej strany

Polyesterový izolačný fleecu (duté vlákno G-Loft)

Materiál : 100% polyester
Štruktúra : duté
Titer : 3,5 až 5,0 dtex
Dĺžka : 55 až 75 mm
Kaderenie : 8 - 10 / 25 mm / konjugovaný
Povrch : silikónovo ošetrené
Spájanie : lepenie nastriekaním / taviace vlákna
Izolačná štruktúra : vlákna náhodne orientované
Hmotnosť : 110 g / m² (tolerancia - 5 g / +10 g)

Výroba izolačného fleecu

100% polyesterové vlákna originálnej značky, špirálovite zvlnené/zvraštené, pružné, stabilizované voči zmršteniu, matné alebo lesklé, šedá priadza, povrch jednotlivých vlákien ošetrený silikónom. Štruktúra vlákien je dutá. Ľubovoľný odpad alebo v zmesi s polyesterovými neznačkovými vláknami je absolútne nepripustný. Na výrobu plniaceho fleecu nemožno použiť zvraštené vlákna ani vlákna rozličného zušľachtenia. Preto sú vylúčené dvojzložkové vlákna.

Štruktúra

Mechanicky vytvorený priečny fleece pozostávajúci z náhodne štruktúrovaných vlákien rozložených do všetkých smerov.

Meranie hrúbky v (mm)

Meranie tlaku : 0,21 N / cm², DIN EN ISO 9073-2 (02 / 97) bod 9,3, postup C hrúbka => 16 mm, merané v pôvodnom , nie prešívanom stave.

PA vlákno

Materiál : 100% polyamid 6 alebo 6,6 44 dtex / polomatný alebo matný

Rozloženie nítí : Osnova ≥ 600/10cm

Útok ≥ 400/10cm

Konštrukcia : 1 / 1 Ripstop

Farba : RAL 7013 olivový

Hmotnosť : 53 ± 5 g / m² DIN EN 12127

Pevnosť pri pretrhnutí v N/5cm : osnova / Útok ≥ 440 N / N ≥ 320 DIN EN ISO 13934-1

Pevnosť : osnova / Útok ≥ 18 N / ≥ 18 N DIN EN ISO13937 – 2

Stálofarebnosť:

Na svetle : 4-5 DIN EN ISO 105-B02

v odieraním za sucha a mokra : 4 DIN EN ISO 105-X12

pri praní 40 ° C : 4 DIN EN ISO 105-C06

Zmeny veľkostí po 5 praniach 40 ° : ≤ 3% DIN EN 25077 *

Hodnota pH : od 4,8 do 7,5

*Pranie podľa DIN EN ISO 6330-7A, Práčka Typ 1A, metódy sušenia E, 50 ° C

2.1.3. Požiadavky na podlepovacie pásy na švy

Páska na švy	Páska na švy 1	2.5 vrstvový ½ vrstvový polymerický materiál vo vzorovej membráne TRP / termoplastické lepidlo	22 mm široká
Pre použitie iba v kapucniach	Páska na švy 2	3-vrstvové ochranné 100% PA membránové termoplastické lepidlo plátnovej väzby	13 mm široká
Odolnosť voči prepúšťaniu vody po aplikácii pásky na švy pre technické odevy z výkonného laminátu pre zónové použitie v štruktúre odevov	ISO 811		
Pri dodaní	ISO 811	200 cm (pozri poznámku 2)	
Po 5 chemických čisteníach	ISO 811	200 cm (pozri poznámku 2)	
Po 20 cykloch prania ISO 6330 [60°C] 2A;E	ISO 811	200 cm (pozri poznámku 2)	

Poznámka 2

Tesnenie švov medzi rovnakým laminátom a dvoma rozličnými laminátmi musí mať rovnakú špecifikovanú výkonnosť v súlade s vyššie uvedenou poznámkou.

2.2. Bunda poľná zimná s digitalizovanou potlačou - otepľovacia oddeliteľná vložka

Farebná úprava, dezén kamufláže, potlač Bundy poľnej zimnej - otepľovacia oddeliteľná vložka :

1. základný materiál zelený a kontrastný materiál Jason 2,5 zložkový s DP „LES“

Je vyrobená zo základného materiálu Windstopper® a kontrastného materiálu Gore-tex® Jason 2,5 zložkový / parametre uvedené v bode 3.1.1.1 / s nasledovnými parametrami :

2.2.1. Základný materiál Windstopper® Hurricane 3 zložkový

Windstopper®

Windstopper® výrobky sú kombináciou úplnej ochrany proti vetru s výraznou dýchateľnosťou. Preto zostanete v pohode aj s menším počtom vrstiev oblečenia a jeho menším objemom.

Účinok chladného vetra

Vietor prejde cez jednoduchý odev a týmto pociťujete chlad. Windstopper® odevy zastavujú vietor a s ním prichádzajúci chlad.

Náš zámer je vaša úplná spokojnosť s produktom. Ak máte otázky alebo nejaké pripomienky, navštívte našu web stránku www.windstopper.com

Lícová tkanina :

Materiál :	100% polyester (PES)
Štruktúra :	mikro vlna
Farba :	zelená/béžová
Počet vlákien :	osnova 12 ± 2 útok 16 ± 2
Žmolkovanie :	
ISO 12 945-2 (2000 trení)	min. stupeň 3
Odolnosť voči oteru :	
Martindale ISO 12 947-2 12 Kpa materiál na materiál [pri trení skrz]	min. 40 000 trení

Funkčná vrstva :

Membrána založená na ePTFE

Rubová tkanina :

Materiál :	100% polyester (PES)
Štruktúra :	česaná osnovná pletenina
Farba :	čierna
Počet vlákien :	osnova 20 ± 2 útok 14 ± 2
Žmolkovanie :	
ISO 12 945-2 (2000 trení)	min. stupeň 3
Odolnosť voči oteru :	
Martindale ISO 12 947-2 12 Kpa materiál na materiál [pri trení skrz]	min. 40 000 trení

Laminát

Hmotnosť :	270 g/m ² (± 7%)
ISO 3801	

Fyzikálne vlastnosti:

Priepustnosť vzduchu :	
DIN EN ISO 9237	nové ≤ 5 l/m ² /s
ISO 6330 5A, A	po 50 domácich praniach, ≤ 5 l/m ² /s
Ret :	
STN EN 31092/1998 (pokožkový model)	≤ 10,0 m ² Pa/W
Rct :	
STN EN 31092/1998 (pokožkový model)	≥ 0,045 m ² K/W

Mechanické vlastnosti:

Zrazenie pri praní :

DIN EN 25077

osnova ± 3,5%

Postup prania : ISO 6330 5A, A

útok ± 2,0%

Postup sušenia : prirodzené vysušenie

Pracie cykly : 1 x pranie

Stálofarebnosť

Štandardný posudok

EN-ISO 105-A01; 1995/EN-ISO 105-A02; 1994/EN-ISO 105-A03; 1994

Odolnosť voči vode ISO 105-E01 :	sfarbenie	stupeň 4
	<i>polyester/bavlna</i>	
Odolnosť voči praniu ISO 105-C06 A1S :	sfarbenie	stupeň 4
	<i>polyester/bavlna</i>	
Odolnosť voči potu ISO 105-E04 :	<u>zásada</u> sfarbenie	stupeň 4
	<i>polyester/bavlna</i>	
	<u>kysel.</u> sfarbenie	stupeň 4
	<i>polyester/bavlna</i>	
Stálofarebnosť pri trení ISO 105-X12 :	<u>za sucha</u> sfarbenie	stupeň 4
	<u>za mokra</u> sfarbenie	stupeň 4
Stálosť na svetle ISO 105-B02 :		stupeň 5
Trvanlivosť po 50 domácich praniach :	žiadne delaminované plochy	
ISO 6330 5A, A (40°C/prirodzené sušenie)		
ÓKO-TEX Standard 100	splnené (trieda 2)	
Porovnanie farieb podľa D65	žiadny vizuálny rozdiel	

3. FAREBNÁ ÚPRAVA, POTLAČ- POŽIADAVKY NA MASKOVANIE VO VIDITEĽNEJ IČ SPEKTRA :a) digitalizovaná potlač „les“

Dezén kamufláže 1 e s – zelená potlač, účelom je maskovanie vojaka v poľných podmienkach na teritóriu s vegetáciou - zeleným porastom, klimatického pásma stredoeurópskeho teritória.

Chromatické súradnice farebných odtieňov pre materiál Jason 2,5 zložkový:**“LES”**

Jason 2.5L: JASP240146E3	
Farba	Zelená
L	34 ± 2
a	-6.5 ± 1.5
b	16.5 ± 1.5
ΔE	≤ 3
Farba	Hnedá
L	32 ± 2
a	3 ± 1.5
b	10 ± 1.5
ΔE	≤ 3
Farba	Běžová
L	47 ± 2
a	2 ± 1.5
b	8 ± 1.5

ΔE	≤ 3
Farba	Sivá
L	29.5 ± 2
a	-0.5 ± 1.5
b	0.5 ± 1.5
ΔE	≤ 3

Chromatické súradnice farebných odtieňov pre materiál Salina 3 zložková :

„LES“ :

Salina 3L: SALI240042	
Farba	Zelená
L	50 ± 3
a	-4.0 ± 1.5
b	12 ± 1.5
ΔE	≤ 5
Farba	Hnedá
L	42.5 ± 3
a	4.0 ± 1.5
b	8.5 ± 1.5
ΔE	≤ 5
Farba	Béžová
L	52 ± 3
a	2.0 ± 1.5
b	8 ± 1.5
ΔE	≤ 5
Farba	Sivá
L	39 ± 3
a	0 ± 1.5
b	0.5 ± 1.5
ΔE	≤ 5

Dezén kamufláže poskytuje zvýšené maskovacie účinky vo viditeľnej aj IČ oblasti spektra pre nočné pozorovanie v pásme 400 - 1000 nm. Maskovacie účinky sú zabezpečené pre nižšie uvedené chromatické súradnice jednotlivých farebných odtieňov a ich remisných spektier.

IRR hodnoty pre materiál Jason 2,5 zložkový „LES“

Jason 2.5L "LES"

Vlnová dĺžka	sivá		hnedá		zelená		béžová	
	LL	UL	LL	UL	LL	UL	LL	UL
400	3	13	1	11	1	10	10	25
500	3	13	2	12	4	14	9	25
600	2	12	4	14	5	15	12	27
700	11	21	10	27	1	45	33	50
800	13	23	20	32	43	58	45	60
900	13	23	20	32	45	60	45	62
1000	14	24	21	33	45	60	45	63

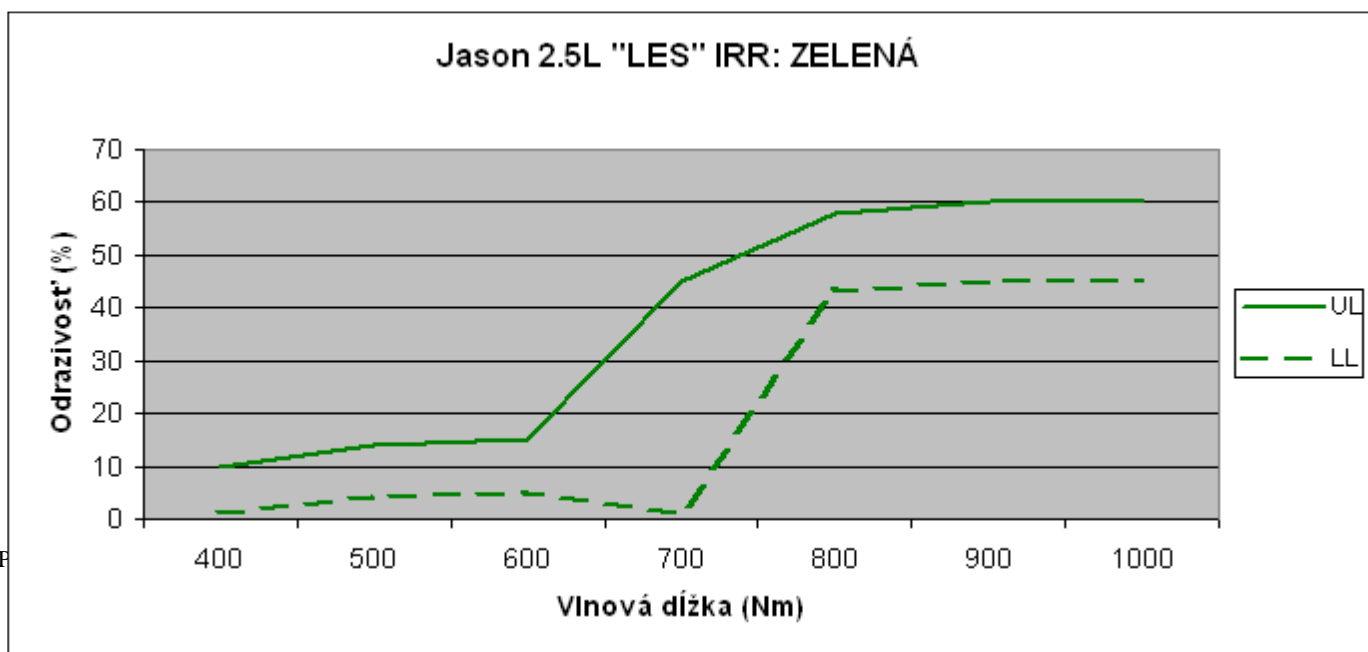
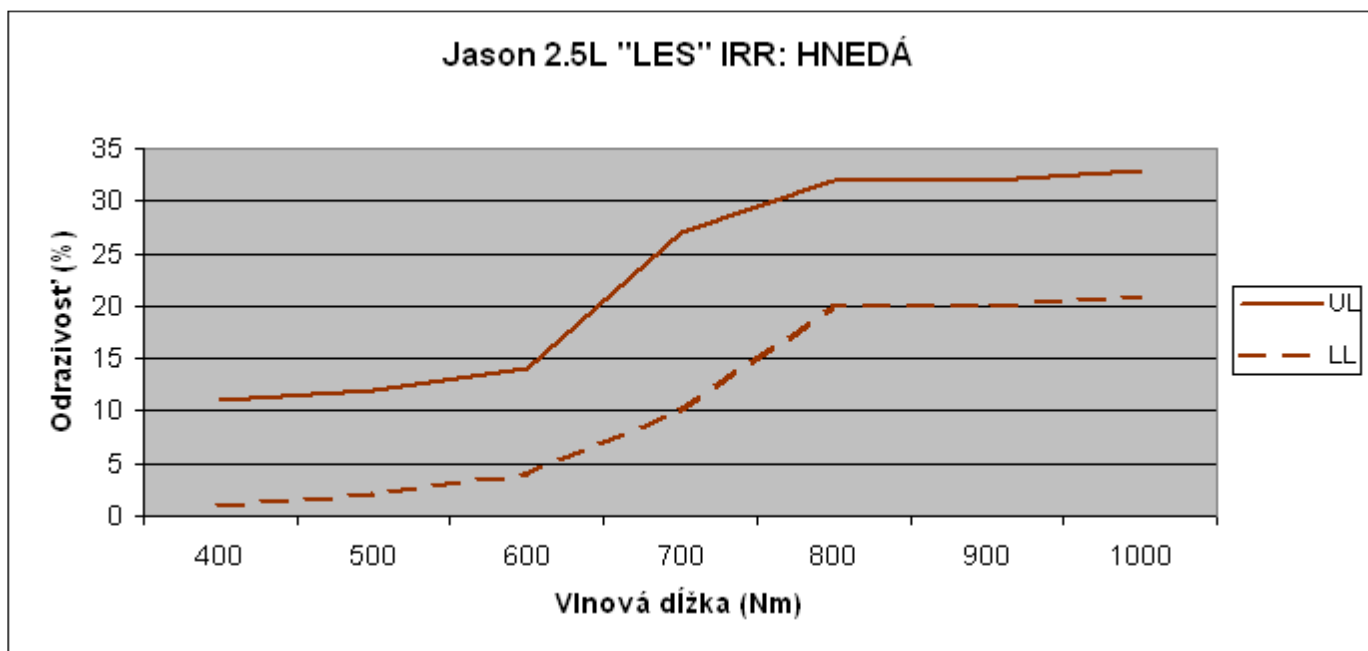
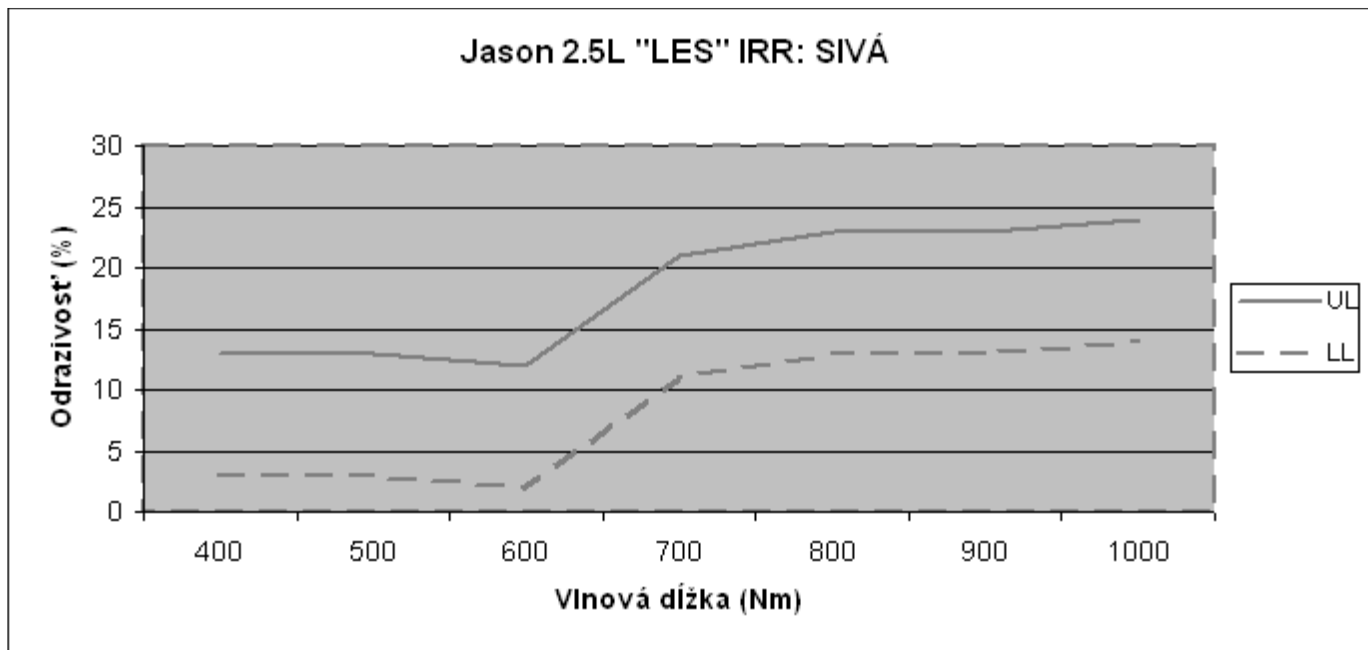

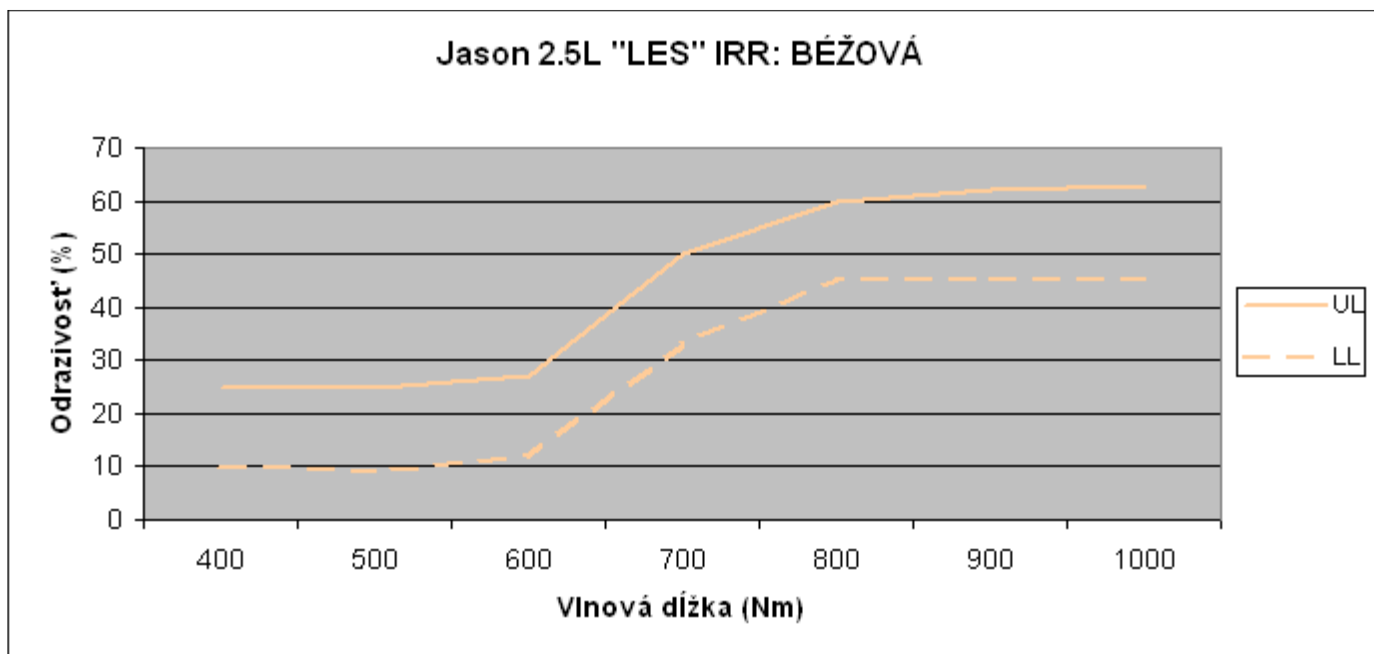

IRR hodnoty pre materiál Salina 3 zložková „LES“

Salina 3L "LES"

Vlnová dĺžka	sivá		hnedá		zelená		béžová	
	LL	UL	LL	UL	LL	UL	LL	UL
400	5	17	2	15	5	20	5	25
500	5	17	2	18	10	25	5	25
600	5	17	7	23	12	30	10	30
700	25	38	15	50	15	40	35	60
800	32	55	50	72	58	88	60	90
900	32	55	50	73	55	85	57	87
1000	34	58	50	75	53	83	55	85

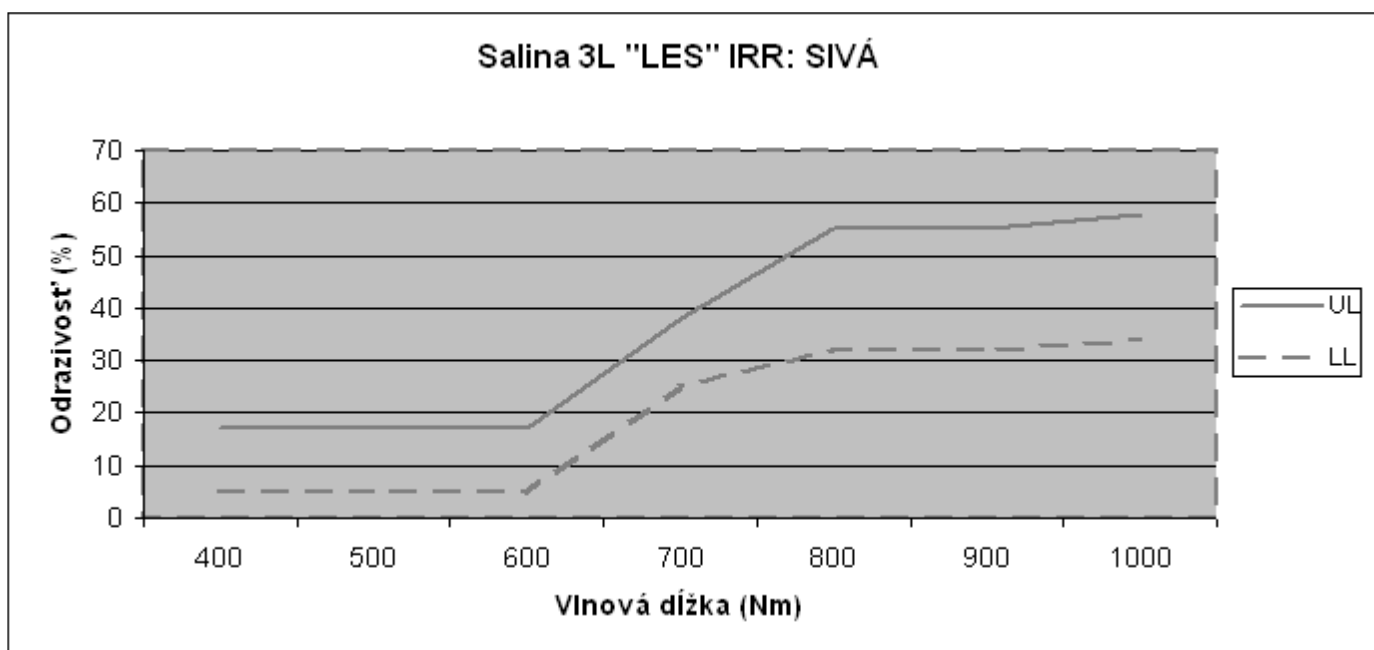

Salina 3L "LES" IRR: HNEDÁ

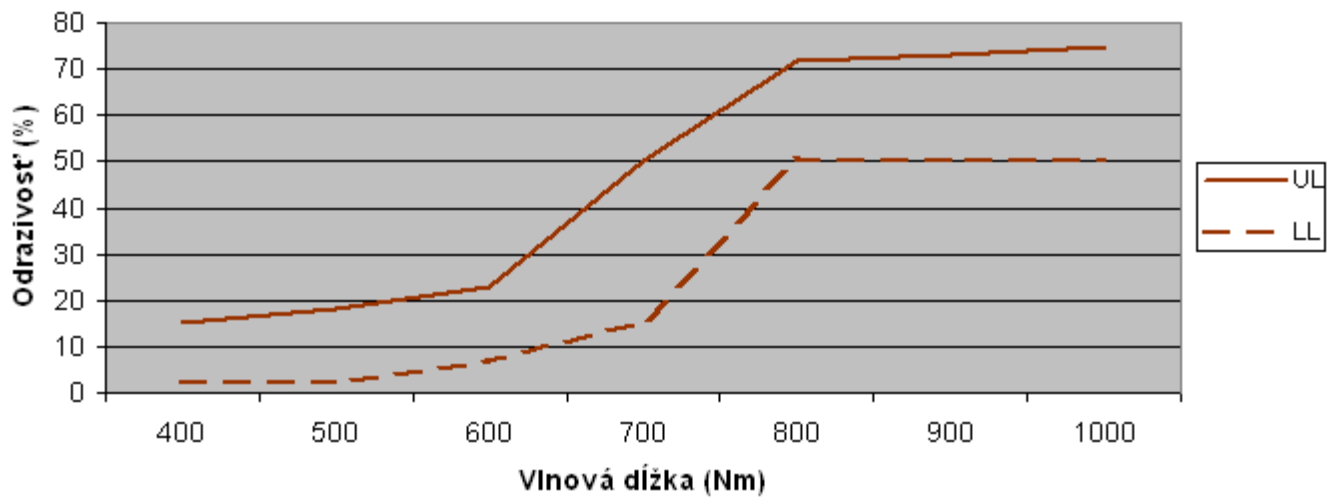

Salina 3L "LES" IRR: ZELENÁ

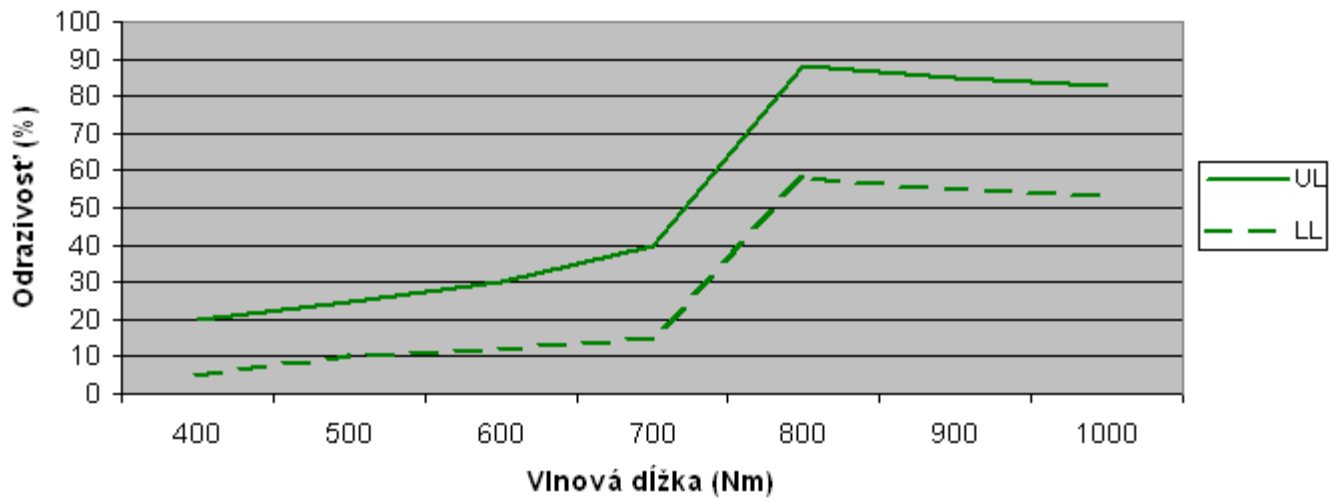

Salina 3L "LES" IRR: BÉŽOVÁ

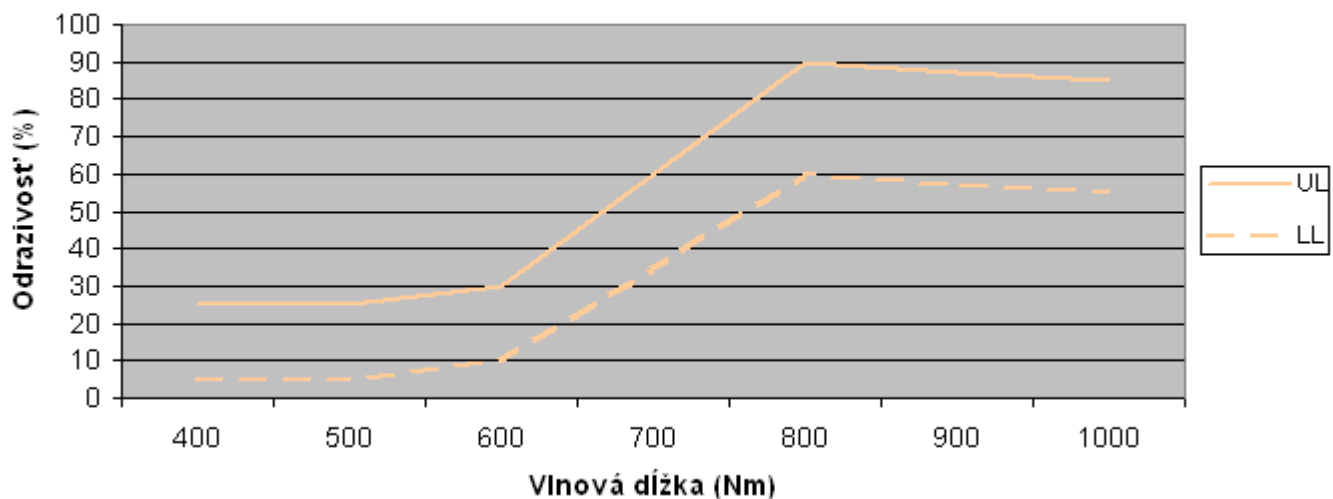

4. BALENIE A ZNAČENIE

Bunda poľná zimná s DP sa balí podľa druhu digitalizovanej potlače a veľkosti a to nasledovne:

- Bunda poľná zimná s DP - vrchná časť po 5 ks do kartóna
- Bunda poľná zimná s DP - otepľovacia oddeliteľná vložka po 10 ks do kartóna

Hmotnosť kartóna nesmie presiahnuť 15 kg.

Kartón je prelepený páskou 136m*48 mm a previazaný. Na kartóne je umiestnená papierová etiketa na kartón s údajmi :

- Výrobca : GEMOR Fashion s.r.o.
- Názov výrobku : podľa príslušnej časti a príslušného farebného vyhotovenia Bundy zimnej poľnej s DP
- Veľkosť : podľa veľkostného sortimentu
- Počet kusov :
- Rok výroby a značka odberateľa - skrížené mečíky

Bunda poľná zimná s DP sa balí samostatne a to podľa príslušnej časti Bundy poľnej zimnej s DP (vrchná časť a otepľovacia oddeliteľná vložka) a podľa príslušného druhu DP Bundy poľnej zimnej s DP („LES“ a „PÚŠŤ“) do sáčka veľkosti 550x450+60. Každá časť Bundy poľnej zimnej s DP (vrchná časť a otepľovacia oddeliteľná vložka) a každý druh DP Bundy poľnej zimnej s DP („LES“ a „PÚŠŤ“) je označený samostatne papierovou visačkou GEMOR Fashion s.r.o. s údajmi :

- Výrobca : GEMOR Fashion s.r.o.
- Veľkosť : podľa veľkostného sortimentu uvedeného v bode 1. Opis tovarov predmetu zákazky - technický popis - veľkostný sortiment
- Symboly ošetrovania :
- Rok výroby a značka odberateľa - skrížené mečíky

Na opačnej strane tejto papierovej visačky GEMOR Fashion s.r.o. je návod na ošetrovanie a údržbu, záručná doba : 2 roky

Výrobky by mali byť skladované pri teplote 10°C až 25°C s teplotným gradientom 5°C/24 hod. a vlhkosťou vzduchu do 70%.

Odberateľ je povinný viesť si záznamy o skladovaní a podmienkach skladovania v pravidelných intervaloch.

Prepravu výrobkov do miest plnenia zabezpečuje firma sama, na vlastné náklady a nebezpečenstvo.

Označovanie hodnotného označenia, štátnej vlajky SR, poľnej štátnej vlajky, rukávového znaku VP a MP a označenia VP a MP :

Výrobky nie sú samostatne označované. Označujú sa len na kartóne s týmito údajmi :

- značka výrobcu
- názov výrobku
- počet kusov
- značka odberateľa (skrížené meče)
- rok výroby

5. VEĽKOSTNÝ SORTIMENT

Bunda poľná zimná s DP „LES“ vrchná časť + otepľovacia oddeliteľná vložka bude dodaná v nasledovných množstvách a veľkostiach:

Vojenský útvar 9994 Nemšová

Označenie veľkosti	0/38	0/41	1/41	1/44	1/47	1/50	1/53	1/56	2/41	2/44	2/47	2/50
Množstvo	20	20	80	50	120	94	20	10	30	100	300	390
Označenie veľkosti	2/53	2/56	2/59	2/62	2/65	3/44	3/47	3/50	3/53	3/56	3/59	3/62
Množstvo	200	50	20	2	2	30	180	300	200	50	20	2
Označenie veľkosti	3/65	4/50	4/53	4/56	4/59	4/62	4/65	SPOLU				
Množstvo	1	50	30	20	3	3	3	2 400				

Vojenský útvar Vojenský útvar 8838 Poprad

Označenie veľkosti	0/38	0/41	1/41	1/44	1/47	1/50	1/53	1/56	2/41	2/44	2/47	2/50
Množstvo	0	0	50	50	100	55	20	10	20	70	200	200
Označenie veľkosti	2/53	2/56	2/59	2/62	2/65	3/44	3/47	3/50	3/53	3/56	3/59	3/62
Množstvo	100	40	20	2	1	20	100	180	100	50	10	1
Označenie veľkosti	3/65	4/50	4/53	4/56	4/59	4/62	4/65	SPOLU				
Množstvo	1	40	30	20	4	3	3	1 500				

Hodnostné označenie na bundu poľnú zimnú s DP „LES“ budú dodané v nasledovnom sortimente:

Vojenský útvar 9994 Nemšová

P. č.	Názov, typ	Počet ks
2	SLOBODNÍK	600
3	DESIATNIK	400
4	ČATÁR	400
5	ROTNÝ	265
6	ROTMAJSTER	145
7	NADROTMAJSTER	125
8	ŠTÁBNY NADROTMAJSTER	20
12	PORUČÍK	100
13	NADPORUČÍK	100
14	KAPITÁN	80
15	MAJOR	70
16	PODPLUKOVNÍK	50
17	PLUKOVNÍK	20
18	BRIGÁDNY GENERÁL	10
19	GENERÁL MAJOR	5
20	GENERÁL PORUČÍK	5
21	GENERÁL	5
CELKOM		2 400

Vojenský útvar 8838 Poprad

P. č.	Názov, typ	Počet ks
2	SLOBODNÍK	288
3	DESIATNIK	200
4	ČATÁR	200
5	ROTNÝ	135
6	ROTMAJSTER	125
7	NADROTMAJSTER	110
8	ŠTÁBNY NADROTMAJSTER	10
12	PORUČÍK	100
13	NADPORUČÍK	100
14	KAPITÁN	80
15	MAJOR	70
16	PODPLUKOVNÍK	50
17	PLUKOVNÍK	20
CELKOM		1 488