

Rámcová dohoda OVO2-2014/000028-001 1/3
na dodávku kancelárskeho nábytku, kancelárskych stoličiek a kresiel
(ďalej len „Dohoda“)

uzatvorená podľa § 269 ods. 2 zákona č. 513/1991 Zb. Obchodný zákonník v znení neskorších predpisov
a podľa § 64 zákona č. 25/2006 Z. z. o verejnom obstarávaní a o zmene a doplnení niektorých zákonov
v znení neskorších predpisov (ďalej len „zákona“)

medzi zmluvnými stranami:

Kupujúci:

Názov: Ministerstvo vnútra Slovenskej republiky
Sídlo: Pribinova 2, 812 72 Bratislava
IČO: 00 151 866
Identifikačné číslo pre DPH: SK 2020571520
Bankové spojenie: Štátna pokladnica
Číslo účtu: SK7881800000007000180023

V zastúpení: Ing. Denisa Saková, PhD., vedúca služobného úradu MV SR na základe
plnej moci č. p.: KVSU-2012/000692-001 zo dňa 15.05.2012

(ďalej len „Kupujúci“)

a

Predávajúci:

Názov: NABIMEX, s.r.o.
Sídlo: Borovianska 2488/37, 960 01 Zvolen
Štatutárny zástupca: Jozef Hulina – konateľ spoločnosti
Splnomocnený k podpisu: Jozef Hulina – konateľ spoločnosti
IČO: 36022331
DIČ: 2020067126
IČ DPH: SK 2020067126
Bankové spojenie: Všeobecná úverová banka a.s., pobočka Zvolen
Číslo účtu: 1184350156/0200
Tel: 045/5401308
Fax: 045/5401309
e-mail: hulina@nabimex.sk
registrácia: OR OS Banská Bystrica, oddiel Sro, vložka č. 4642

(ďalej len „Predávajúci“)

(spolu aj ako „Zmluvné strany“)

Úvodné ustanovenia

- A. Zmluvné strany uzatvárajú túto Dohodu v súlade s výsledkom verejnej súťaže, ktorej oznámenie o vyhlásení verejného obstarávania bolo uverejnené vo Vestníku verejného obstarávania **č.80/2014** dňa **24.04.2014** pod značkou **6582 - MST** (ďalej len „VO“).
- B. Základným účelom tejto Dohody je v súlade s výsledkom VO zabezpečenie kúpy Tovar (tak ako je tento pojem zadaný nižšie v bode 1.1., 2.1., 2.2., Prílohe č. 1 a Prílohe č. 2 Dohody), ktorý bude v súlade s touto Dohodou.
- C. Kupujúci pri uzatváraní tejto Dohody koná ako centrálna obstarávacia organizácia v zmysle ustanovenia § 10 zákona č. 25/2006 Z. z. o verejnom obstarávaní a o zmene a doplnení niektorých zákonov v znení neskorších predpisov a zároveň týmto vyhlasuje, že je spôsobilý túto Dohodu uzatvoriť v prospech verejných obstarávateľov podľa § 6 ods. 1 písm. a) zákona a plniť záväzky v nej obsiahnuté.
- D. Predávajúci týmto vyhlasuje, že je spôsobilý túto Dohodu uzatvoriť a plniť záväzky v nej obsiahnuté.

Článok 1

Predmet Dohody

- 1.1. Predmetom tejto Dohody je dodávka kancelárskeho nábytku, kancelárskych stoličiek a kresiel vrátane súvisiacich služieb (doprava na miesto dodania, naloženie a vyloženie na mieste dodania, vrátane montáže) pre potreby Kupujúceho (ďalej len „**Tovar**“).
- 1.2. Predávajúci sa zaväzuje dodávať Tovar za podmienok stanovených touto Dohodou Kupujúcemu na základe uzatvorenej Kúpnej zmluvy a Kupujúci sa zaväzuje Tovar prevziať a zaplatiť kúpnu cenu dohodnutú v súlade s podmienkami tejto Dohody.

Článok 2

Tovar, jeho špecifikácia

- 2.1. Tovar je presne špecifikovaný v opise predmetu zákazky použitom v súťažných podkladoch vo VO (ďalej len „**OPZ**“) ktorý tvorí prílohu č. 1 tejto Dohody.
- 2.2. Predávajúci na základe uzatvorenej Kúpnej zmluvy Kupujúcemu dodá Tovar v kvalite I. triedy a v bezchybnom stave.

Článok 3

Práva a povinnosti zmluvných strán

- 3.1. Všetky dokumenty súvisiace s touto Dohodou a to najmä Kúpne zmluvy, faktúry, dodacie listy a pod. Zmluvné strany vypracovávajú v slovenskom jazyku, a tieto dokumenty musia obsahovať všetky dohodnuté a všeobecne záväznými právnymi predpismi vyžadované údaje.
- 3.2. V prípade potreby dodania Tovar Kupujúci vyberie Predávajúceho postupom opätovného otvorenia súťaže podľa § 64 ods. 5 písm. b) zákona s vyhodnotením ponúk prostredníctvom elektronickej aukcie. V prípade, že Dohoda bude podpísaná iba s jedným úspešným uchádzačom/predávajúcim,

Kupujúci bude postupovať v prípade potreby dodania Tovarů podľa § 64 ods. 4 zákona a nebude uplatňovať body 3.3 až 3.9. tejto Dohody avšak je vtedy povinný uplatňovať ustanovenia § 10b zákona.

- 3.3. Predávajúci sa zaväzuje zúčastniť sa elektronickej aukcie, na základe ktorej bude Kupujúci, v súlade s ustanovením § 64 pri zadávaní zákazky na Tovarů s použitím elektronickej aukcie, vyberať Predávajúceho, s ktorým uzatvorí Kúpnu zmluvu.
- 3.4. Zmluvné strany sa dohodli, že Kupujúci je podľa § 10b zákona oprávnený jednostranným právnym úkonom doručeným Predávajúceму zmeniť maximálnu cenu smerom nadol, ktorá sa použije ako vstupná hodnota ponuky na účely opätovného otvorenia súťaže podľa § 64 ods. 5 písm. b) zákona podľa bodu 3.2 tejto Dohody. Pri určení sumy, o ktorú sa maximálna cena znižuje, postupuje kupujúci podľa Článku 6, bodov 6.5 až 6.11 tejto Dohody.
- 3.5. Výzvu na podanie ponuky pri zadávaní zákazky na dodanie Tovarů s použitím elektronickej aukcie predloží Kupujúci všetkým Predávajúcim elektronicky. Výzva na podanie ponuky podľa § 64 ods. 5 písm. b) zákona s použitím elektronickej aukcie musí obsahovať vymedzenie množstva, druhu, času a miesta dodania Tovarů, ako aj stanovenie kritériá/ kritérií na vyhodnotenie ponúk, ktorý bude Predávajúci dodávať. Výzva na podanie ponuky obsahuje aj informácie o použití elektronickej aukcie a určenie termínu, do ktorého musí Predávajúci predložiť svoju ponuku.
- 3.6. Zmluvné strany sa dohodli, že Kupujúci môže v elektronickej aukcii vyžiadať novú ponuku jednotkových cien Tovarů. Jednotkové ceny ponúknuté Predávajúcim v ponuke v rámci elektronickej aukcie musia byť zhodné alebo nižšie ako maximálne jednotkové ceny dohodnuté v tejto Dohode. Ponuka Predávajúceho musí obsahovať aj celkovú cenu za realizáciu predmetu príslušnej Kúpnej zmluvy určenú na základe ponúknutých jednotkových cien.
- 3.7. Na základe vyhodnotenia ponúk predložených v elektronickej aukcii bude určený subjekt, s ktorým Kupujúci uzatvorí Kúpnu zmluvu. V takomto prípade, bez ohľadu na iné ustanovenia tejto Dohody, cena dohodnutá za Tovar v Kúpnej zmluve bude zodpovedať ponuke Predávajúceho predloženej v elektronickej aukcii.
- 3.8. Kupujúci oznámi Predávajúcim výsledok vyhodnotenia ponúk v elektronickej aukcii do 3 dní odo dňa ukončenia elektronickej aukcie.
- 3.9. Kupujúci vyhotoví a uzatvorí Kúpnu zmluvu s Predávajúcim, ktorého ponuka bola v elektronickej aukcii úspešná.
- 3.10. Kupujúci je oprávnený písomne odmietnuť plnenie podľa Kúpnej zmluvy, ak by navrhované podmienky Predávajúcim neboli v súlade s touto Dohodou.
- 3.11. Zmluvné strany sa dohodli, že Kúpna zmluva uzatvorená na základe tejto Dohody bude zodpovedať podmienkam dohodnutým v tejto Dohode, najmä s ohľadom na maximálne jednotkové ceny a práva a povinnosti dohodnuté v tejto Dohode. V Kúpnej zmluve bude určená aj celková maximálna cena za Tovar kupovaný na základe uvedenej Kúpnej zmluvy.
- 3.12. Kupujúci požaduje, aby Predávajúci najneskôr do piatich pracovných dní odo dňa uzatvorenia tejto Dohody predložil zoznam subdodávateľov v rozsahu údajov podľa § 28 ods. 1 písm. k) zákona č. 25/2006 Z. z. o verejnom obstarávaní a o zmene a doplnení niektorých zákonov v znení neskorších

predpisov, v ktorom bude uvedený aj podiel zákazky, v prípadoch podľa § 32 ods. 3 písm. b) 2 zákona č. 25/2006 Z. z. o verejnom obstarávaní a o zmene a doplnení niektorých zákonov v znení neskorších predpisov, ktorý má v úmysle zadať tretím osobám, ako aj navrhovaní subdodávateľa a predmety subdodávok a čestné vyhlásenie, že každý navrhnutý subdodávateľ spĺňa alebo najneskôr v čase plnenia bude spĺňať podmienky účasti podľa § 26 ods. 1 zákona č. 25/2006 Z. z. o verejnom obstarávaní a o zmene a doplnení niektorých zákonov v znení neskorších predpisov.

- 3.13. Povinnosti Predávajúceho a Kupujúceho, vrátane pravidiel výberu subdodávateľa uvedené v bode 3.12 tohto článku tejto Dohody platia aj pri zmene subdodávateľa počas plnenia tejto Dohody.
- 3.14. Predávajúci zodpovedá za plnenie zmluvy o subdodávke subdodávateľom tak, ako keby plnenie realizované na základe takejto zmluvy realizoval sám. Predávajúci zodpovedá za odbornú starostlivosť pri výbere subdodávateľa ako aj za výsledok činnosti/plnenia vykonanej/vykonaného na základe zmluvy o subdodávke.
- 3.15. Porušenie povinností Predávajúceho podľa bodov 3.12 až 3.14 tohto článku Dohody predstavuje podstatné porušenie tejto Dohody.

Článok 4

Kvalita tovaru, záruka, zodpovednosť za vady a za škodu

- 4.1. Predávajúci zodpovedá v súlade s príslušnými ustanoveniami Obchodného zákonníka za vady dodaného Tvaru.
- 4.2. Dodaný Tovar špecifikovaný v Kúpnej zmluve Predávajúci dodá Kupujúcemu bez väd. Dodaný Tovar alebo jeho časť môže Kupujúci odmietnuť prevziať, ak zistí preukázateľné vady dodaného Tvaru, nedostatočnú kvalitu Tvaru, rozdiel v množstve dodaného Tvaru a zámenu Tvaru v porovnaní s Kúpnuou zmluvou a že dodaný Tovar nie je originál. Predávajúci je povinný na vlastné náklady dodaný Tovar odviezť z priestorov Kupujúceho a dodať mu nový Tovar. O neprevzatí Tvaru spíšu poverení zástupcovia zmluvných strán protokol, z ktorého bude zrejmý dôvod, pre ktorý Kupujúci dodávku odmietol prevziať a náhradný termín plnenia.
- 4.3. Predávajúci poskytuje Kupujúcemu záruku na dodaný Tovar v lehote minimálne 60 mesiacov. Požadovaná záruka sa vzťahuje aj na dodávku a montáž.
- 4.4. Za predpokladu, že Kupujúci Tovar riadne skladuje a používa v súlade s jeho účelom, zodpovedá Predávajúci v zmysle § 429 a nasl. Obchodného zákonníka za akosť Tvaru 60 mesiacov (ďalej len „**Záručná doba**“) od prevzatia Tvaru Kupujúcim, t.j. odo dňa uvedeného na dodacom liste.
- 4.5. Podľa bodu 4.4. Predávajúci zodpovedá za to, že dodaný Tovar bude mať počas Záručnej doby vlastnosti vymedzené v OPZ a že Tovar bude spôsobilý na použitie na účel, na aký sa Tovar obvykle používa.
- 4.6. Kupujúci je povinný písomne oznámiť Predávajúcemu vady v akosti Tvaru bez zbytočného odkladu po ich zistení, najneskôr do konca dohodnutej záručnej doby (ďalej len „**Uplatnenie záruky**“).
- 4.7. V prípade uplatnenia reklamácie zo strany Kupujúceho záručná doba prestáva plynúť a dňom

odovzdania vymeneného Tovarú začína plynúť nová záručná doba.

Oznámenie o vadách musí obsahovať:

- a) označenie Dohody a označenie resp. číslo Kúpnej zmluvy,
- b) názov, označenie a typ reklamovaného Tovarú,
- c) popis vady, alebo spôsob ako sa vada akosti Tovarú prejavuje,
- d) číslo dodacieho listu, resp. iné určenie času dodania, počet vadných kusov Tovarú z dodacieho listu.

4.8. Na nároky Kupujúceho z väd Tovarú sa vzťahujú ustanovenia § 436 a nasl. Obchodného zákonníka. Voľbu nároku z väd Tovarú Kupujúci oznámi Predávajúcemu v zaslanom oznámení o vadách alebo bez zbytočného odkladu po tomto oznámení. V prípade oprávnenej reklamácie môže Kupujúci požadovať podľa svojho uváženia:

- a) vrátenie zaplatenej kúpnej ceny za Tovar vykazujúci vady akosti,
- b) zľavu z kúpnej ceny za Tovar vykazujúci vady akosti,
- c) výmenu Tovarú vykazujúcich vady akosti za bezchybný Tovar,
- d) opravu Tovarú vykazujúceho vady akosti.

Popri nárokoch ustanovených v tomto má Kupujúci nárok na náhradu škody.

4.9. Predávajúci sa zaväzuje vyriešiť oprávnenu reklamáciu najneskôr do 7 dní od jej uplatnenia, tzn. od doručenia oznámenia o vadách podľa bodu 4.7. Dohody. V prípade nedodržania tejto lehoty je Kupujúci oprávnený odstúpiť od Kúpnej zmluvy v časti týkajúcej sa vadnej dodávky.

4.10. V prípade nárokov z Oprávnenej reklamácie podľa bodov 4.8. písm. a) alebo b) je Predávajúci povinný vystaviť a doručiť Kupujúcemu dobropis (oprava základu dane s náležitosťami podľa príslušných právnych predpisov) so splatnosťou 30 kalendárnych dní odo dňa jeho doručenia Kupujúcemu.

4.11. V prípade nárokov z Oprávnenej reklamácie podľa bodov 4.8. písm. c) alebo d) je Predávajúci povinný vymeniť Tovar vykazujúcich vady akosti za bezchybný Tovar a/alebo vykonať opravu Tovarú do 30 dní odo dňa doručenia Uplatnenia záruky. V tomto prípade zabezpečí odobratie Tovarú vykazujúceho vady akosti z Miesta dodania Tovarú a dodanie bezchybného a/alebo opraveného Tovarú na miesto dodania Tovarú Predávajúci na svoje náklady.

4.12. Predávajúci je povinný do piatich dní od podpisu tejto Dohody predložiť Kupujúcemu Uzavretú poisťnú zmluvu pre možné spôsobenie škody, zničenie, stratu a odcudzenie predmetu zákazky a možné spôsobenie škody tretím osobám, s poisťným krytím v minimálnej výške 500 000,00 EUR počas plnenia predmetu Dohody. Poisťná zmluva musí byť platná po dobu platnosti tejto Dohody, resp. predĺžovaná počas doby platnosti tejto Dohody.

4.13. Nepredloženie platnej poisťnej zmluvy podľa bodu 4.12 tejto Dohody predstavuje podstatné porušenie tejto Dohody.

Článok 5

Doba platnosti dohody

5.1 Dohoda sa uzatvára na obdobie 48 mesiacov od nadobudnutia jej účinnosti, respektíve do vyčerpania maximálneho finančného limitu tejto Dohody, podľa toho, ktorá skutočnosť nastane skôr.

Článok 6 Cena

- 6.1. Cena za Tovar musí byť stanovená v zmysle zákona NRSR č. 18/1996 Z. z. o cenách v znení neskorších predpisov (ďalej len „**Zákon o cenách**“) a vyhlášky Ministerstva financií Slovenskej republiky č. 87/1996 Z.z., ktorou sa vykonáva Zákon o cenách v znení neskorších predpisov (ďalej len „**Cena**“).
- 6.2. Cena musí zahŕňať všetky ekonomicky oprávnené náklady Predávajúceho vynaložené v súvislosti s dodávkou Tvaru a súvisiacich služieb podľa Prílohy č. 1 tejto Dohody (najmä náklady za Tovar, na obstaranie Tvaru, dovozné clá, dopravu na miesto dodania, náklady na obalovú techniku, balenie a montáž).
- 6.3. Kúpna cena za Tovary musí byť stanovená v mene EURO. K fakturovanej Cene bude vždy pripočítaná DPH stanovená v súlade s právnymi predpismi platnými v čase dodania Tvaru.
- 6.4. Maximálne jednotkové ceny za Tovar podľa Cenníka sú špecifikované v prílohe č. 2 tejto Dohody a sú stanovené ako maximálne bez DPH pre jednotlivé položky, ktoré boli predmetom Ponuky. Maximálny finančný limit na celý predmet Dohody podľa bodu 1.1 tejto Dohody je 9 900 000 EUR bez DPH.
- 6.5. Kupujúci je oprávnený realizovať prieskum trhu za účelom zistenia aktuálnej ceny Tvaru, za ktorú by bolo možné Tovar aktuálne kúpiť na trhu aspoň raz za každé obdobie šiestich mesiacov účinnosti tejto Dohody.
- 6.6. Takýto prieskum trhu musí byť realizovaný minimálne prostredníctvom troch ponúk na jednotlivé položky Tvaru, ktorý má byť predmetom Kúpnej zmluvy na dodanie Tvaru. Ponuky, ktoré je oprávnený Kupujúci posudzovať v rámci prieskumu trhu musia byť, čo do kvality Tvaru a podmienok jeho dodania zhodné s podmienkami dohodnutými v tejto Dohode. O prieskume trhu musí mať Kupujúci písomnú dokumentáciu.
- 6.7. V prípade, ak priemer jednotkových cien za dodávku Tvaru, ktorá má byť predmetom Kúpnej zmluvy určenej z troch najlacnejších ponúk získaných v rámci prieskumu trhu je nižší ako maximálne jednotkové ceny Tvaru určené podľa prílohy č. 2 tejto Dohody je Kupujúci oprávnený vo výzve na podanie ponuky pri zadávaní zákazky na dodanie Tvaru podľa bodu 3.5 tejto Dohody požadovať od Predávajúceho dodanie predmetného Tvaru za cenu zodpovedajúcu priemeru maximálnych jednotkových cien za dodávku Tvaru, ktorá má byť predmetom Kúpnej zmluvy určenej z troch najlacnejších ponúk získaných v rámci prieskumu trhu.
- 6.8. Ak prieskum trhu realizovaný Kupujúcim preukázateľne overí, že aktuálny priemer maximálnych jednotkových cien za dodávku Tvaru, ktorý má byť predmetom Kúpnej zmluvy určenej z troch najlacnejších ponúk získaných v rámci prieskumu trhu je nižší ako maximálne jednotkové ceny Tvaru určené podľa prílohy č. 2 Dohody, zaväzuje sa Predávajúci ponúknuť Kupujúcemu jednotkové ceny Tvaru podľa bodu 3.5 a 3.6 tejto Dohody za cenu zodpovedajúcu priemeru maximálnych jednotkových cien za dodávku Tvaru, ktorá má byť predmetom Kúpnej zmluvy určenej z troch najlacnejších ponúk získaných v rámci prieskumu trhu.

- 6.9. V prípade, ak Predávajúci nesúhlasí s cenou stanovenou ako aktuálny priemer maximálnych jednotkových cien za dodávku Tvaru, ktorá má byť predmetom Kúpnej zmluvy určenej z troch najlacnejších ponúk získaných v rámci prieskumu trhu v zmysle bodu 6.8. tohto článku je Predávajúci oprávnený dať si na vlastné náklady spracovať znalecký posudok na určenie aktuálneho priemeru maximálnych jednotkových cien za dodávku Tvaru, ktorá má byť predmetom Kúpnej zmluvy určeného z troch najlacnejších ponúk dostupných na trhu. Predávajúci oznámi Kupujúcemu svoj zámer dať si spracovať znalecký posudok bezodkladne po doručení vo výzve na podanie ponuky pri zadávaní zákazky na dodanie Tvaru podľa bodu 3.5 tejto Dohody. Tento znalecký posudok musí byť predložený Kupujúcemu najneskôr do 7 dní od doručenia vo výzve na podanie ponuky pri zadávaní zákazky na dodanie Tvaru podľa bodu 3.5 tejto Dohody Predávajúcemu.
- 6.10. Ak znalecký posudok preukáže, že aktuálny priemer maximálnych jednotkových cien za dodávku Tvaru, ktorá má byť predmetom Kúpnej zmluvy, určená z troch najlacnejších ponúk dostupných na trhu je rovnaký alebo vyšší ako maximálne jednotkové ceny Tvaru určené podľa prílohy č. 2 tejto Dohody, Zmluvné strany sa dohodli, že vstupnou hodnotou ponuky na účely uzatvorenia Kúpnej zmluvy podľa bodu 3.2 tejto Dohody budú maximálne jednotkové ceny Tvarov podľa prílohy č. 2 tejto Dohody.
- 6.11. Ak znalecký posudok preukáže, že aktuálny priemer maximálnych jednotkových cien za dodávku Tvaru, ktorá má byť predmetom Kúpnej zmluvy, určeného z troch najlacnejších ponúk dostupných na trhu je nižší ako maximálne jednotkové ceny v prílohe č. 2 tejto Dohody alebo, ak Predávajúci nepredloží v lehote ustanovenej podľa bodu 6.9. tohto článku znalecký posudok Kupujúcemu, je Predávajúci povinný ponúknuť Kupujúcemu jednotkové ceny Tvaru podľa bodu 3.5 a 3.6 tejto Dohody za maximálne jednotkové ceny v súlade s bodom 6.8. tohto článku.

Článok 7

Platobné podmienky a fakturácia

- 7.1. Faktúra, ktorú vystaví Predávajúci v dvoch vyhotoveniach až po dodaní predmetu Dohody špecifikovaného v Kúpnej zmluve Kupujúceho vystavená Predávajúcim musí obsahovať náležitosti podľa zákona č. 222/2004 Z. z. o dani z pridanej hodnoty v znení neskorších predpisov. Neoddeliteľnou súčasťou faktúry Predávajúceho bude originál/fotokópia dodacieho listu s vyznačením uspokojivého dodania Tvaru potvrdeného Kupujúcim a zároveň doručí vystavenú faktúru Kupujúcemu aj v elektronickej forme, ako súbor v textovo čitateľnej podobe.
- 7.2. K faktúre musí byť priložená aj fotokópia Kúpnej zmluvy.
- 7.3. Všetky faktúry budú uhrádzané výhradne bezhotovostne prevodným príkazom
- 7.4. Cenu za dodaný Tvar uhradí Kupujúci na základe faktúry do 30 dní odo dňa jeho doručenia. Ak faktúra a jej prílohy nebudú obsahovať všetky dohodnuté náležitosti, Kupujúci môže takúto faktúru vrátiť Predávajúcemu s uvedením všetkých nedostatkov, ktoré sa majú odstrániť. V takomto prípade začne plynúť nová lehota splatnosti dňom riadneho doručenia opravenej faktúry.
- 7.5. Kupujúci má právo vrátiť faktúru, ak táto neobsahuje náležitosti daňového dokladu, alebo porušuje podstatné zmluvné povinnosti bez akýchkoľvek finančných postihov zo strany Predávajúceho. Bankové spojenie Predávajúceho uvedené na faktúre musí byť zhodné s bankovým spojením dohodnutým v Dohode. V opačnom prípade je Kupujúci oprávnený uhradiť fakturovanú Kúpnu cenu

na bankové spojenie uvedené na faktúre, pričom v takom prípade nezodpovedá Kupujúci za prípadnú škodu, ktorá môže Predávajúcemu v dôsledku nesprávne adresovanej úhrady Kúpnej ceny vzniknúť.

Článok 8

Čas plnenia, dodacie podmienky

- 8.1. Predávajúci dodá Tovar Kupujúcemu v množstve a druhu uvedenom v príslušnej Kúpnej zmluve.
- 8.2. Predávajúci je povinný dodať Tovar špecifikovaný v príslušnej Kúpnej zmluve do miesta plnenia v lehote najneskôr do 14 pracovných dní od nadobudnutia účinnosti Kúpnej zmluvy. Predávajúci sa zaväzuje zástupcovi Kupujúceho oznámiť čas dodávky Tvaru do miesta plnenia najneskôr dva dni pred predpokladaným dňom dodania. Predávajúci je povinný zabezpečiť montáž Tvaru špecifikovaného v príslušnej Kúpnej zmluve v lehote najneskôr do 24 hodín od výzvy Kupujúceho. V prípade potreby inej lehoty dodania predmetu zákazky alebo lehoty montáže s ohľadom na rozsah, bude táto lehota uvedená priamo v Kúpnej zmluve.
- 8.3. Ak Predávajúci neoznami termín dodávky, Kupujúci nie je povinný prevziať dodávku v deň doručenia, ale až v nasledujúci deň. Náklady spojené s odmietnutím prevzatia neoznamenej dodávky a jej opätovným doručením znáša Predávajúci.
- 8.4. Predávajúci odovzdá Tovar na základe dodacieho listu, ktorý bude tvoriť neoddeliteľnú súčasť faktúry. Predávajúci umožní Kupujúcemu riadne prevzatie dodaného Tvaru podľa dodacieho listu a jeho kontrolu.
- 8.5. Po dodaní Tvaru Kupujúci potvrdí jeho prevzatie podpísaním dodacieho listu. Dodací list a príslušná Kúpna zmluva sú podkladom pre vystavenie faktúry.
- 8.6. V prípade dodania Tvaru pred stanoveným časom dodania nemá Predávajúci nárok na finančné zvýhodnenie.

Článok 9

Nadobudnutie vlastníctva

- 9.1. Vlastnícke právo k dodanému Tvaru prechádza na Kupujúceho dňom dodania a prevzatia Tvaru Kupujúcim.

Článok 10

Sankcie

- 10.1. Ak je Predávajúci v omeškaní so splnením povinností podľa článku 8 tejto Dohody, je Kupujúci oprávnený požadovať od Predávajúceho zmluvnú pokutu vo výške 0,05 % z ceny Tvaru, z ktorého dodávkou je v omeškaní, a to za každý aj začatý deň omeškania. Za platením zmluvnej pokuty nie je dotknutý nárok nie je dotknutý nárok Kupujúceho na náhradu škody.
- 10.2. Ak po dodaní Tvaru Kupujúci zistil, že dodaný tovar nie je originál podľa špecifikácie predmetu dohody, Kupujúci má právo od tejto Dohody odstúpiť. Predávajúci je v prípade vadného plnenia povinný vrátiť zaplatenú cenu za takto dodaný Tovar a zároveň uhradiť Kupujúcemu zmluvnú pokutu vo výške 25 EUR za každý jednotlivý kus Tvaru nespĺňajúci dohodnuté parametre a vlastnosti, a to

do 10 dní od doručenej výzvy na jej zaplatenie.

- 10.3. V prípade porušenia povinnosti Predávajúceho podľa bodu 4.12 tejto Dohody Kupujúci má právo od tejto Dohody odstúpiť.

Článok 11 **Ukončenie dohody**

- 11.1. Zmluvný vzťah založený touto Dohodou možno skončiť pred dobou stanovenou v bode 5.1. nasledovne:
- a) Písomnou dohodou Zmluvných strán, a to dňom uvedeným v takejto dohode; v dohode o ukončení Dohody sa súčasne upravujú aj nároky Zmluvných strán vzniknuté na základe alebo v súvislosti s Dohodou,
 - b) Písomným odstúpením od Dohody ktoroukoľvek zo Zmluvných strán,
 - c) Výpoveďou Dohody.
- 11.2. Kupujúci je oprávnený odstúpiť od Dohody (ďalej len „odstúpenie Kupujúceho“) v prípade, ak:
- a) Proti Predávajúceму začalo konkurzné konanie alebo reštrukturalizácia,
 - b) Predávajúci vstúpil do likvidácie,
 - c) Kupujúci mal tri a viac Oprávnených reklamácií k podstatnej časti dodávky Tovar,
 - d) Predávajúci koná v rozpore s touto Dohodou a/alebo všeobecne záväznými právnymi predpismi a na písomnú výzvu Kupujúceho toto konanie a jeho následky v určenej primeranej lehote neodstráni,
 - e) Predávajúci poruší Dohodu podstatným spôsobom.
- 11.3. Predávajúci je oprávnený odstúpiť od Dohody v prípade, ak Kupujúci poruší Dohodu podstatným spôsobom.
- 11.4. Odstúpiť od Dohody môže ktorákoľvek Zmluvná strana z dôvodu podstatného porušenia Dohody alebo z dôvodu nemožnosti plnenia Dohody. Za podstatné porušenie Dohody sa považuje omeškanie Predávajúceho s dodaním Tovar (čl. 8) a doručenie neoriginálneho Tovar a porušenie povinností Predávajúceho podľa bodu 3.12 až 3.14 ako aj porušenie povinností podľa bodu 4.12 tejto Dohody. Odstúpenie od Dohody je účinné dňom doručenia oznámenia o odstúpení od Dohody druhej Zmluvnej strane. Podstatným porušením Dohody je tiež opakované porušenie povinností uvedených v čl. 3 tejto Dohody, ak sa ho Predávajúci dopustí napriek predchádzajúcej písomnej výzve Kupujúceho a nevykoná nápravu v dodatočnej primeranej lehote, ktorú mu Kupujúci poskytol.
- 11.5. Odstúpenie od Dohody musí mať písomnú formu, musí sa v ňom uviesť dôvod odstúpenia a musí byť doručené druhej Zmluvnej strane.
- 11.6. Zmluvná strana, ktorá odstúpi od Dohody, má právo požadovať od druhej strany náhradu škody, ktorá jej týmto konaním vznikla, okrem prípadov vyššej moci.
- 11.7. Túto Dohodu môže každá zo zmluvných strán písomne vypovedať bez udania dôvodu s výpovednou lehotou **3 mesiacov**. Výpovedná lehota začína plynúť prvým dňom mesiaca nasledujúceho po mesiaci, v ktorom bola písomná výpoveď doručená druhej zmluvnej strane.

- 11.8. Táto Dohoda môže byť zo strany Kupujúceho vypovedaná aj z dôvodu neschopnosti Predávajúceho dodať Tovar alebo z dôvodu nedodania Tovar za cenu určenú podľa čl. 6 tejto Dohody s dvojmesačnou výpovednou lehotou. Dvojmesačná výpovedná lehota začína tiež plynúť prvým dňom mesiaca nasledujúceho po mesiaci, v ktorom bola výpoveď doručená Predávajúcemu.

Článok 12 **Záverečné ustanovenia**

- 12.1. Zmluvné strany si do 5 dní od nadobudnutia účinnosti tejto Dohody oznámia kontaktné osoby.
- 12.2. Táto Dohoda nadobúda platnosť dňom jej podpisu obidvoma zmluvnými stranami a účinnosť dňom nasledujúcim po dni jej zverejnenia v Centrálnom registri zmlúv, ktorý vedie Úrad vlády SR, v súlade so zákonom č. 546/2010 Z. z., ktorým sa dopĺňa zákon č. 40/1964 Zb. Občiansky zákonník v znení neskorších predpisov, a ktorými sa menia a dopĺňajú niektoré zákony. Dohodu uverejní Kupujúci.
- 12.3. Zmeny a doplnky tejto Dohody je možné robiť len písomne vo forme očíslovaných dodatkov, ktoré sa po podpísaní obidvomi Zmluvnými stranami stávajú jej neoddeliteľnou súčasťou.
- 12.4. Práva a povinnosti zmluvných strán, pokiaľ táto Dohoda neupravuje inak, sa riadia ustanoveniami Obchodného zákonníka a ostatnými všeobecne záväznými právnymi predpismi platnými v Slovenskej republike.
- 12.5. Táto Dohoda je vyhotovená v piatich (5) rovnopisoch s platnosťou originálu, dva (2) rovnopisy zostanú Predávajúcemu a tri rovnopisy zostanú Kupujúcemu.
- 12.6. Zmluvné strany vyhlasujú, že si túto Dohodu prečítali, jej zneniu porozumeli, že nebola uzatvorená v tiesni, ani za zvlášť nevýhodných podmienok a na znak súhlasu s jej obsahom ju vlastnoručne podpisujú.

Prílohy:

- Príloha č. 1: Opis predmetu zákazky, technické požiadavky
Príloha č. 2: Štruktúrovaný rozpočet ceny rámcovej dohody

Za Predávajúceho:

Jozef Hulina
konateľ spoločnosti

V dňa

Za Kupujúceho:

Ing. Denisa Saková, PhD.
vedúca služobného úradu
Ministerstva vnútra Slovenskej republiky

V Bratislave dňa

Príloha č. 1:

Opis predmetu zákazky, technické požiadavky

Kancelársky nábytok, kancelárske stoličky a kreslá

Predmetom zákazky je zabezpečenie dodávky kancelárskeho nábytku, kancelárskych stoličiek a kresiel vrátane súvisiacich služieb (doprava na miesto dodania, naloženie a vyloženie na mieste dodania, vrátane montáže), v období 48 mesiacov. Predávajúci sa zaväzuje dodávať predmet zákazky do miest plnenia uvedených v Kúpnej zmluve, v množstve a čase podľa potrieb kupujúceho.

Kancelársky nábytok:

Minimálne technické požiadavky:

Stolové zostavy

Stolové dosky budú vyrobené z laminovanej drevotrieskovej dosky hrúbky 25 mm. Budú vyhotovené v melamínovej fólii v dezénach sivá, agát, buk, jelša, višňa, čerešňa, calvados, orech alebo ekvivalent. Pracovná doska stola je olepená 2 mm ABS hranou. Konštrukcia stolov spĺňa vysoké nároky na kvalitu a ergonómiu a zodpovedá tak normám STN 910272, STNEN 14074, STN 910000 a STN 910102. Obojstranne melamínom potiahnuté dosky budú odolné voči všetkým prostriedkom, bežne používaným v kanceláriách, voči chemikáliám, tukom a alkoholu. Nohy stolov budú kovové povrchovo upravené práškovým smaltom odolným voči nárazom a poškrabaniu, vybavené výškovo nastaviteľnou rektifikáciou. Výška stolov bude 750 mm.

Ako doplnkovou výbavou môžu byť stoly dodávané s predným vonkajším krytom podnože vyrobeným z plných dosák o minimálnej výške 400 mm, dĺžka 1600 mm. Stoly tiež môžu byť vybavené držiakom PC a držiakom klávesnice PC. Jednotlivé typy doplnkových výbav budú jednotlivo nacenené ako položky č. 13 a 14 a 56 prílohy č. 4 týchto súťažných podkladov – Štruktúrovaného rozpočtu ceny Rámcovej dohody.

- 1 – pracovný stôl 180x80x75 cm
- 2 – pracovný stôl 160x80x75 cm
- 3 – pracovný stôl 140x80x75 cm
- 4 – pracovný stôl 120x80x75 cm
- 5 – pracovný stôl 80x80x75 cm

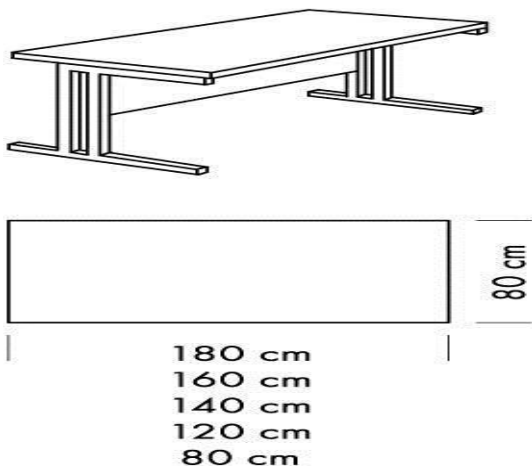

- 6 – prídavný stôl 120x60x75 cm
- 7 – prídavný stôl 90x60x75 cm

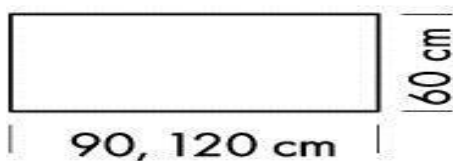
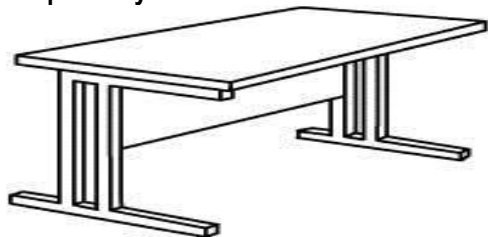

- 8 – rokovací stôl 180x80x75 cm, centrálna podnož
- 9 – rokovací stôl 160x80x75 cm, centrálna podnož
- 10 – rokovací stôl 140x80x75 cm, centrálna podnož
- 11 – rokovací stôl 120x80x75 cm, centrálna podnož
- 12 – rokovací stôl 80x80x75 cm, centrálna podnož

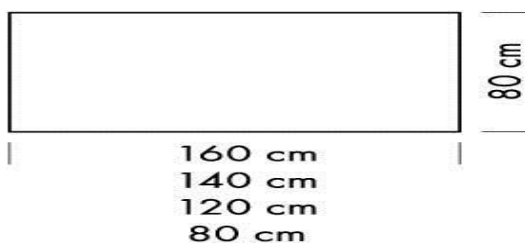

- 13 – výsuvný držiak klávesnice

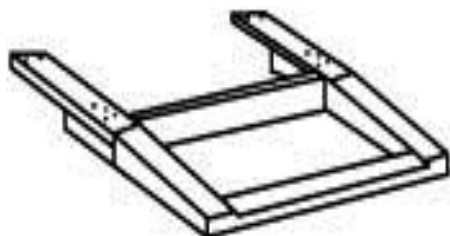

14 – držiak PC k stolu

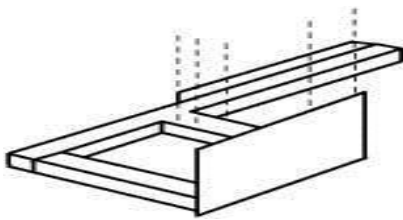

Skrine a kontajner

Korpusy, dvierka skrií a kontajnerov budú vyrobené z laminovanej drevotrieskovej dosky v dezénach sivá, agát, buk, jelša, višňa, čerešňa, calvados a orech. Obojstranne melamínom upravené v norme E-1, testované podľa európskej normy DIN 4554 (bez formaldehydu), budú odolné voči všetkým prostriedkom, ktoré sa bežne používajú v kanceláriách, voči chemikáliám, tukom a alkoholu. Dosky budú mať hrúbku 18 mm a sú olemované 2 mm ABS hranou. Dvere skrií budú uzamykateľné bezpečnostnými cylindrickými zámkami a vybavené madlami. Skrine budú vybavené rektifikačnými nohami s výškou 3 alebo 5 cm. Chrbát skrií bude vyrobený z 3 mm hrubých dosák, obojstranne pohľadový.

Korpusy kontajnerov budú vyrobené z laminátovej drevotrieskovej dosky o hrúbke 18 mm s 2 mm ABS hranou. Zadné steny budú vyrobené z laminátovej drevotrieskovej dosky o hrúbke 18 mm v tých istých dezénach ako skrine. Všetky kontajnerové budú na kolieskach s centrálnym uzamykaním, alebo s uzamykaním vrchnej zásuvky. Zásuvky budú vyhotovené z čierneho plastu. Vrchná zásuvka musí mať možnosť vnútorného členenia. Čelá zásuviek budú vyhotovené z drevotrieskovej dosky ako korpusy kontajnerov s hranami ABS. Zásuvky môžu byť aj kovové, na farbe nezáleží, ale čelá zásuviek musia byť vyhotovené z drevotrieskovej dosky ako korpusy kontajnerov s hranami ABS.

Vešiakové steny, podklad pod zrkadlá a poličky budú vyrobené z laminovanej drevotrieskovej dosky v dezénach sivá, agát, buk, jelša, višňa, čerešňa, calvados a orech obojstranne melamínom upravené v norme E-1, testované podľa európskej normy DIN 4554 (bez formaldehydu), budú odolné voči všetkým prostriedkom, bežne používaným v kanceláriách, voči chemikáliám, tukom a alkoholu. Dosky budú mať hrúbku 18 mm, olemované 2 mm ABS hranou.

15 – dvojdvierová šatníková skriňa s podstavcom, 250x100x100 cm

Maximálna výška skriňovej zostavy 250 cm, materiál: drevotrieska – farba svetlý buk, štandardné prevedenie bez ABS hrán, chrbát skrine musí byť obojstranne pohľadový. Jedná sa o dvojdvierovú skriňu rozdelenú na 2 časti, t.j. samostatný podstavec a skriňa

Rozmery:

Skriňa – výška 200 cm, z toho: vešiaková časť: výška 120 cm, šírka 100 cm, hĺbka 60 cm, tyč na vešiaky, FAB zámok, policová časť:

Skriňa má iba 1 policu, ktorá je v tzv. skriňovej časti, vo výške 165 cm.

Skriňa má 1 tyč na vešanie odevov, výška umiestnenia tyče: 120 cm v rámci skriňovej časti, od zeme kde bude skriňa umiestnená je to teda 165 cm.

Dvojdvierová šatníková skriňa s podstavcom sa skladá z 2 častí:

- skriňa s 1 policou a 1 tyčou na vešanie, rozmery skrine: š:100 cm, h: 60 cm, v: 200 cm;
- podstavec s úložným priestorom a jednostranným výklopným otváraním, rozmery: š: 100 cm, h: 100 cm, v: 45 cm, spevnená časť na sedenie; otváranie jednostranné výklopné z dôvodu úložného priestoru a 2 krát vetracie otvory – mriežka

Sokel – 5 cm

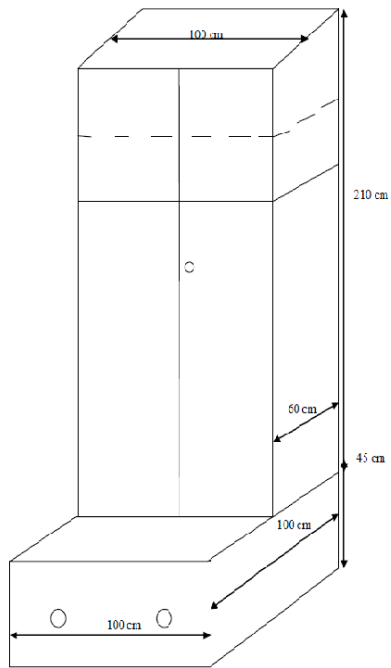

16 - skriňa otvorená, 180x80x38 cm, 4 police

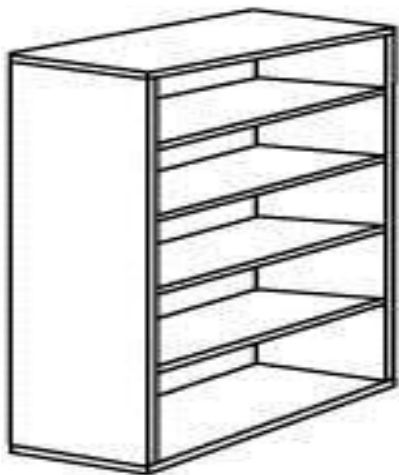

17 - skriňa dverová, 180x80x40 cm, 4 police

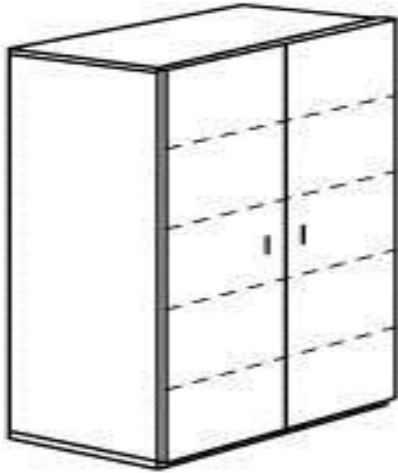

18 – skriňa šatník, 180x80x40 cm, 1 polica, výsuvný vešiak

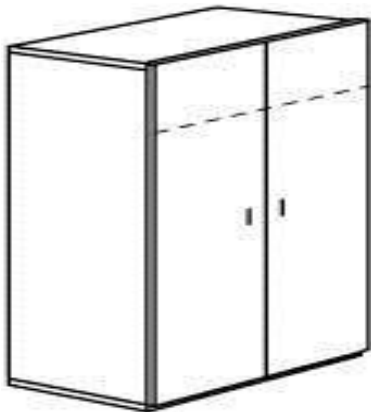

19 – skriňa otvorená, 180x40x38 cm, 4 police

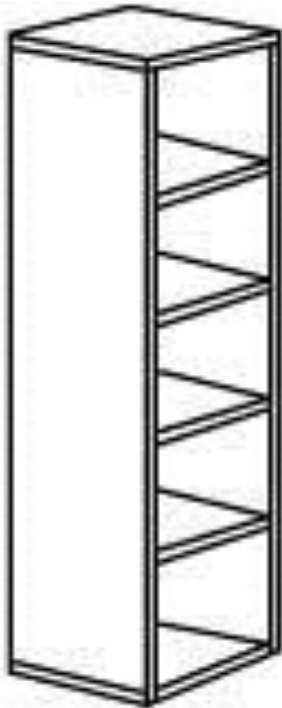

20 – skriňa 2/5 dverka + 3/5 otvorená, 180x80x40, 4 police



21 – skriňa 3/5 dverka + 2/5 otvorená, 180x80x40, 4 police



22 – skriňa rohová, 180x38x38 cm, 4 police

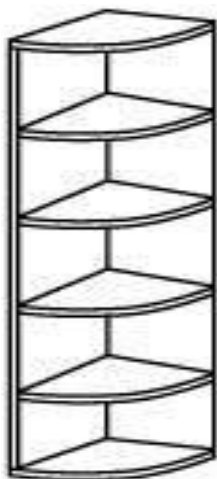

23 – skriňa otvorená, 140x80x38 cm, 3 police

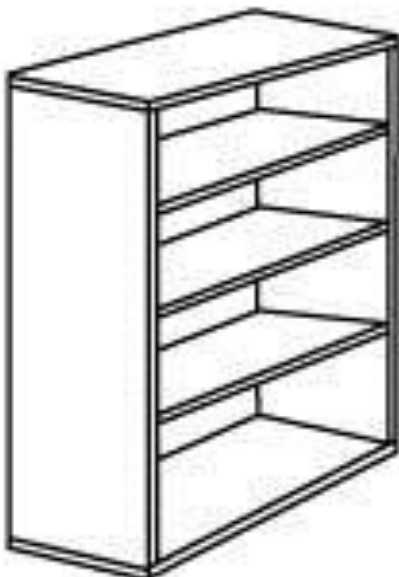

24 – skriňa dverová, 140x80x40 cm, 3 police

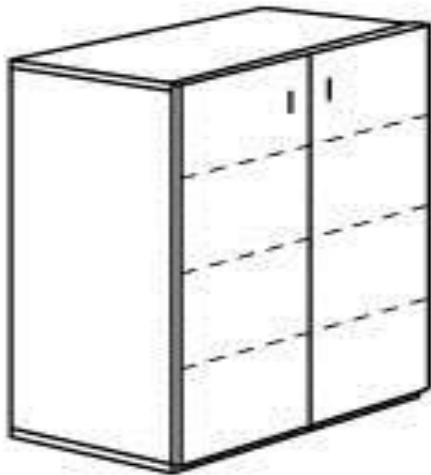

25 – skriňa šatník, 140x80x40 cm, výsuvný vešiak

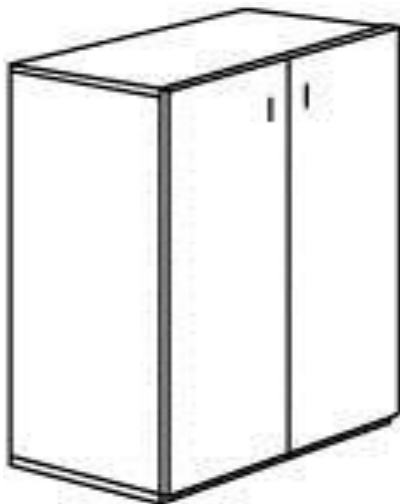

26 – skriňa otvorená, 140x40x38 cm, 3 police

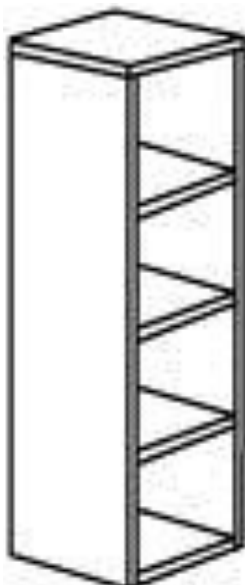

27 – skriňa 2/4 dvierka + 2/4 otvorená, 140x80x40, 3 police



28 – skriňa 3/4 dvierka + 1/4 otvorená, 140x80x40, 3 police



29 – skriňa rohová, 140x38x38 cm, 3 police

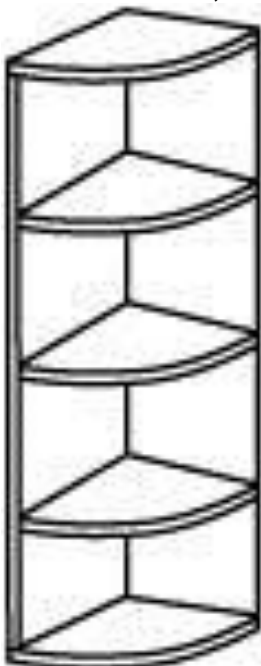

30- skriňa otvorená, 110x80x38 cm, 2 police

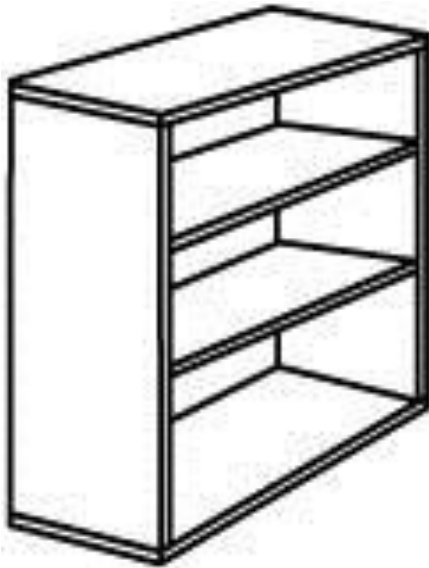

31- skriňa dverová, 110x80x40 cm, 2 police

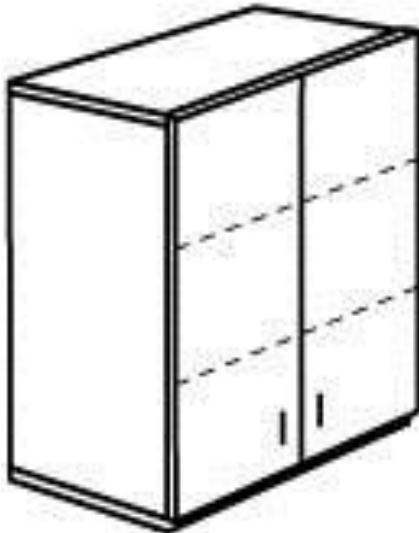

32 – skriňa dverová, nadstavcová, 110x80x40 cm, 2 police

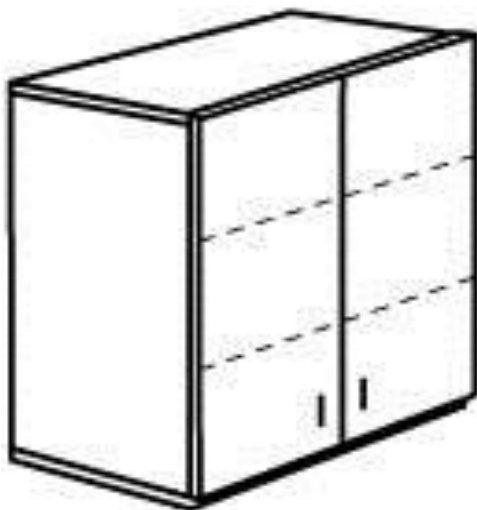

33 – skriňa otvorená, 110x40x38 cm, 2 police

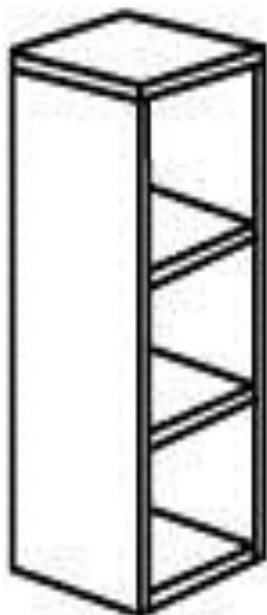

34 – skriňa 2/3 dvierka + 1/3 otvorená, 110x80x40, 2 police



35 – skriňa rohová, 110x38x38 cm, 2 police

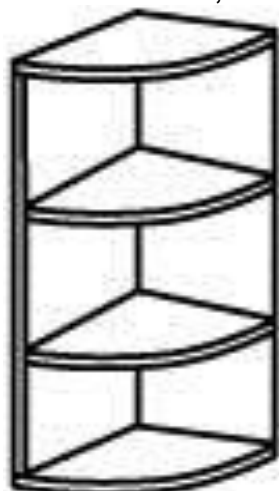

36 - skriňa otvorená, 70x80x38 cm, 1 polica

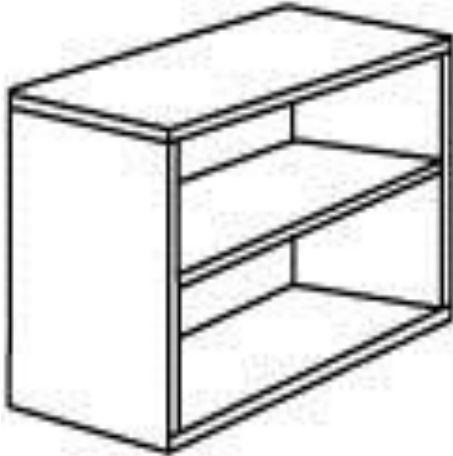

37 - skriňa dverová, 70x80x40 cm, 1 polica

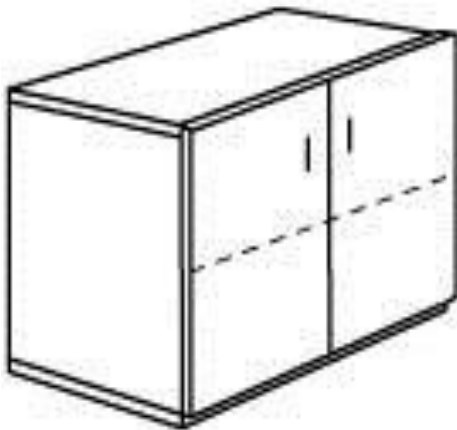

38 - skriňa dverová, nadstavcová, 70x80x40 cm, 1 polica

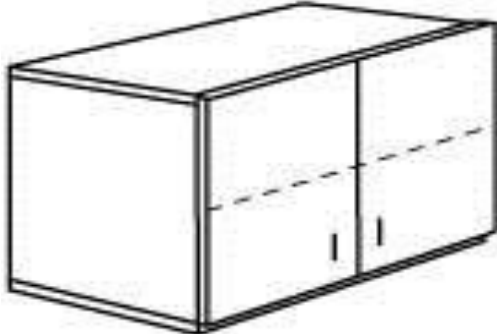

39 - skriňa otvorená, 70x40x38 cm, 1 polica

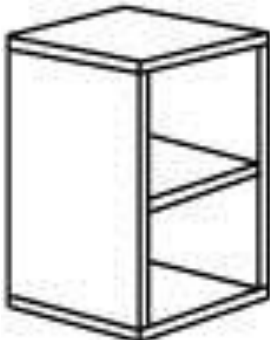

40 – skriňa rohová, 70x38x38 cm, 1 polica

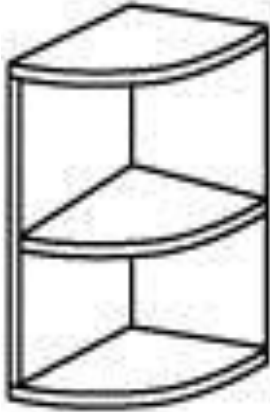

41 – kontajner 42x60x60 cm, 4.3.3 centrálny zámok



42 - kontajner 42x60x60 cm, 1.3.3 centrálny zámok



43 – vešiaková stena 120x40 cm, polica hĺbka 22 cm

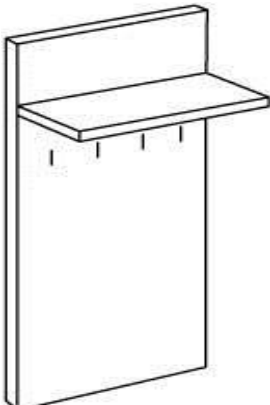

44 – zrkadlo 115x35 cm, podklad 120x40 cm

45 – závesná polica, nosnosť max. 20 kg, 40x25 cm

46 – závesná polica, nosnosť max. 20 kg, 80x25 cm

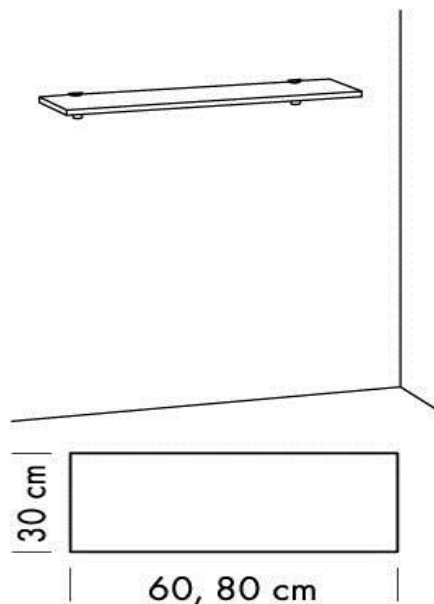

Konferenčné stolíky

Konferenčné stolíky budú vyrobené z laminovanej drevotrieskovej dosky hrúbky 25 mm. Budú vyhotovené v melamínovej fólii v dezénoch sivá, agát, buk, jelša, višňa, čerešňa, calvados a orech. Budú olemované 2 mm ABS hranou. Obojstranne melamínom upravené v norme E-1, testované podľa európskej normy DIN 4554 (bez formaldehydu), budú odolné voči všetkým prostriedkom, ktoré sa bežne používajú v kanceláriách, voči chemikáliám, tukom a alkoholu. Priečky budú vyrobené z laminovanej drevotrieskovej dosky hrúbky 18 mm. Budú vyhotovené v melamínovej fólii v dezénoch sivá, agát, buk, jelša, višňa, čerešňa, calvados a orech. Budú olemované 2 mm ABS hranou. Obojstranne melamínom upravené v norme E-1, testované podľa európskej normy DIN 4554 (bez formaldehydu), budú odolné voči všetkým prostriedkom, ktoré sa bežne používajú v kanceláriách, voči chemikáliám, tukom a alkoholu. Stolič C47 bude montovaný na kolieska, stolič C48 bude mať jednu centrálnu nohu a stolíky C49 a C50 budú mať nohy s rektifikáciou (výškovo nastaviteľné v rozmedzí 1-5 cm).

47 – stolič konferenčný okrúhly, priemer 90 cm, výška 55 cm

48 – stolič konferenčný, tvar elipsa, tubusová noha guľatá, 120x55x60 cm

49 – stolič konferenčný, tvar elipsa, centrálna noha, 120x55x60 cm

50 – stolič konferenčný, tvar štvorec, 80x55x60 cm

Kancelárske stoličky a kreslá:

Minimálne technické požiadavky:

51 - stolička kancelárska otočná, nosnosť do 120 kg, s opierkami rúk

- moderná kancelárska stolička
- ergonomicky tvarovaná
- možnosť zafixovať sedák a opierku v 4 polohách
- studená pena vo vnútri sedáka
- kvalitný piest zabezpečujúci reguláciu výšky sedenia a zabraňujúci postupnému klesaniu
- hliníkový kríž stoličky

- univerzálne kolieska na tvrdú podlahu aj kobercové krytiny
- chrbát stoličky vyrobený zo samonosnej sieťoviny
- nastaviteľná výška podrúčok
- záruka 5 rokov
- látka:

zloženie:	100% polyester
martindale:	100 000 cyklov
gramáž:	285 g/m ²
odolnosť voči horľavosti:	ČSN EN 13761:2003 a ČSN EN 1022:2006BS EN 1021 – 1:1994
stálosť na svetle:	6 (ISO105-B02:1999)

52 - kreslo kancelárske otočné, na 24 hod, nosnosť do 150 kg, s opierkami rúk a hlavy

- veľmi pohodlné celočalúnené kreslo
- možnosť zafixovať sedák aj opierku v troch polohách
- výškovo nastaviteľné multifunkčné opierky rúk
- kvalitný piest zabezpečujúci reguláciu výšky sedenia a zabraňujúci postupnému klesaniu
- hliníkový kríž stoličky
- univerzálne kolieska na tvrdú podlahu aj kobercové krytiny
- komfortné ovládanie výšky, hĺbky a sklonu v jednej páčke
- možnosť nastavenia náklonu sedáka samostatne
- flexibilná ergonomická bedrová opierka
- možnosť prispôbiť si uhol a výšku nastavenia hlavovej opierky
- chrbát stoličky vyrobený zo samonosnej sieťoviny
- záruka 5 rokov
- látka:

zloženie:	100% polyester
martindale:	100 000 cyklov
gramáž:	285 g/m ²
odolnosť voči horľavosti:	ČSN EN 13761:2003 a ČSN EN 1022:2006
stálosť na svetle:	6 (ISO105-B02:1999)

53 – stolička celodrevená

- stolička z lakovanej bukovej preglejky, identický dekor ako nábytok
- plastové klzáky na ochranu podlahových krytín
- povrchová úprava kostry chróm alebo hliník
- korpus musí byť z kvalitnej lepenej deväť vrstvovej preglejky s hrúbkou 1 cm
- záruka 5 rokov

54 – stolička rokovacia s opierkami rúk

- klasická konferenčná stolička s veľkou variabilitou
- stolička má sedák čalúnený a operadlo zo samonosnej sieťoviny
- čierna farba kostry
- hrúbka čalúnenia min. 2,5 cm
- látka:

zloženie:	100% polyester
martindale:	100 000 cyklov
gramáž:	285 g/m ²
odolnosť voči horľavosti:	ČSN EN 13761:2003 a ČSN EN 1022:2006
- stálosť na svetle: 6 (ISO105-B02:1999)
- záruka 5 rokov

55 – kreslo rokovacie na chrómovej pérovej konštrukcii

- vhodné do moderných aj klasických kancelárií
- veľmi pohodlné, ergonomicky tvarované, prešívané, celočalúnené
- robustná zváraná kovová konštrukcia
- kvalitná chrómová kostra
- nosnosť do 130 kg
- záruka 5 rokov
- látka: zloženie: 100% polyester
- martindale: 100 000 cyklov
- gramáž: 285 g/m²
- odolnosť voči horľavosti: ČSN EN 13761:2003 a ČSN EN 1022:2006

- stálosť na svetle: 6 (ISO105-B02:1999)

Ak sa v súťažných podkladoch uvádzajú údaje alebo odkazy na konkrétneho výrobcu, výrobný postup, značku, obchodný názov, patent alebo typ, umožňuje sa uchádzačom predloženie ponuky s ekvivalentným riešením s porovnateľnými, respektíve vyššími technickými parametrami.

Príloha č. 2:

Štruktúrovaný rozpočet ceny rámcovej dohody

Kancelársky nábytok, kancelárske stoličky a kreslá

P.č.	Názov tovaru	Maximálna jednotková cena v EUR bez DPH/ks	Sadzba DPH v %	Výška DPH v EUR	Maximálna jednotková cena v EUR s DPH/ks
1.	Pracovný stôl 180x80x75 cm	82,28	20	16,46	98,74
2.	Pracovný stôl 160x80x75 cm	78,70	20	15,74	94,44
3.	Pracovný stôl 140x80x75 cm	75,50	20	15,10	90,60
4.	Pracovný stôl 120x80x75 cm	71,73	20	14,35	86,08
5.	Pracovný stôl 80x80x75 cm	64,18	20	12,84	77,02
6.	Prídavný stôl 120x60x75 cm	67,95	20	13,59	81,54
7.	Prídavný stôl 90x60x75 cm	60,40	20	12,08	72,48
8.	Rokovací stôl 180x80x75 cm, centrálna podnož	82,28	20	16,46	98,74
9.	Rokovací stôl 160x80x75 cm, centrálna podnož	78,70	20	15,74	94,44
10.	Rokovací stôl 140x80x75 cm, centrálna podnož	75,50	20	15,10	90,60
11.	Rokovací stôl 120x80x75 cm, centrálna podnož	71,73	20	14,35	86,08
12.	Rokovací stôl 80x80x75 cm, centrálna podnož	64,18	20	12,84	77,02
13.	Doplňková výbava pre stôl - Výsuvný držiak klávesnice	5,03	20	1,01	6,04
14.	Doplňková výbava pre stôl - Držiak PC k stolu	16,36	20	3,27	19,63
15.	Dvojdverová šatníková skriňa s podstavcom, 250x100x100 cm	166,50	20	33,30	199,80
16.	Skriňa otvorená, 180x80x38 cm, 4 police	47,24	20	9,45	56,69
17.	Skriňa dverová, 180x80x40 cm, 4 police	73,08	20	14,62	87,70
18.	Skriňa šatník, 180x80x40 cm, 1 polica, výsuvný vešiak	71,15	20	14,23	85,38
19.	Skriňa otvorená, 180x40x38 cm, 4 police	32,82	20	6,56	39,38
20.	Skriňa 2/5 dvierka + 3/5 otvorená, 180x80x40, 4 police	63,21	20	12,64	75,85
21.	Skriňa 3/5 dvierka + 2/5 otvorená, 180x80x40, 4 police	67,57	20	13,51	81,08
22.	Skriňa rohová, 180x38x38 cm, 4 police	33,20	20	6,64	39,84
23.	Skriňa otvorená, 140x80x38 cm, 3 police	40,56	20	8,11	48,67
24.	Skriňa dverová, 140x80x40 cm, 3 police	61,37	20	12,27	73,64
25.	Skriňa šatník, 140x80x40 cm, výsuvný vešiak	52,85	20	10,57	63,42
26.	Skriňa otvorená, 140x40x38 cm, 3 police	29,04	20	5,81	34,85
27.	Skriňa 2/4 dvierka + 2/4 otvorená, 140x80x40, 3 police	54,79	20	10,96	65,75
28.	Skriňa 3/4 dvierka + 1/4 otvorená, 140x80x40, 3 police	58,18	20	11,64	69,82
29.	Skriňa rohová, 140x38x38 cm, 3 police	26,81	20	5,36	32,17
30.	Skriňa otvorená, 110x80x38 cm, 2 police	33,01	20	6,60	39,61
31.	Skriňa dverová, 110x80x40 cm, 2 police	50,24	20	10,05	60,29
32.	Skriňa dverová, nadstavcová, 110x80x40 cm, 2 police	49,08	20	9,82	58,90

33.	Skriňa otvorená, 110x40x38 cm, 2 police	24,20	20	4,84	29,04
34.	Skriňa 2/3 dvierka + 1/3 otvorená, 110x80x40, 2 police	47,24	20	9,45	56,69
35.	Skriňa rohová, 110x38x38 cm, 2 police	22,26	20	4,45	26,71
36.	Skriňa otvorená, 70x80x38 cm, 1 polica	24,59	20	4,92	29,51
37.	Skriňa dverová, 70x80x40 cm, 1 polica	37,75	20	7,55	45,30
38.	Skriňa dverová, nadstavcová, 70x80x40 cm, 1 polica	36,20	20	7,24	43,44
39.	Skriňa otvorená, 70x40x38 cm, 1 polica	18,49	20	3,70	22,19
40.	Skriňa rohová, 70x38x38 cm, 1 polica	17,13	20	3,43	20,56
41.	Kontajner 42x60x60 cm, 4.3.3 centrálny zámok	66,79	20	13,36	80,15
42.	Kontajner 42x60x60 cm, 1.3.3.3 centrálny zámok	74,54	20	14,91	89,45
43.	Vešniaková stena 120x40 cm, polica hĺbka 22 cm	16,65	20	3,33	19,98
44.	Zrkadlo 115x35 cm, podklad 120x40 cm	17,42	20	3,48	20,90
45.	Závesná polica, nosnosť max. 20kg, 40x25 cm	4,84	20	0,97	5,81
46.	Závesná polica, nosnosť max. 20kg, 80x25 cm	8,71	20	1,74	10,45
47.	Stolík konferenčný, priemer 90 cm, výška 55 cm	30,98	20	6,20	37,18
48.	stolík konferenčný, tvar elipsa, tubusová noha guľatá, 120x55x60 cm	60,02	20	12,00	72,02
49.	stolík konferenčný, tvar elipsa, centrálna noha, 120x55x60 cm	50,34	20	10,07	60,41
50.	Stolík konferenčný, tvar štvorec, 80x55x60 cm	23,23	20	4,65	27,88
51.	Stolička kancelárska otočná, nosnosť do 120 kg, s opierkami rúk	99,60	20	19,92	119,52
52.	Kreslo kancelárske otočné, na 24 hod, nosnosť do 150 kg, s opierkami rúk	157,82	20	31,56	189,38
53.	Stolička celodrevená	33,48	20	6,70	40,18
54.	Stolička rokovacia s opierkami rúk	50,03	20	10,01	60,04
55.	Kreslo rokovacie na chrómovej pérovej konštrukcii	128,59	20	25,72	154,31
56.	Doplnková výbava pre stôl - Predný vonkajší kryt podnože z plnej dosky o min. výške 400 mm, dĺžka 1600 mm	18,88	20	3,78	22,66
Súčet maximálnych jednotkových cien za dodanie požadovaného predmetu zákazky v EUR bez DPH		2975,00		595,00	3570,00