



ŽELEZNICE SLOVENSKEJ REPUBLIKY, BRATISLAVA

v skrátenej forme "ŽSR"

Klemensova 8, 813 61 Bratislava

Zmluva o dielo podľa § 536 a nasl. Obchodného zákonníka č. 513/1991 Zb. v znení neskorších predpisov (ďalej len „zmluva“)	Číslo: 1100038979/2014/5400/038	Zhotoviteľ: MTH Slovakia, spol. s r.o. Horná Kružná 5 038 61 Vrútky IČO: 36377635 DIČ: 2020119266 IČ DPH: SK2020119266 Bank. spojenie: Tatra banka, a.s. Číslo účtu: 2622702268/1100 IBAN: SK08 1100 0000 0026 2270 2268 SWIFT/BIC: TATRSKBX Zápis v Obchodnom registri Okresného súdu Žilina Oddiel: Sro vložka č.: 10889/L
Objednávateľ: Železnice Slovenskej republiky, Bratislava v skrátenej forme "ŽSR" Klemensova 8, 813 61 Bratislava		Miesto vykonania diela: 1. a 2. koľaj trate Vrútky nákl. st. – Turany (zast. Sučany) Lehota splatnosti faktúr (v dňoch): 30 dní
Faktúru zaslať dvojmo na: Železnice Slovenskej republiky, Bratislava v skrátenej forme "ŽSR" Účelové stredisko – Účtovné centrum Žilina Ul. 1. mája 34, 010 01 Žilina		
Konečný príjemca: Železnice Slovenskej republiky, Bratislava v skrátenej forme "ŽSR" Oblasť riaditeľstvo Žilina Ul. 1. mája 34, 010 01 Žilina		
Kontaktná osoba: Dušan Lehocký, tel. č.: 0903 441 399		
Táto zmluva nadobúda platnosť okamihom jej podpísania oprávnenými zástupcami oboch zmluvných strán a účinnosť v zmysle § 47a Občianskeho zákonníka v platnom znení dňom nasledujúcim po dni jej zverejnenia. Neoddeliteľnou súčasťou tejto zmluvy sú <i>Všeobecné obchodné podmienky vykonania diela (ďalej aj „VOPVD“)</i> , s ktorými sú zmluvné strany oboznámené a akceptujú ich v plnom rozsahu.		
Popis: Táto zmluva je vyhotovená v 3 rovnopisoch, z toho objednávateľ obdrží 2 rovnopisy a zhotoviteľ 1 rovnopis. Vo všetkých písomnostiach súvisiacich s touto zmluvou musí byť z dôvodu zabezpečenia presnej identifikácie uvedené číslo tejto zmluvy.		
Špecifikácia diela		Lehota vykonania diela
Predmetom tejto zmluvy je vykonanie diela: „Stabilizácia trakčných podpier – 1. a 2. koľ. trate Vrútky nákl. st. – Turany (zast. Sučany)“ (ďalej len „dielo“). Bližšia špecifikácia diela je uvedená v Prílohe č. 1, ktorá tvorí neoddeliteľnú súčasť tejto zmluvy. Cena diela: 15 900,00 € bez DPH Jednotlivé časti predmetu plnenia sú ocenené v Prílohe č. 2, ktorá tvorí neoddeliteľnú súčasť tejto zmluvy. Cena je pevná. Zhotoviteľ poskytuje na dielo záruku v dĺžke 24 mesiacov.		do 31.10.2014
Objednávateľ: Železnice Slovenskej republiky, Bratislava v skrátenej forme "ŽSR" dňa: 8.4.2014 Ing. Regina Víteková, v.r. Riaditeľka ŽSR – CLaO Bratislava	Zhotoviteľ: MTH Slovakia, spol. s r.o. dňa: 14.4.2014 Ing. Anton Fusek, v.r. konateľ	

Telefón
041-2292350

Fax

E-mail
piesecka.sona@zsr.sk

Číslo účtu: 10030-13407432/0200

SWIFT/BIC: SUBASKBX

IBAN: SK69 0200 0100 3000 1340 7432

IČO: 31 364 501

DIČ: 2020480121

IČ DPH: SK2020480121

Všeobecné obchodné podmienky vykonania diela

I. Predmet zmluvy

1. Zhotoviteľ sa zaväzuje vykonať pre objednávateľa dielo špecifikované v Prílohe č.1 tejto zmluvy (ďalej v texte aj „predmet plnenia“ alebo „dielo“). Objednávateľ sa zaväzuje za riadne vykonané dielo zaplatiť dohodnutú cenu. Zhotoviteľ sa zaväzuje vykonať dielo vo vlastnom mene a na vlastnú zodpovednosť.

II. Cena

1. Cena predmetu plnenia je dohodnutá v súlade so zákonom č.18/1996 Z. z. o cenách v znení neskorších predpisov. Dohodnutá cena uvedená v zmluve je bez DPH. K cene bude účtované DPH v zmysle platných právnych predpisov.

2. Ocenenie jednotlivých častí predmetu plnenia tvorí Prílohu č. 2 tejto zmluvy. Cena jednotlivých častí podľa Prílohy č. 2 je pevná a nemenná, pričom celková cena predmetu plnenia je určená ako súčet jednotlivých častí predmetu plnenia uvedených v Prílohe č. 2. tejto zmluvy. Zhotoviteľ podpisom tejto zmluvy potvrdzuje, že Príloha č. 2 tejto zmluvy obsahuje všetky položky, ktoré sú potrebné na zhotovenie diela tak, ako je dielo definované v ostatných ustanoveniach tejto zmluvy.

3. V cene diela sú zahrnuté všetky náklady zhotoviteľa, ktoré zhotoviteľovi vzniknú pri vykonávaní diela podľa tejto zmluvy, a ktoré zhotoviteľovi vzniknú po vykonaní diela podľa tejto zmluvy v súvislosti s uvedeným dielom.

4. K zmene ceny predmetu plnenia môže dôjsť výhradne len pri zmene rozsahu predmetu plnenia (pri zmene v špecifikácii položiek a/alebo rozsahu položiek uvedených v Prílohe č. 2) a to na základe písomnej požiadavky objednávateľa, pričom potreba takejto zmeny predmetu plnenia nebola zmluvným stranám pri uzatváraní tejto zmluvy známa, a ani ju zmluvné strany nemohli vopred objektívne predvídať a zároveň takáto zmena predmetu plnenia musí byť v súlade s ustanovením § 10a ods. 1 zákona č. 25/2006 Z.z. o verejnom obstarávaní a o zmene a doplnení niektorých zákonov v znení neskorších predpisov.

5. Takáto zmena predmetu plnenia a zmena ceny musí byť urobená písomným dodatkom k tejto zmluve podpísaným oprávnenými zástupcami zmluvných strán.

III. Čas a miesto vykonania diela

Zhotoviteľ je povinný vykonať dielo v termíne a na mieste uvedenom v tejto zmluve.

IV. Platobné podmienky, zmluvné pokuty a náhrada škody

1. Štandardná lehota splatnosti faktúr je 30 dní odo dňa doručenia faktúry objednávateľovi. Objednávateľ neposkytuje zálohy ani preddavky na cenu diela.

2. Zhotoviteľ je oprávnený fakturovať najskôr v deň vykonania diela, ale najneskôr do 15 pracovných dní odo dňa vykonania diela.

3. Faktúra musí obsahovať všetky náležitosti v zmysle platných právnych predpisov. Okrem toho musí faktúra obsahovať aj názov diela a číslo tejto zmluvy. Prílohou každej faktúry bude objednávateľom odsúhlasený a potvrdený súpis vykonaných prác a/alebo protokol o odovzdaní a prevzatí vykonaného diela alebo časti diela objednávateľom.

4. V prípade, že faktúra nebude obsahovať požadované náležitosti a/alebo nebude mať požadované prílohy, objednávateľ je oprávnený ju vrátiť zhotoviteľovi na prepracovanie a/alebo doplnenie s tým, že nová lehota splatnosti začne plynúť dňom doručenia opravenej a/alebo doplnenej faktúry.

5. Za nedodržanie lehoty splatnosti faktúry je zhotoviteľ oprávnený požadovať úrok z omeškania v zmysle ustanovení Obchodného zákonníka.

6. Za nedodržanie termínu vykonania diela uvedeného v zmluve je zhotoviteľ povinný uhradiť objednávateľovi zmluvnú pokutu vo výške 0,05 % z celkovej ceny diela za každý deň omeškania, i začatý. Právo objednávateľa na náhradu škody tým nie je dotknuté.

7. V prípade vadného plnenia je zhotoviteľ povinný zaplatiť objednávateľovi zmluvnú pokutu vo výške 0,5 % z celkovej ceny diela za každú reklamáciu uplatnenú v písomnej forme, ktorá sa preukáže ako oprávnená. Túto pokutu, však zhotoviteľ nie je povinný zaplatiť, ak zhotoviteľ reklamovanú vadu uzná a bezplatne ju odstráni do 30 dní od uplatnenia reklamácie objednávateľom.

8. V prípade odstúpenia od zmluvy objednávateľom v zmysle bodov 2., 3. a 4. článku VI. týchto VOPVD má objednávateľ popri nároku na úhradu preukázanej škody spôsobenej neukončením dohodnutých výkonov i nárok na zaplatenie zmluvnej pokuty vo výške 15 % z celkovej ceny diela.

9. Zhotoviteľ sa zaväzuje, že svoje pohľadávky voči objednávateľovi nepostúpi (ani s nimi nebude inak obchodovať) tretej strane bez písomného súhlasu objednávateľa. V prípade porušenia tohto dojednania je zhotoviteľ povinný uhradiť objednávateľovi zmluvnú pokutu vo výške 20 % z hodnoty pohľadávky, ktorú postúpil. Pre vylúčenie akýchkoľvek pochybností týmto nie je dotknutá neplatnosť takéhoto úkonu. Právo objednávateľa na náhradu škody tým nie je dotknuté.

10. Ak bude zhotoviteľ zverejnený v Zozname platiteľov DPH, u ktorých nastali dôvody na zrušenie registrácie v zmysle zákona č. 222/2004 Z. z. o DPH v znení neskorších predpisov, objednávateľ uhradí zhotoviteľovi sumu zníženú o čiastku rovnajúcu sa výške DPH uvedenej na faktúre. Túto nezaplatenú sumu uhradí objednávateľ zhotoviteľovi na základe preukázania úhrady DPH daňovému úradu za príslušný mesiac/štvrtrok čestným vyhlásením, že DPH uvedená na faktúre pre objednávateľa bola v lehote splatnosti uhradená daňovému úradu, fotokópiou daňového priznania a fotokópiou výpisu o zaplatení DPH.

V. Práva a povinnosti zmluvných strán

1. Povinnosti zhotoviteľa:

- zodpovedá za rozsah a kvalitu vykonaného diela vo vzťahu k požadovaným výkonom a zodpovedá za nedostatky a vady diela v súlade s podmienkami stanovenými všeobecne záväznými právnymi, technickými a hygienickými predpismi,
- vykonáva činnosti spojené s vykonaním diela len prostredníctvom odborne spôsobilých osôb,
- vykonáva činnosti spojené s vykonaním diela na vlastnú zodpovednosť, v súlade s podmienkami dohodnutými v tejto zmluve a v súlade s príslušnými všeobecne záväznými právnymi predpismi platnými na území Slovenskej republiky, a internými predpismi objednávateľa vzťahujúcimi sa na vykonávané dielo, najmä predpismi upravujúcimi zaistenie bezpečnosti a ochrany zdravia pri práci (ako napr. zákon č. 124/2006 Z.z. o bezpečnosti a ochrane zdravia pri práci v znení neskorších predpisov, interného predpisu objednávateľa ŽSR Z2, vyhláška č. 374/1990 Zb. o bezpečnosti práce a technických zariadení pri stavebných prácach) a oblasť ochrany životného prostredia. Zhotoviteľ podpisom tejto zmluvy potvrdzuje, že sú mu známe interné predpisy objednávateľa súvisiace s vykonávaným dielom a že mu tieto interné predpisy boli dané k dispozícii.
- zodpovedá za bezpečnosť svojich zamestnancov a iných osôb konajúcich za zhotoviteľa a dodržiavanie ustanovení bezpečnostných predpisov. Zhotoviteľ je povinný preukázateľne poučiť všetkých zamestnancov ako aj iné osoby pracujúce na diele o pravidlách bezpečnosti a ochrany zdravia pri práci. Zhotoviteľ sa zaväzuje a je povinný dodržať pokyny a ustanovenia interného predpisu objednávateľa Z2 „Bezpečnosť zamestnancov v podmienkach ŽSR“.
- Je povinný uzatvoriť s objednávateľom Písomnú dohodu o zaistení bezpečnosti a ochrane zdravia pri práci v priestoroch ŽSR v zmysle zákona NR SR č. 124/2006 Z. z. zákon o bezpečnosti a ochrane zdravia pri práci a o zmene a doplnení niektorých zákonov v znení neskorších právnych úprav a interného predpisu ŽSR Z2 „Bezpečnosť zamestnancov v podmienkach ŽSR“ čl. 452 najneskôr do začatia vykonávania diela v zmysle tejto zmluvy (v prípade, že pri plnení tejto zmluvy dôjde k fyzickému odovzdaniu staveniska, najneskôr do odovzdania staveniska v zmysle tejto zmluvy). Bez uzatvorenia akejto dohody zhotoviteľ nie je oprávnený začať práce na diele. Zhotoviteľ vyhlasuje, že s Podkladom pre vypracovanie Písomnej dohody o zaistení bezpečnosti a ochrany zdravia osôb pri práci v priestoroch ŽSR (vypracovaným objednávateľom) bol riadne oboznámený a podmienky v ňom uvedené v plnom rozsahu akceptuje. Pokiaľ zhotoviteľ neuzavrie túto dohodu, je objednávateľ oprávnený postupovať podľa čl. VI. bod 4. týchto VOPVD.
- zhotoviteľ je povinný bez meškania a písomne informovať objednávateľa o vzniku akejkoľvek udalosti, ktorá bráni alebo sťažuje vykonanie diela,
- zhotoviteľ je povinný zúčastniť sa pred začiatkom prác poučenia o miestnych pomeroch z hľadiska podmienok prevádzky a BOZP, ktoré vykoná určený zástupca objednávateľa. Zhotoviteľ je povinný následne poučiť všetkých zamestnancov ako aj iné osoby pracujúce na diele o miestnych pomeroch z hľadiska podmienok prevádzky a BOZP.

2. Povinnosti objednávateľa:

- poskytnúť zhotoviteľovi súčinnosť pri vykonávaní diela,
- ihneď a bezodkladne upozorňovať na nedostatky a chyby pri vykonávaní diela a umožniť v primeranom čase ich odstránenie.

3. Prevzatie diela alebo jeho časti môže byť objednávateľom odmietnuté pre vady a to až do ich odstránenia.

4. Záručná doba začína plynúť odo dňa odovzdania diela objednávateľovi.

5. Vady diela, ktoré sa vyskytnú v záručnej dobe musí objednávateľ bez zbytočného odkladu reklamovať písomne s uvedením popisu, ako sa prejavujú. Zhotoviteľ je povinný písomne sa vyjadriť k reklamácii do 10 pracovných dní po jej doručení. Ak sa v tejto lehote nevyjadrí, bude to znamenať jeho súhlas s opodstatnenosťou reklamácie. Vady je zhotoviteľ povinný odstrániť bezodkladne a bezodplatne, najneskôr v lehote do 30 dní odo dňa uplatnenia reklamácie zo strany objednávateľa. V prípade, že zhotoviteľ vady v tejto lehote neodstráni, má objednávateľ oprávnenie odstrániť vady sám alebo prostredníctvom tretích osôb na náklady zhotoviteľa. Tým nie je dotknuté právo objednávateľa na zmluvnú pokutu a/alebo náhradu škody.

6. Zhotoviteľ sa zaväzuje, že pristúpi na zmenu záväzku v prípadoch, kedy sa po uzavretí tejto zmluvy zmenia východiskové podklady alebo vzniknú nové požiadavky na strane objednávateľa.

Zhotoviteľ môže zmenu záväzku realizovať až po podpísaní dodatku k tejto zmluve.

VI. Odstúpenie od zmluvy a trvanie zmluvného vzťahu

1. Od tejto zmluvy je možné písomne odstúpiť z dôvodov uvedených v tejto zmluve alebo v § 344 a nasl. Obchodného zákonníka.

2. Zhotoviteľ alebo objednávateľ môže od tejto zmluvy odstúpiť v prípade, ak druhá zmluvná strana poruší povinnosti, ktoré jej vyplývajú z ustanovení tejto zmluvy alebo z ustanovení príslušných právnych predpisov a to už po druhom takomto porušení hociktorej povinnosti, pričom oprávnená strana po prvom porušení povinnosti písomne upozorní druhú stranu na porušenie zmluvných podmienok alebo ustanovení právnych predpisov s upozornením, že pri ďalšom porušení hociktorej povinnosti odstúpi od tejto zmluvy; to neplatí pri podstatnom porušení zmluvnej povinnosti (v zmysle § 345 ods. 2 Obchodného zákonníka) alebo podstatnom porušení povinnosti vyplývajúcej z ustanovení platných právnych predpisov vzťahujúcich sa na predmet plnenia tejto zmluvy jednou zo zmluvných strán, kedy je druhá zmluvná strana oprávnená od tejto zmluvy odstúpiť už po prvom takomto porušení povinnosti druhou zmluvnou stranou. Účinky odstúpenia od zmluvy nastanú okamihom doručenia tohto písomného oznámenia druhej zmluvnej strane.

3. Objednávateľ je oprávnený odstúpiť od tejto zmluvy v prípade, že zhotoviteľ bude zverejnený v Zozname platiteľov DPH, u ktorých nastali dôvody na zrušenie registrácie v zmysle Zákona č. 222/2004 Z. z. o DPH v znení neskorších predpisov.

4. Nedodržanie záväzku zhotoviteľa vykonať dielo v kvalite stanovenej objednávateľom, resp. porušenie právnych predpisov alebo pravidiel uvedených v tejto zmluve týkajúcich sa bezpečnosti a ochrany a zdravia pri práci zo strany zhotoviteľa, považujú zmluvné strany za podstatné porušenie tejto zmluvy zakladajúce oprávnenie objednávateľa na odstúpenie od tejto zmluvy už pri prvom porušení hociktorej takejto povinnosti. Objednávateľ môže odstúpiť od zmluvy aj v prípade, že zhotoviteľ nepodpíše dohodu o zaistení bezpečnosti a ochrane zdravia pri práci v priestoroch ŽSR v stanovenej lehote podľa článku V. bod 6 písm. e) týchto VOPZD.

5. Odstúpenie od zmluvy musí byť druhej zmluvnej strane oznámené písomne.

6. Účinky odstúpenia nastávajú momentom doručenia písomného oznámenia druhej strane.

VII. Záverečné ustanovenia

1. Zmeny a doplnky tejto zmluvy je možné robiť len formou číslovaných písomných dodatkov podpísaných oprávnenými zástupcami oboch zmluvných strán.

2. Práva a povinnosti zmluvných strán neupravené zmluvou alebo týmito VOPZD, ako aj vzťahy z nich vyplývajúce sa riadia príslušnými ustanoveniami Obchodného zákonníka, subsidiárne ustanoveniami Občianskeho zákonníka a všeobecne záväznými právnymi predpismi SR.

3. Zmluvné strany sa dohodli, že všetky technické, cenové, odborné informácie a iné skutočnosti, s ktorými počas plnenia predmetu tejto zmluvy prídu do styku, sú predmetom obchodného tajomstva a nebudú poskytnuté tretej osobe bez predchádzajúceho písomného súhlasu druhej zmluvnej strany. Tento záväzok zostáva v platnosti aj po ukončení plnenia podľa tejto zmluvy a to bez časového obmedzenia.

4. Rozhodné právo je právo SR, príslušným súdom na rozhodovanie prípadných sporov z tejto zmluvy je súd SR.

5. Tieto VOPZD sú neoddeliteľnou súčasťou zmluvy.

Príloha č. 1 - Špecifikácia predmetu zmluvy

Príloha č. 1a - Úprava povrchu a hlavičiek základov trakčných stožiarov a vzorový priečny rez

Príloha č. 1b - Stabilizácia stojín privarením príložiek

Príloha č. 2 - Ocenený zoznam položiek

Príloha č. 3 - Podklad pre vypracovanie písomnej dohody o zaistení bezpečnosti a ochrane zdravia osôb pri práci v priestoroch ŽSR

Príloha č.1 – Špecifikácia predmetu zmluvy

Predmetom zmluvy je vykonanie diela s názvom:

„Stabilizácia trakčných podpier – 1. a 2. koľ. trate Vrútky nákl. st. – Turany (zast. Sučany)“

Podrobný opis :

Stabilizácia 15 ks trakčných podpier (TP) v oblasti zaústenia trakčnej podpory do betónového základu vrátane použitého materiálu pozostávajúca z činností:



- a) demontáž hlavičky a povrchu betónového základu TP podľa prílohy č.1a,
- b) odvoz vzniknutého betónového odpadu na skládku odpadov,
- c) stabilizácia stojín TP privarením príložiek obdĺžnikového prierezu k ramenám uholníkov stojín TP podľa prílohy č.1b,
- d) dobetónovanie hlavičky a povrchu betónového základu TP podľa prílohy č.1a.

Po dokončení jednotlivých etáp uvedených v bodoch a), b), c) a d) bude objednávateľ prizvaný ku kontrole vykonaných prác a odsúhlaseniu na pokračovanie v ďalšej etape.

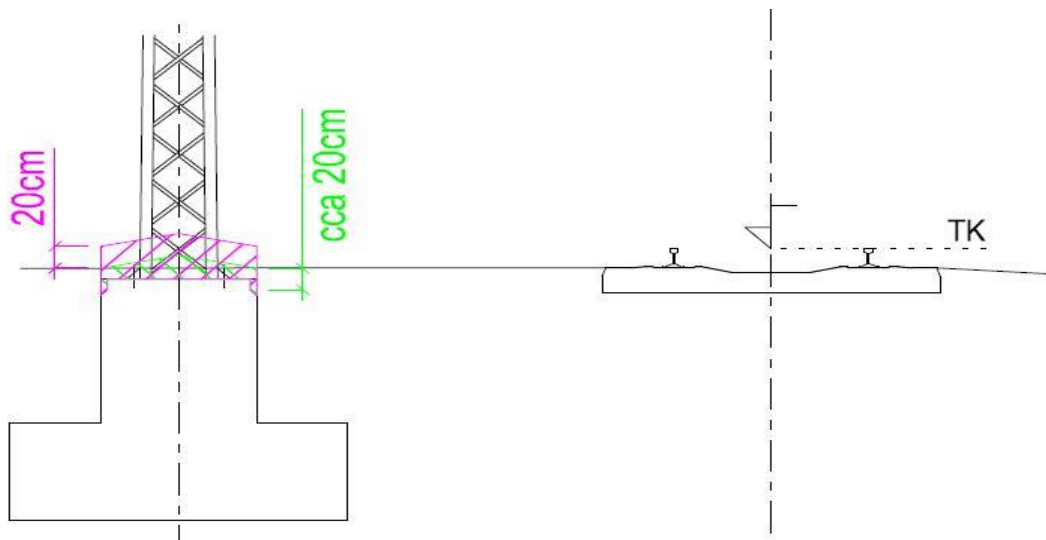
PRÍLOHA č.1a - Úprava povrchu a hlavičiek základov trakčných stožiarov a vzorový priečný rez.



LEGENDA:

	Železničný spodok- starý stav
	Dobetonovanie hlavičky a povrchu základu trakčnej podpery
	Rozsah demontáže hlavičky a povrchu základu trakčnej podpery
TK	Temeno koľajnice
Vz ↓	Vrchná hrana základu pod/nad temenom koľajnice

Postup úpravy povrchu a hlavičiek základov TP:

- z celého povrchu opravovaných základov je potrebné odstrániť hlavičku a zvetraný vrchný betón (do hĺbky približne 5 až 50mm)
- rozsah opravy povrchu základov previesť do hĺbky cca 20 cm pod úroveň terénu
- po odstránení sa obnažený povrch základu mechanicky očistí a ošetrí penetračným náterom
- na očistený mokrý povrch základu sa pre lokálne opravy aplikuje cementová malta pre lokálne opravy povrchu základu
- okolo upraveného základu sa vo vzdialenosti cca 7 cm zostaví debnenie a priestor sa zaleje samozhutňujúcim betónom
- hlavičky základov budú vyhotovené z betónu STN EN 206-1 - C 25/30
- povrch základu po dokončení ošetrí ochranným náterom proti vonkajšej vlhkosti
- prípadné škáry medzi stožiarom a základom vyplniť tmelom
- nová hlavička základu bude cca 20 cm nad úrovňou okolitého terénu

UPOZORNENIE:

V prípade, že základ bude v zlom technickom stave a rozsah povrchových úprav bude väčší, doporučuje sa základ po očistení stiahnuť oceľovými obručami, ktoré sa následne ovinú KARI sieťou (4, oko 100/100mm) a zviažu oceľovým drôtom. V prípade horšieho stavu základu pod úrovňou terénu je pri realizácii úprav nutné prispôsobiť technológiu úprav, čo bude mať vplyv na množstvo použitého materiálu.

Príloha č.1b - Stabilizácia stojín privarením príložiek.

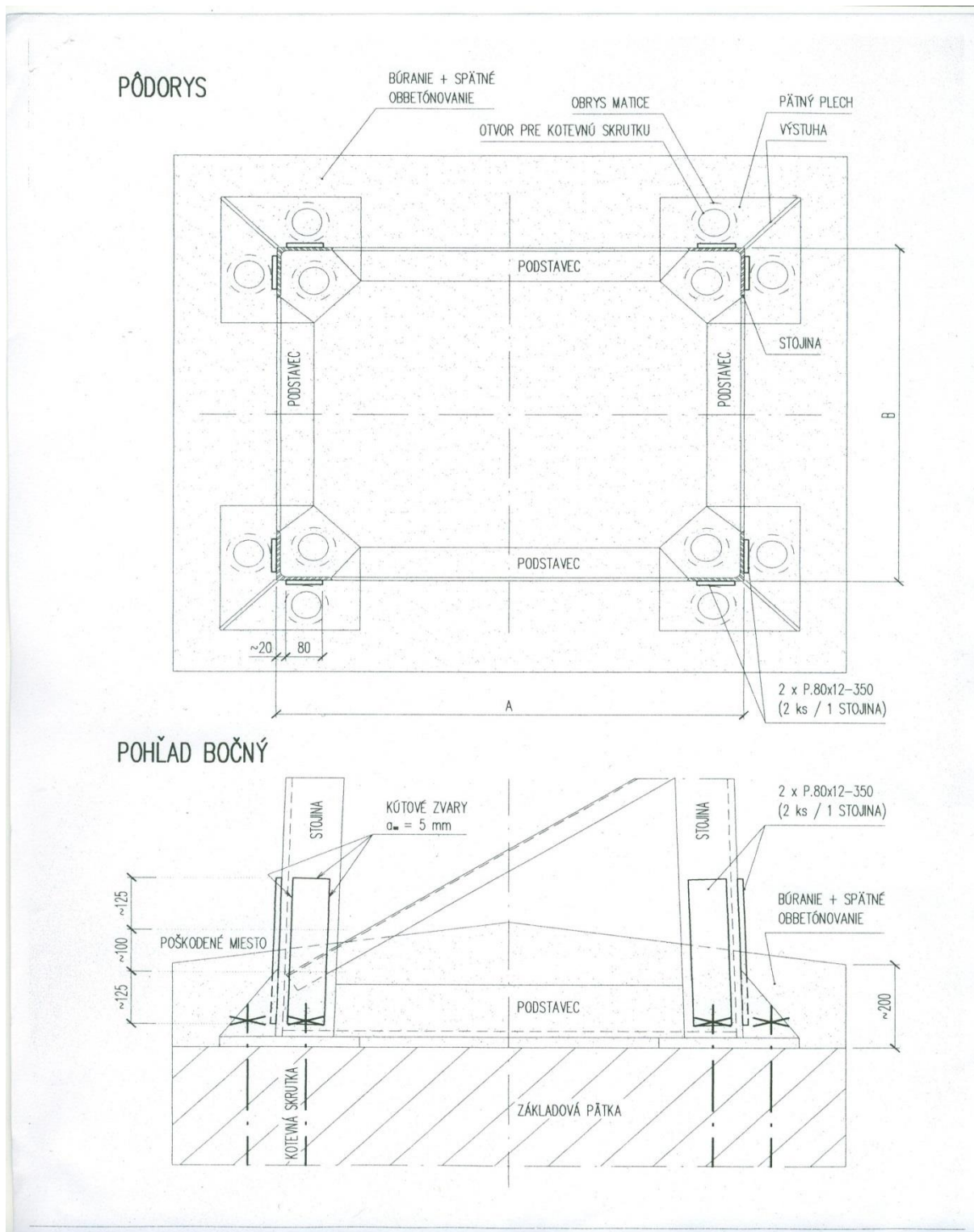

Postup pri naváraní: TP stabilizovať privarením príložiek obdĺžnikového prierezu k ramenám uholníkov stojín (stabilizované budú všetky 4 stojiny). Príložky privariť po odstránení náterov obrúsením (opieskovaním) v mieste stabilizácie. Po privarení príložiek spätné stabilizácie natrieť ochranným náterom. Priváranie vykonať kútovými zvarmi. Zvary vykonať po častiach tak, aby nedošlo k prehrievaniu stojiny.

Príloha č. 2 – Ocenený zoznam položiek

P.č.	Položka	MJ	Množstvo	Cena za JV	Celková cena v EUR bez DPH	Sadzba DPH	Výška DPH v EUR	Cena v EUR vrátane DPH
1.	Stabilizácia trakčných podpier vrátane použitého materiálu	JV	15	1 060,00	15 900,00	20,00 %	3 180,00	19 080,00
	Cena celkom	x	x	x	15 900,00		3 180,00	19 080,00